

# Vitek

## DVD PLAYER MODEL VT-4014 SR



## INSTRUCTION MANUAL

**GB** INSTRUCTION MANUAL

**2**

**RUS** ИНСТРУКЦИЯ ПО ЭКСПЛУАТАЦИИ

**13**

## ENGLISH

### PRECAUTIONS

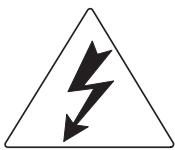
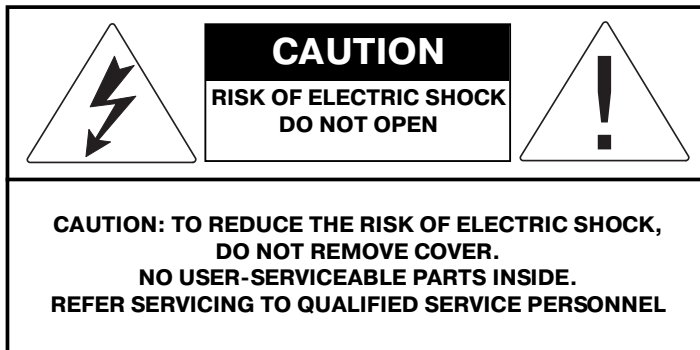

The lightning flash with arrowhead symbol within an equilateral triangle is intended to alert the user to the presence of uninsulated dangerous voltage within the product's enclosure that may be of sufficient magnitude to constitute a risk of electric shock to persons.



The exclamation point within an equilateral triangle is intended to alert the user to the presence of important operating and maintenance (servicing) instructions in the literature accompanying the appliance.

**Warning:** To reduce the risk of fire or electric shock, do not expose this appliance to rain or moisture. Dangerous high voltages are present inside the enclosure. Do not open the cabinet.

**Caution:** The unit employs a laser system. To ensure the proper use of the unit, read this manual carefully and keep it for future reference. If the unit requires servicing, contact the seller or our service center-see "troubleshooting". To prevent direct exposure to the laser radiation, do not open the cabinet. Visible laser may radiate when the cabinet is opened or the interlocks are defeated, do not stare into the laser beams. Use of any controls, adjustments, or procedures other than those specified herein may result in hazardous radiation exposure.

### IMPORTANT SAFETY PRECAUTIONS

1. **READ INSTRUCTIONS** - All the safety and operating instructions should be read before the product is operated.
2. **RETAIN INSTRUCTIONS** - The safety and operating instructions should be retained for future reference.
3. **HEED WARNINGS** - All warnings on the product and in the operating instructions should be adhered to.
4. **CLEANING** - Unplug this product from the wall outlet before cleaning. Do not use liquid cleaners or aerosol cleaners. Use a damp cloth for cleaning.
5. **WATER AND MOISTURE** - Do not use this product near water - for example, near a bath tub, wash bowl, kitchen sink, or laundry tub; in a wet basement; or near a swimming pool; and the like.
6. **POWER SOURCES** - This product should be operated only from the type of power source indicated on the marking label.
7. **LIGHTENING** - For added protection for this product during

a lightening storm, or when it is left unattended and unused for long periods of time, unplug it from the wall outlet and disconnect the antenna or cable system. This will prevent damage to the product due to lightening and power-line surges.

8. **SERVICING** - Do not attempt to service this product yourself as opening or removing covers may expose you to dangerous voltage or other hazards. Refer all servicing to qualified service personnel.
9. **DAMAGES REQUIRING SERVICE** - Unplug this product from the wall outlet and refer servicing to qualified service personnel under the following conditions.
  - When the power-supply cord or plug is damaged.
  - If liquid has been spilled, or objects have fallen into the product.
  - If the product has been exposed to rain or water.
  - If the product does not operate normally by following the operating instructions. Adjust only those controls that are covered by the operating instructions as an improper adjustment of other controls may result in damage and will often require extensive work by a qualified technician to restore the product to its normal operation.
  - When the product exhibits a distinct change in performance - this indicates a need for service.
10. **REPLACEMENT PARTS** - When replacement parts are required, be sure the service technician has used replacement parts specified by the manufacturer or have the same characteristics as the original part. Unauthorized substitutions may result in fire, electric shock or other hazards.
11. **SAFETY CHECK** - Upon completion of any service or repair to this product, ask the service technician to perform safety checks to determine that the product is in proper operating condition.

### PRECAUTIONS FOR DISCS

- To keep the disc clean, do not touch the play sides of the disc.
- Do not attach paper or tape to the disc.
- Keep the disc away from direct sunlight or heat sources.
- Store the disc in a disc case after playback.

## PREPARATIONS BEFORE OPERATION

### FEATURES

#### 1. HIGH DEFINITION

The unit adopts MPEG2 coding format and brings the horizontal resolution above 500 lines

#### 2. UNIQUE FUNCTIONS

Multi-angle and multi-language bring unique trick functions. Parent lock makes it easy to control the content of discs.

#### 3. COMPATIBILITY

The unit can play DVD discs, and is compatible with MP3, CD, CD-R, CD-RW, and PIC-CD discs.

#### 4. ZOOM

It can enlarge pictures or reduce pictures.

#### 5. VIDEO OUTPUT

Standard video, S-video signal output mode, INTERLACE (YCbCr) output and progressive scan (YPbPr) output mode.

#### 6. AUDIO OUTPUT

Analog audio output and optical, coaxial DTS digital audio output can be connected with any amplifier, with AC-3 decoder inside and DTS digital out, you can enjoy high-quality sound effects.

### ABOUT MANUAL

#### ● PRINCIPLES FOR WRITING

This manual mainly introduces how to use buttons on the remote control.

You may operate the unit if buttons on the unit have the same or similar names as or to those on the remote control.

### TERMS FOR DISCS

#### ● TITLE

The images or music of a DVD are divided into some units, among which title is the biggest one.

For an image in video-discs, title is movie; for a piece of music in audio discs, it is music.

Each title has a number that makes it easy to search.

#### ● CHAPTER

It is smaller than title among the units of a DVD. A title is made up of several chapters, and each chapter has a number for search, but some discs may not have numbered chapters.

#### ● TRACK

The image or music of a CD, each track has a number for search.

### USE REMOTE CONTROL

1. Open the battery compartment.
2. Insert two batteries, make sure to match "+" and "-" of the batteries to the marks in the battery compartment.
3. Close the battery compartment.
4. Point the remote control at the remote sensor, operate in the range of 8 meters away from the front of the remote sensor. Make sure there is no barrier between them.

#### NOTES:

1. Batteries can last for about 6 months generally. Change the batteries of the remote control that does not work.
2. If the remote control is not used for a long time, remove the batteries to prevent battery leakage.

# ENGLISH

## REFERENCE DRAWING FOR FRONT PANEL

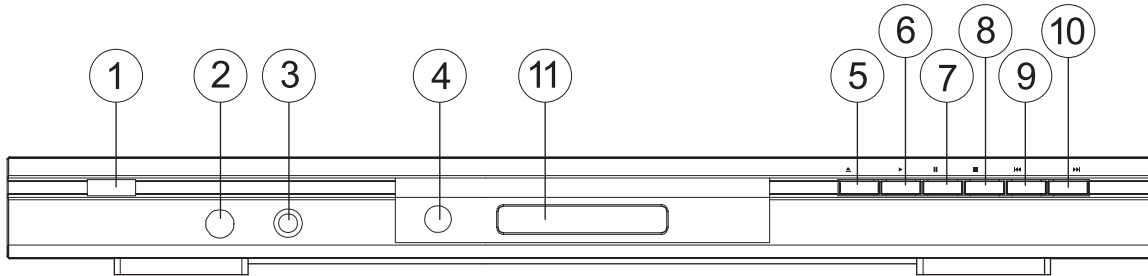

- |                    |                    |
|--------------------|--------------------|
| 1. STAND/BY ON KEY | 7. PAUSE KEY       |
| 2. MIC JACK        | 8. STOP KEY        |
| 3. MIC LEVEL JACK  | 9. PREV KEY        |
| 4. REMOTE SENSOR   | 10. NEXT KEY       |
| 5. OPEN/CLOSE KEY  | 11. DISPLAY WINDOW |
| 6. PLAY KEY        |                    |

## REFERENCE DRAWING FOR CONNECTION (BACK SIDE)

### INSTRUCTION CHART AND SPECIFICATION

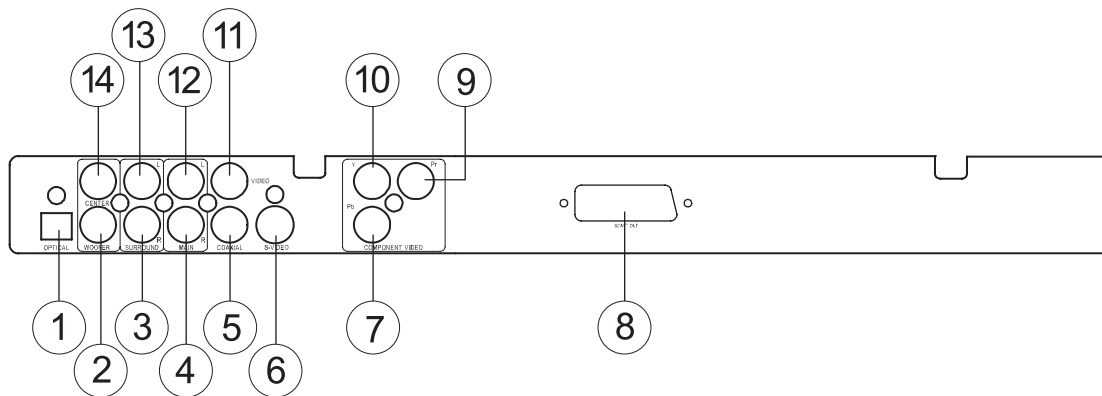

- |  |  |
|--|--|
| 1. DIGITAL AUDIO OPTICAL FIBER OUTPUT  | 8. SCART OUTPUT                        |
| 2. SUBWOOFER OUTPUT                    | 9. Cr/Pr-SIGNAL OF COMPONENT VIDEO OUT |
| 3. RIGHT SURROUND OUTPUT               | 10. Y-SIGNAL OF COMPONENT VIDEO OUT    |
| 4. MAIN RIGHT OUTPUT                   | 11. VIDEO OUTPUT                       |
| 5. DIGITAL AUDIO COAXIAL OUTPUT        | 12. MAIN LEFT OUTPUT                   |
| 6. S-VIDEO OUTPUT                      | 13. LEFT SURROUND OUTPUT               |
| 7. Cb/Pb-SIGNAL OF COMPONENT VIDEO OUT | 14. CENTER OUTPUT                      |

## BACK PANEL CONNECTION

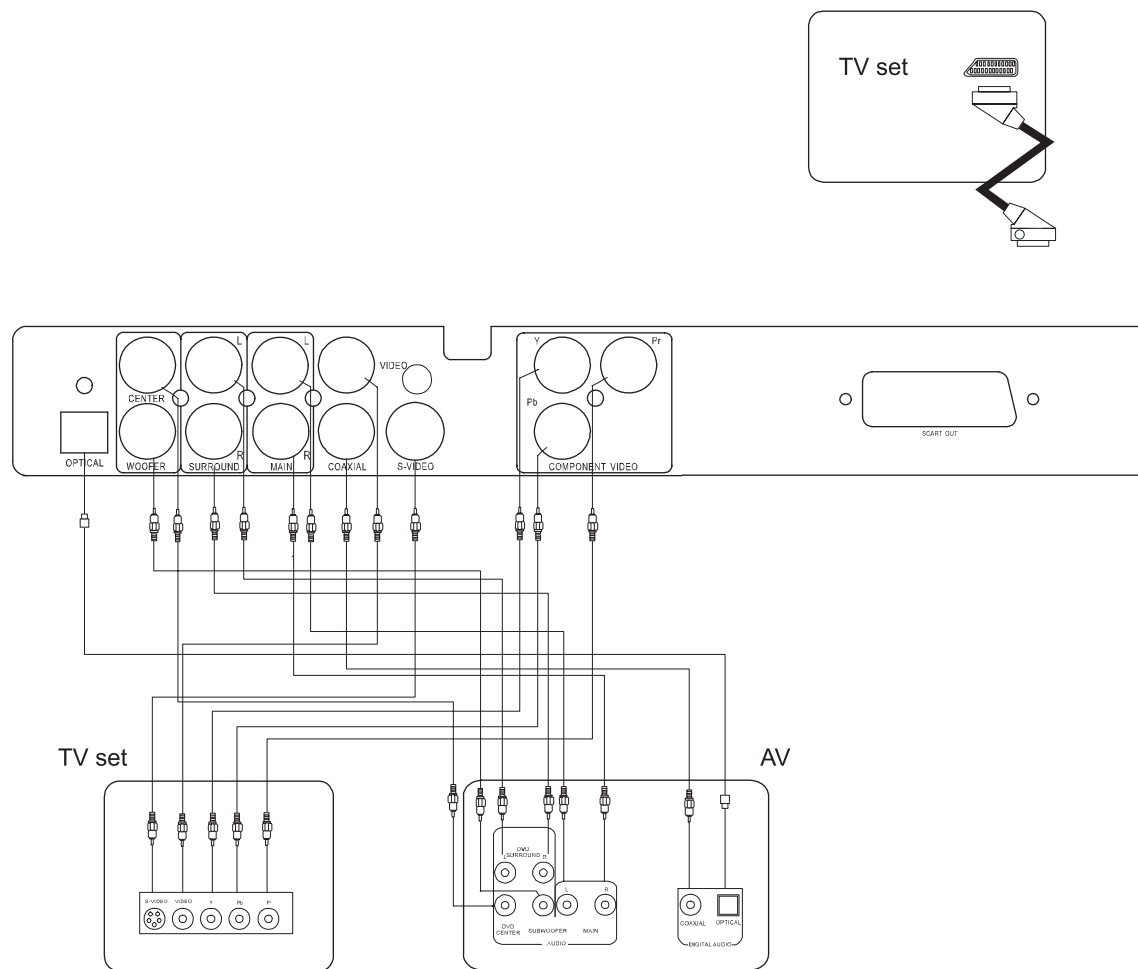

## LOADING DISCS

1. Push POWER keys of TV set and audio system, push TV/VIDEO on TV set, and choose video mode.
2. Push STAND BY/ON key on front panel or remote control, it begins to work.
3. Push "CLOSE/OPEN" key, open disc tray and load the disc, push "CLOSE/OPEN" again, disc tray will be closed, and it begins to play.

# ENGLISH

## BASIC OPERATIONS

**NOTICE:** This manual mainly return duces how to use buttons on the remote control. You may operate the unit if buttons on the unit have the same or similar names as or to those on the remote control.

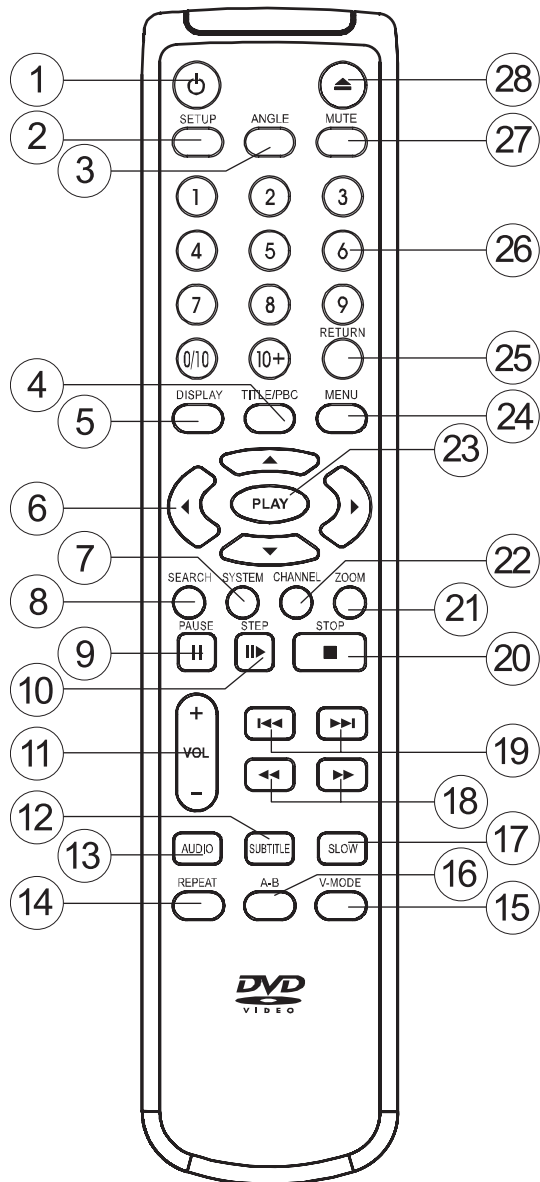

1. POWER KEY
2. SETUP KEY
3. ANGLE KEY
4. TITLE/PBC KEY
5. DISPLAY KEY
6. UP/DN/L/R KEY
7. SYSTEM KEY
8. SEARCH KEY
9. PAUSE KEY
10. STEP KEY
11. VOLUME UP/DOWN KEY
12. SUBTTILE KEY
13. AUDIO KEY
14. REPEAT KEY
15. V-MODE KEY
16. A-B KEY
17. SLOW KEY
18. FAST BACKWARD/FORWARD SEARCH KEY  
BACKWARD/FORWARD
19. ONE CHAPTER TRACK  
BACKWARD/FORWARD
20. STOP KEY
21. ZOOM KEY
22. CHANNEL KEY
23. PLAY KEY
24. MENU KEY
25. RETURN KEY
26. NUMBER KEY
27. MUTE KEY
28. OPEN/CLOSE KEY

## SYSTEM SETTING

According to the system of the TV to be connected, set the system of the unit to make it match the TV type

1. If the system of the TV is PAL, select the menu item in the Setup Menu as :  
PREFERENCE SETUP >> TV DISPLAY >> PAL
2. If the system of the TV is NTSC, select the menu item in the Setup Menu as :  
PREFERENCE SETUP >> TV DISPLAY >> NTSC
3. If the TV is multi-system, select the menu item in the Setup Menu as:  
PREFERENCE SETUP >> TV DISPLAY >> AUTO

## V-MODE SETTING

According to the video mode of TV set, push "V-MODE" key to setup its video mode that matching to the video mode of TV set.

## OSD

When playing DVD discs, the TV screen shows the information as :

First pressing "DISPLAY" key : Title Elapsed

TT \*\* / \*\* CH \*\* / \*\* \*\*: \*\* : \*\*

Second pressing "DISPLAY" key: Title Remain

TT\*\* / \*\* CH \*\* / \*\* \*\*: \*\* : \*\*

Third pressing "DISPLAY" key: Chapter Elapsed

TT\*\* / \*\* CH \*\* / \*\* \*\*: \*\* : \*\*

Forth pressing "DISPLAY" key: Chapter Remain

TT \*\* / \*\* CH \*\* / \*\* \*\*: \*\* : \*\*

Fifthly pressing "DISPLAY" key: Display Off

## VOLUME CONTROL

Push "VOLUME" button on the TV or remote control.

The screen shows:

VOL 20

Push "+" button or "-" button to raise or lower the volume.

## DVD MENU PLAY

Some DVD discs have title menus and root menus. Push "TITLE/PBC" button , the screen shows the title menu. Push "MENU" button, the screen shows the root menu. Push "UP" button or "DOWN" button, the screen shows the last page or next page. Push number button to select directly.

## SELECT WITH NUMBER BUTTON

Load a disc, Push number button to select tracks after the unit finishes reading the disc.

1. If the track number is less than 10, just push a button among 1-10.
2. If the track number is over 10, push 10+ once on the remote control and a button among 1-10.

## SELECT LANGUAGE

You can choose the language according to your choice when playing multi-language DVD.

### Note:

1. Different disc has different languages
2. You can push "AUDIO" button to choose the language you want when you play multi-language VCD discs.

## SELECT CHANNELS

You may select channel when it plays.

Push "CHANNEL" button, the screen show alternately and select the desired audio channel:

Mono Left  
Mono Right  
Mix-Mono  
Stereo

## STOP PLAY

It will stop when you push "STOP" key, and it will play again if you push "PLAY" key.







## PAUSE PLAY

Push "PAUSE" key, it will stop playing, and it will play again if you push "PLAY" key.





## FAST PLAY

When playing disc, you may play it forward fast or reverse it fast to find what you need.

1. Push  to play forward fast. Each time you push the button, the screen shows orderly.

1.  2X
2.  4X
3.  8X
4.  16X
5.  32X
6. 

2. Push  to reverse the disc fast. Each time you push the button, the screen shows orderly:

1.  2X
2.  4X
3.  8X
4.  16X
5.  32X
6. 

## SLOW PLAY

Enjoy slow motions by the following steps.  
Push "SLOW" button to play slowly.

1.  1/2
2.  1/4
3.  1/8
4.  1/16
5. 

## ENGLISH

### STEP PLAY

When play DVD disc, you may choose step play, it will go ahead one frame by pushing "STEP" key one time, and it will come back to normal playing state if you push "PLAY".

### REPEAT PLAY

When play DVD disc, this function can be used to repeatedly play a title, chapter or disc.

Push "REPEAT" button, the screen shows orderly.

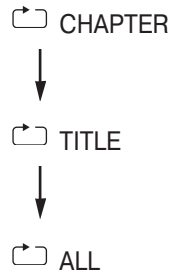

You may repeat one part of the disc, push "A-B" key, the screen shows alternately:

A (stands for the beginning point of this part)

AB (stands for the ending point of this part)

On this moment, it will play from the beginning point to the ending of this part in repeated way, you may cancel it if you push "A-B" key, and the logo on the top left corner will disappear.

### SELECT SUBTITLES

When play a multi-subtitle DVD, you may select one subtitle to show it on the screen.

1. Push "SUBTITLE" button to select one.
  2. Push "SUBTITLE" button until the screen shows "SUBTITLE OFF"
- For some discs, subtitles cannot be removed.
  - Subtitle function is only available for some discs with subtitle recorders.

### SELECT ANGLE

Some discs have images with different screen angles, you may select among them. For example, when you watch a running train, you may select to watch it from the front, the left window or the right window without stopping it.

Example:

One DVD has four screen angles at your option.

1. Push "ANGLE" button to select angle. The screen shows orderly.

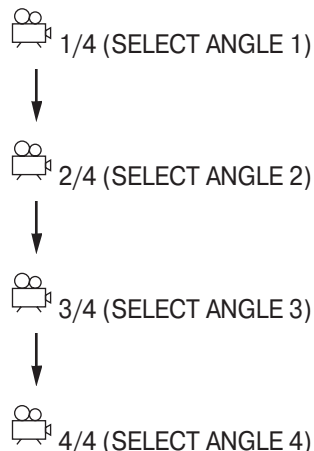

### ZOOM PLAY

This function can be used to enjoy a motion or motionless picture.

1. Push "ZOOM" button when playing, the screen shows orderly:

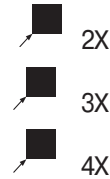

2. Push "UP/DOWN/LEFT/RIGHT" button to move the enlarged picture.
3. To resume the picture, push "ZOOM" until the screen shows "ZOOM OFF".

### PLAY VCD, SUPER-VCD OR CD DISC

**NOTICE:** When the unit playing VCD, SUPER-VCD and CD, some functions are different from DVD, it's only difference as follows:

#### • OSD (VCD, SUPER-VCD)

When PBC ON, push "DISPLAY" button, the screen shows orderly:

Single Elapsed  
Single Remain  
Display Off

When PBC OFF, push "DISPLAY" button, the screen shows orderly:

Single Elapsed  
Single Remain  
Total Elapsed  
Total Remain  
Display Off

#### • PBC PLAY (VCD OR SUPER-VCD)

Push "TITLE/PBC" button, you can open and close PBC, then push number button to choose desired tracks.

When PBC ON, if push number 8, the screen shows: "select 08", the disc played from track 8.

When PBC OFF, if push number 8, the screen shows: "select track 08/15" ("15" means this disc includes 15 tracks), the disc played from track 8.

#### • SLOW PLAY (VCD OR SUPER-VCD)

Push "SLOW" button, the unit has four steps for slow play. The screen shows orderly:



Push "PLAY" button to play normally.

#### • REPEAT PLAY (VCD, SUPER-VCD OR CD)

You may repeat a track, a disc according to the following steps. After the unit stops, push number buttons directly to select tracks. Push "REPEAT" button, the screen shows orderly:



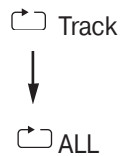

### ● TIME SEARCH (CD)

Push "MENU" button when the unit plays CD, only "SEARCH" function is available.

### PLAY MP3 OR PIC-CD DISC

**NOTICE:** When the unit playing MP3, PIC-CD, some functions are different from DVD, it's only difference as follows:

#### ● PLAY MP3

The unit will play and the screen will display as below after the disc is loaded.

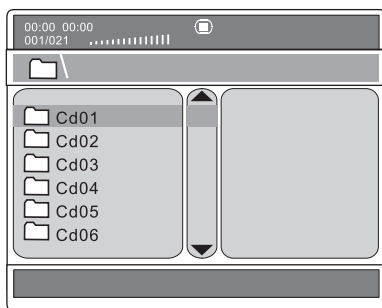

You can scan all tracks in six directories on the disc by using direction button. You can play the directory you selected by the digit key. The screen will display as below if the selected directory has songs which can be played, and the unit will play when you push "PLAY".

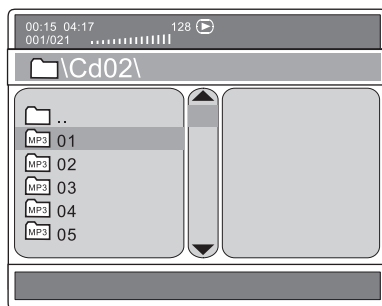

#### Note:

All display information has relationship with discs, if the number of directory or songs is over 6, you can use four directions key to select the item you prefer. You also can use "NEXT" button or "PREVIOUS" button to change the page number. In the above status, you can use "LEFT" button or "DOWN" button to select the playing area, then push "UP" button or "DOWN" button to select the item you want to play.

### SELECT PLAYING MODE

You may choose one kind of play mode when you push "REPEAT" key each time, it will show as follow:

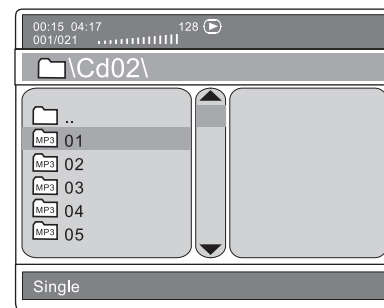

There are four play modes as follows:

- Single mode: the player will stop after finished playing the current item
- Repeat one mode: repeat the current item
- Repeat folder mode: repeat the items in the current directory
- Folder mode: the player will stop after finished playing the whole directory

#### ● PLAY PIC-CD DISC

The unit begins to play and display the information after disc is loaded.

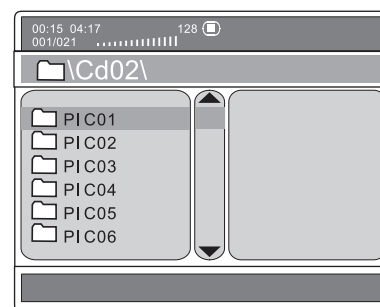

You can scan all tracks in six directories on the disc by using direction button. You can play the directory you selected by "PLAY" key. The screen will display as below if the selected directory has pictures which can be played, and picture will be showed in full screen when you push "PLAY".



"Resolution" under screen stands for the definition of the picture.

**NOTICE:** All display information (such as amount, logo and name of playable picture and directories, etc.) has relationship with disc.

# ENGLISH

## FUNCTION SETTING

### MENU SETTING

According to the recorded information and external equipment, set the following functions for DVD to obtain the best playing status. Push "SETUP" button to set the main menu.

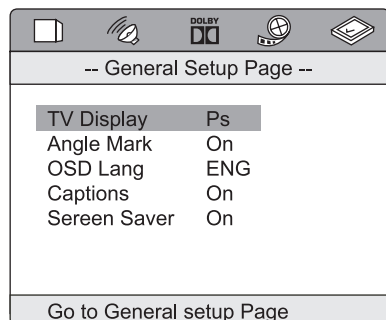

Specific setup way: (for example, Audio Setup Page---Dolby Digital Setup Page---Dual Mono---MIX Mono). Push "L/R" direction button to choose "Audio Setup Page", enter "Dolby Digital Setup Page" by pushing "UP/DN" direction buttons, then choose "Dual Mono", there are four options on the right side, "Stereo", "L-Mono", "R-Mono", "MIX-Mono", one of them is lighted, push "PLAY" key to confirm. You may exit "Audio Setup Page" by push "L" direction key. The same to other menu options.

### MENU INSTRUCTIONS

#### ● GENERAL SETUP PAGE

FIRST LEVEL MENU	SECOND LEVEL MENU
TV Display	Normal/PS
	Normal/LB
	Wide
Angle Mark	On
	Off
OSD Lang	English
Captions	On
	Off
Screen Saver	On
	Off

#### NORMAL/B

This is selected when the unit is connected with a normal TV. Wide-screen images are shown on the screen, but with some parts cut automatically.

#### NORMAL/LB

This is selected when the unit is connected with a normal TV. Wide-screen images are shown on screen, with black belts on the top and bottom.

#### WIDE

This is selected when the unit is connected with a wide-screen TV.

#### ANGLE MARK

This only works when there is an angle mark on the disc.

- Select "ON", the screen shows the mark when playing a DVD.
- Select "OFF", the mark is not shown.

#### ● OSD LANGUAGE

When select a language, the screen show this language.

#### ● CAPTIONS

The hidden subtitle is shown or turn off.

#### ● SCREEN SAVER

Start the screen saver, the screen saver image appears when the unit stops or the image is motionless for a few seconds. This saver can keep the screen from being damaged.

#### ● AUDIO SETUP PAGE

##### Speaker Setup (FIRST LEVEL MENU)

SECOND LEVEL MENU	THIRD LEVEL MENU
DOWNMIX	LT/RT
	Stereo
	Off
Front Speaker	Large
	Small
Center Speaker	Large
	Small
	Off
Rear Speaker	Large
	Small
	Off
Subwoofer	On
	Off

#### ● DOWNMIX

It's 5.1 Channel when choose "Off" in "DOWNMIX", "Dialog" is unavailable in this case. It's 2.0 Channel when choose "LT/RT" or "STEREO" mode, then "Center Speaker", "Rear Speaker", "Test Tone" and "Dialog" four options are unavailable.

#### ● TEST TONE

"Test Tone" is "ON", you may test whether cables between sound boxes are connected in correct way, the unit will test "Left Front Speaker", "Center Speaker", "Right Front Speaker", "Left Surround" and "Right surround" in order.

##### SPDIF Setup Page (FIRST LEVEL MENU)

SECOND LEVEL MENU	THIRD LEVEL MENU
SPDIFOUTPUT	SPDIF Off
	SPDIF/RAW
	SPDIF/PCM

#### ● SPDIF OUTPUT

When you choose "SPDIF Off" and "SPDIF/RAW", four options ("CD", "Dolby Digital", "DTS", "MPEG" and "PCM") are unavailable. If you choose "SPDIF/PCM", four options ("CD", "Dolby Digital", "DTS" and "MPEG") are unavailable. If choose "MANUAL", then all options are available in this case.

#### ● SPDIF/RAW

Select this when the DVD player is connected with a power amplifier through optical or coaxial port. When a Dolby Digital DVD, DTS DVD or MPEG DVD is played, select this, the coaxial or optical port will output in the corresponding digital format (source code).

#### ● SPDIF/PCM

Select this when the DVD player is connected with a TV or a power amplifier through audio cord.

# ENGLISH

## Dolby Digital Setup Page (FIRST LEVEL MENU)

SECOND LEVEL MENU	THIRD LEVEL MENU
Dual Mono	Stereo
	L-Mono
	R-Mono
	MIX-Mono
Dynamic	

- **DUAL MONO**

This is the output mode of the L and R signals of the set audio output. If it is set to "MIX MONO", the function only works when the DVD being played is 2.0-channel.

- **DYNAMIC**

When the compression mode is set to "LINE OUT", this is selected to adjust linear compression rate to obtain the different compression results of the signals.

- **VIDEO SETUP PAGE**

FIRST LEVEL MENU	SECOND LEVEL MENU	THIRD LEVEL MENU
Component	Off	
	YUV	
TV Mode	INTERLACE	
	P-SCAN	
	High	
Sharpness	Medium	
	Low	
Brightness	Brightness	0
Contrast	Contrast	0

- **COMPONENT:**

"TV Mode" is unavailable when you choose "Off", you can choose "VGA" option only if it connect with progressive scan TV set.

- **TV MODE:**

You may choose the proper mode according to the type of TV set. INTERLACE is interval scan, P-SCAN means progressive scan, it can be set under "Component--YUV".

## PREFERENCE SETUP

FIRST LEVEL MENU	SECOND LEVEL MENU	THIRD LEVEL MENU
TV Type	PAL	
	AUTO	
	NTSC	
Audio	English	
	French	
	Spanish	
	Chinese	
	Japanese	
	Korean	
	Russian	
Subtitle	English	
	French	
	Spanish	
	Chinese	
	Japanese	
	Korean	
	Russian	
Disc Menu	English	
	French	
	Spanish	
	Chinese	
	Japanese	
	Korean	
	Russian	
Parental	1 KID SAF	
	2 G	
	3 PG	
	4 PG 13	
	5 PGR	
	6 R	
	7 NC17	
	8 ADULT	
Password Mode	Change	
	RESET	
Default	RESET	

- **TV TYPE:**

Choose DVD mode according to TV type, it will obtain the best effect.

- **AUDIO, SUBTITLE and DISC MENU:**

All parameter about these options will change after your setup, but if there is no sound, subtitle and language in disc, setup doesn't working.

- **PARENTAL:**

The content of a disc with lock function is evaluated by grades. You can select an age grade as your need (some DVD without this function). You may enter the password, then all grades can be controlled freely. The initial password is "3308", and its default status is "Off", this function is unavailable in this case. NOTICE: choose "RESET" option in "Default", parental will restore to the initial status.

- **DEFAULT:**

Choose "RESET" option, all menus will restore to the initial status.

## ENGLISH

### TROUBLESHOOTING

If you experience the following problems while using the unit, this troubleshooting guide can help you.

- **NO SOUND**
  - Check if the unit is connected securely.
  - Make sure you operate the TV or amplifier correctly.
- **NO IMAGE , IMAGE ROLLS AND NO COLOR**
  - Check if the unit is connected securely.
  - Make sure you operate the TV correctly.
  - Make sure you set the color system correctly.
- **BAD SOUND QUALITY**
  - Make sure the audio output mode is set correctly.
  - Make sure the audio connection between the unit and amplifier is right.
- **DISC CAN NOT BE PLAYED**
  - There is no disc in the unit.
  - Insert the disc on the disc tray properly with the label side up.
  - Clean the disc.
  - Moisture has condensed in the unit. Remove the disc and leave the unit on for about one hour.
- **NO PHONE SOUND**
  - Switch on the microphone.
  - Turn the MIC LEVEL away knob clockwise.
- **SCREAMING**
  - Keep the phone far away from the speaker
  - Turn down the volume
  - Turn down the volume of phone and echo.
- **REMOTE CONTROL DOES NOT WORK**
  - Remove barriers between the remote control and the unit.
  - Replace the batteries with new ones.
  - Point the remote control at the remote control sensor of the unit.

### TECHNICAL SPECIFICATIONS

Laser	Wave length 650nm
Video	PAL/AUTO/NTSC
Frequency response	20Hz~ 20KHz (± 1dB)
Signal/noise ratio	≥95dB
Audio	
distortion + noise	≤60 dB (1KHz)
Channel separation	≥85dB(1KHz)
Dynamic range	≥80dB(1KHz)
Output	
Audio out (analog audio)	Output level: 2V Load impedance: 10KOM
Audio out (digital audio)	Output level: 0.5Vp-p Load impedance: 75OM
Video out	Output level: 1Vp-p Load impedance: 75OM, imbalance, negative polarity
S-video out	Output level: 1Vp-p Chromaticity(C)0.286Vp-p Load impedance: 75OM
Power supply	AC110~220V 50Hz~60Hz
Power consumption	≤14W
Dimensions	430 x 38 x 260mm
Gross Weight	Around 3.9kg
Net Weight	Around 3.1kg

Manufactured under license from Dolby Laboratories.  
"Dolby" and the double-D symbol are trademarks of Dolby Laboratories

**The manufacturer reserves the right to make changes to the technical characteristics of this device without prior notice.**

***Service life – no less than 7 years.***

#### Guarantee

Details regarding guarantee conditions can be obtained from the dealer from whom the appliance was purchased. The bill of sale or receipt must be produced when making any claim under the terms of this guarantee.

**CE** This product conforms to the EMC-Requirements as laid down by the Council Directive 89/336/EEC and to the Low Voltage Regulation (23/73 EEC)

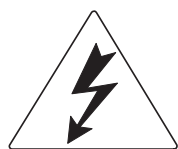
**МЕРЫ ПРЕДОСТОРОЖНОСТИ**

Этот значок, расположенный на задней панели устройства, обозначает "опасное напряжение" внутри корпуса устройства, способное вызвать поражение электрическим током.



Этот значок, расположенный на задней панели устройства, предупреждает пользователя о наличии важных сведений о работе и техническом обслуживании, содержащихся в прилагаемой инструкции по эксплуатации.

**ВНИМАНИЕ:** Во избежание возникновения пожара или поражения электрическим током не подвергайте устройство воздействию влаги или дождя. Опасное напряжение внутри корпуса устройства. Не снимайте верхнюю крышку или заднюю панель устройства.

**ОСТОРОЖНО:** Устройство содержит источник лазерного излучения. Для правильной эксплуатации устройства внимательно ознакомьтесь с данной инструкцией и сохраните ее для использования в будущем. В случае возникновения трудностей при эксплуатации устройства обратитесь к пункту данной инструкции "Устранение неисправностей" или в авторизованный сервисный центр. Во избежание воздействия опасной радиации лазерных лучей не открывайте верхнюю крышку устройства.

**ВАЖНЫЕ МЕРЫ ПРЕДОСТОРОЖНОСТИ**

- 1. ОЗНАКОМЬТЕСЬ С ДАННОЙ ИНСТРУКЦИЕЙ** - Меры безопасности при эксплуатации устройства описаны в данной инструкции.
- 2. СОХРАНИТЕ ДАННУЮ ИНСТРУКЦИЮ** - Сохраните данную инструкцию для ее дальнейшего использования.
- 3. ЗНАЧКИ ПРЕДОСТОРОЖНОСТИ** - Ознакомьтесь с значками предупреждения, расположенными на задней панели плеера.
- 4. ЧИСТКА КОРПУСА УСТРОЙСТВА** - Перед чисткой корпуса устройства отключите шнур от сетевой розетки. Не используйте средства содержащие спирт или едкие вещества. Используйте мягкую, слегка увлажненную ткань.
- 5. УСЛОВИЯ ЭКСПЛУАТАЦИИ** - Не используйте устройство вблизи емкостей с водой, например, ванной, природным водоемом или плавательным бассейном.

- 6. ИСТОЧНИКИ ПИТАНИЯ** - Электрическое питание устройства должно соответствовать напряжению электросети, обозначенному на задней панели устройства.
- 7. ЭКСПЛУАТАЦИЯ ВО ВРЕМЯ ГРОЗЫ** - Во избежание повреждения устройства, отключите сетевой шнур от сетевой розетки во время грозы а также во время резких перепадов напряжения в сети.
- 8. ТЕХНИЧЕСКОЕ ОБСЛУЖИВАНИЕ** - Не предпринимайте попыток самостоятельного ремонта устройства. Не вскрывайте верхнюю крышку или заднюю панель устройства во избежание поражения электрическим током. Для сервисного обслуживания обратитесь в авторизованный сервисный центр.
- 9. ПОВРЕЖДЕНИЯ НУЖДАЮЩИЕСЯ В РЕМОНТЕ** - Отключите устройство от сетевой розетки и обратитесь в авторизованный сервисный центр в следующих случаях:
  - Сетевой шнур поврежден.
  - Устройство было подвержено воздействию какой-либо жидкости.
  - В случае резкого изменения нормальной работы устройства.
- 10. ЗАМЕНА ЧАСТЕЙ** - Устройство не содержит частей, требующих внимания пользователя. Для сервисного обслуживания пользуйтесь услугами авторизованного сервиса.

**УХОД ЗА ДИСКАМИ**

- Не прикасайтесь к рабочей поверхности диска.
- Не наклеивайте на диск какие-либо наклейки или стикеры.
- Не делайте каких-либо надписей на сторонах диска.
- Не подвергайте диск воздействию нагревательных приборов прямых солнечных лучей.
- Храните диск в его оригинальной упаковке.

# РУССКИЙ

## ПОДГОТОВКА К ЭКСПЛУАТАЦИИ

### ОСНОВНЫЕ ВОЗМОЖНОСТИ

#### 1. РАЗРЕШЕНИЕ ЭКРАНА

Способность воспроизводить диски формата DVD/MPEG2 с разрешением экрана до 500 линий.

#### 2. ДОПОЛНИТЕЛЬНЫЕ ФУНКЦИИ

Режимы изменения ракурса изображения, выбор языка звукового сопровождения, а также функция родительского контроля воспроизведения.

#### 3. ФОРМАТЫ ВОСПРОИЗВОДИМЫХ ДИСКОВ

Плеер может воспроизводить диски форматов DVD, VCD, SVCD, MP3, CD, JPEG и Kodak Picture CD.

#### 4. МАСШТАБИРОВАНИЕ ИЗОБРАЖЕНИЯ

Функция позволяет увеличить/уменьшить размер изображения на экране ТВ.

#### 5. ВЫХОДЫ ВИДЕО СИГНАЛА

Композитный, S-video, Компонентный чересстрочный (YCbCr) и Компонентный прогрессивный (YPbPr) видео выходы.

#### 6. ВЫХОДЫ АУДИО

Выходы декодированного аудио, а также цифровые оптический и коаксиальный аудио выходы для подключения к усилителю со встроенным AC-3/DTS декодером.

## ИНФОРМАЦИЯ О ДАННОЙ ИНСТРУКЦИИ

### ПРИНЦИПЫ НАПИСАНИЯ

В основном данная инструкция описывает функциональные кнопки передней панели плеера и пульта дистанционного управления.

### ТЕРМИНЫ СОДЕРЖИМОГО ДИСКОВ

#### ● РАЗДЕЛ

Содержимое DVD диска разделено на разделы, которые имеют соответствующие номера.

#### ● ЭПИЗОД

Разделы DVD диска делятся на более мелкие части - эпизоды, которые имеют соответствующие номера.

#### ● ТРЕК

Содержимое компакт диска состоит из треков, которые имеют соответствующие номера.

### ПУЛЬТ ДИСТАНЦИОННОГО УПРАВЛЕНИЯ

1. Откройте отсек для батареек.
2. Установите две батарейки в отсек для батареек ("+" and "-") соблюдая при этом полярность.
3. Закройте отсек для батареек.
4. Направьте пульт ДУ в сторону передней панели плеера, управляйте функциями плеера на расстоянии не более 8 метров. Убедитесь в том, что между плеером и пультом ДУ нет никаких препятствий.

### ПРИМЕЧАНИЕ:

1. Время непрерывной работы батареек обычно не превышает 6 месяцев. Замените батарейки, когда пульт перестанет работать или снизится радиус его действия.
2. Извлеките батарейки из отсека при долгом не использовании пульта ДУ.



## ПЕРЕДНЯЯ ПАНЕЛЬ

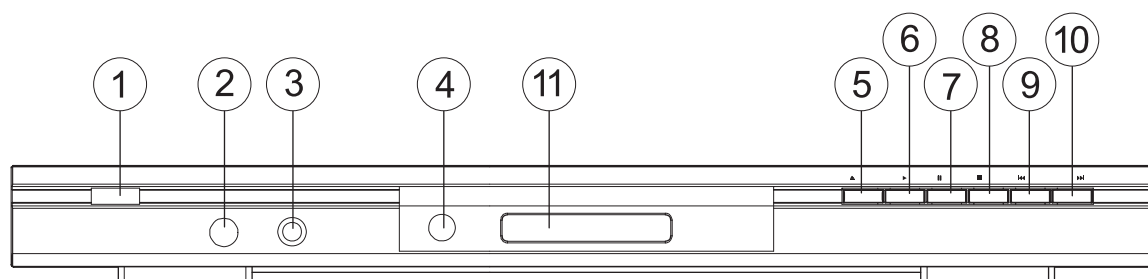

- |  |   |
|--|---|
| 1. КНОПКА ВКЛЮЧЕНИЯ/ВЫКЛЮЧЕНИЯ ("STANDBY/ON")          | 7. КНОПКА ПАУЗЫ ВОСПРОИЗВЕДЕНИЯ ("PAUSE")               |
| 2. РАЗЪЕМ ДЛЯ МИКРОФОНА                                | 8. КНОПКА ОСТАНОВКИ ВОСПРОИЗВЕДЕНИЯ ("STOP")            |
| 3. РУЧКА РЕГУЛИРОВКИ ГРОМКОСТИ МИКРОФОНА               | 9. КНОПКА ПЕРЕХОДА К ПРЕДЫДУЩЕМУ ЭПИЗОДУ/ТРЕКУ ("PREV") |
| 4. ДАТЧИК ПУЛЬТА ДУ                                    | 10. КНОПКА ПЕРЕХОДА К СЛЕДУЮЩЕМУ ЭПИЗОДУ/ТРЕКУ ("NEXT") |
| 5. КНОПКА ОТКРЫТИЯ/ЗАКРЫТИЯ ЛОТКА ДИСКА ("OPEN/CLOSE") | 11. ОКНО ДИСПЛЕЯ  |
| 6. КНОПКА ВОСПРОИЗВЕДЕНИЯ ("PLAY")                     |   |

## ЗАДНЯЯ ПАНЕЛЬ

### ИНСТРУКЦИЯ ПО ПОДКЛЮЧЕНИЮ

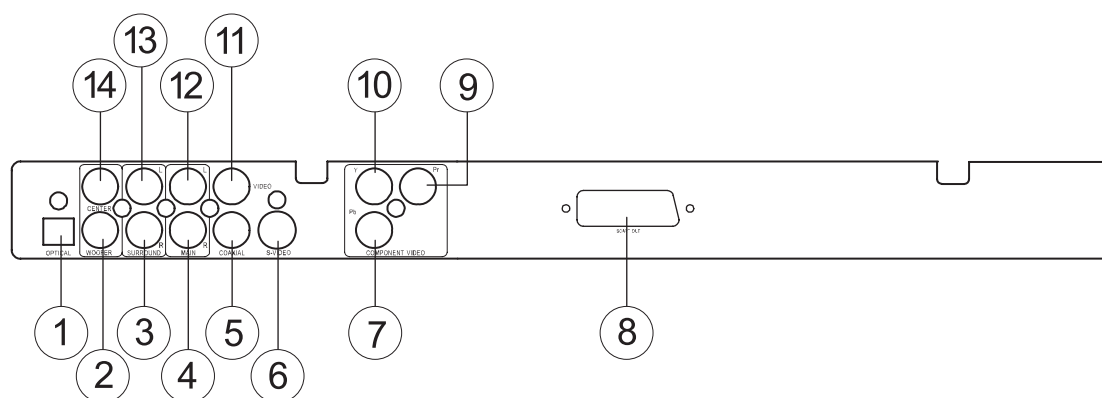

- |  |   |
|--|---|
| 1. ОПТИЧЕСКИЙ РАЗЪЕМ ЦИФРОВОГО АУДИОВЫХОДА | 9. КОМПОНЕНТНЫЙ ВИДЕО ВЫХОД (Cr/Pr)     |
| 2. АУДИО ВЫХОД САБВУФЕРА                   | 10. КОМПОНЕНТНЫЙ ВИДЕО ВЫХОД (Y)        |
| 3. АУДИО ВЫХОД ЗАДНЕГО ПРАВОГО КАНАЛА      | 11. КОМПЗИТНЫЙ ВИДЕО ВЫХОД              |
| 4. АУДИО ВЫХОД ПЕРЕДНЕГО ПРАВОГО КАНАЛА    | 12. АУДИО ВЫХОД ПЕРЕДНЕГО ЛЕВОГО КАНАЛА |
| 5. КОАКСИАЛЬНЫЙ ЦИФРОВОЙ АУДИО ВЫХОД       | 13. АУДИО ВЫХОД ЗАДНЕГО ЛЕВОГО КАНАЛА   |
| 6. ВИДЕО ВЫХОД S-VIDEO                     | 14. АУДИО ВЫХОД ЦЕНТРАЛЬНОГО КАНАЛА     |
| 7. КОМПОНЕНТНЫЙ ВИДЕО ВЫХОД (Cb/Pb)        |   |
| 8. SCART-выход                             |   |

# РУССКИЙ

## ПОДКЛЮЧЕНИЕ DVD ПЛЕЕРА

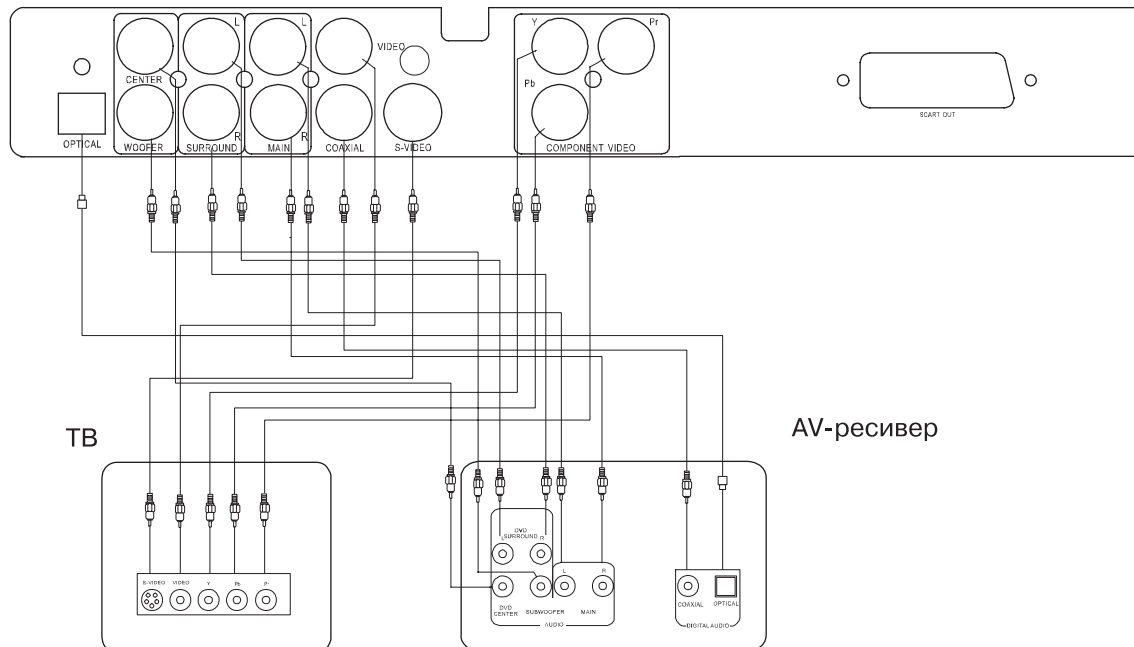
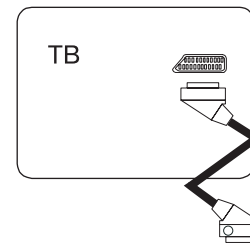

## ПОДГОТОВКА К ВОСПРОИЗВЕДЕНИЮ ДИСКА

1. На телевизоре и усилителе (если используется) нажмите кнопку включения питания (POWER), после чего выберете соответствующий видео вход телевизора с помощью кнопки TV/VIDEO на передней панели или пульте ДУ телевизора.
2. Нажмите кнопку включения/выключения питания (STANDBY/ON) на передней панели плеера или пульте ДУ.
3. Нажмите кнопку открытия/закрытия лотка диска (OPEN/CLOSE) на передней панели плеера или пульте ДУ. Установите диск в лоток, и еще раз нажмите кнопку открытия/закрытия лотка диска (OPEN/CLOSE). Чтение диска начнется автоматически.



## КНОПКИ УПРАВЛЕНИЯ

**ПРИМЕЧАНИЕ:** Эта глава описывает основные кнопки управления пульта ДУ. Управление, функциями воспроизведения, плеера также возможно используя аналогичные кнопки, расположенные на передней панели плеера.

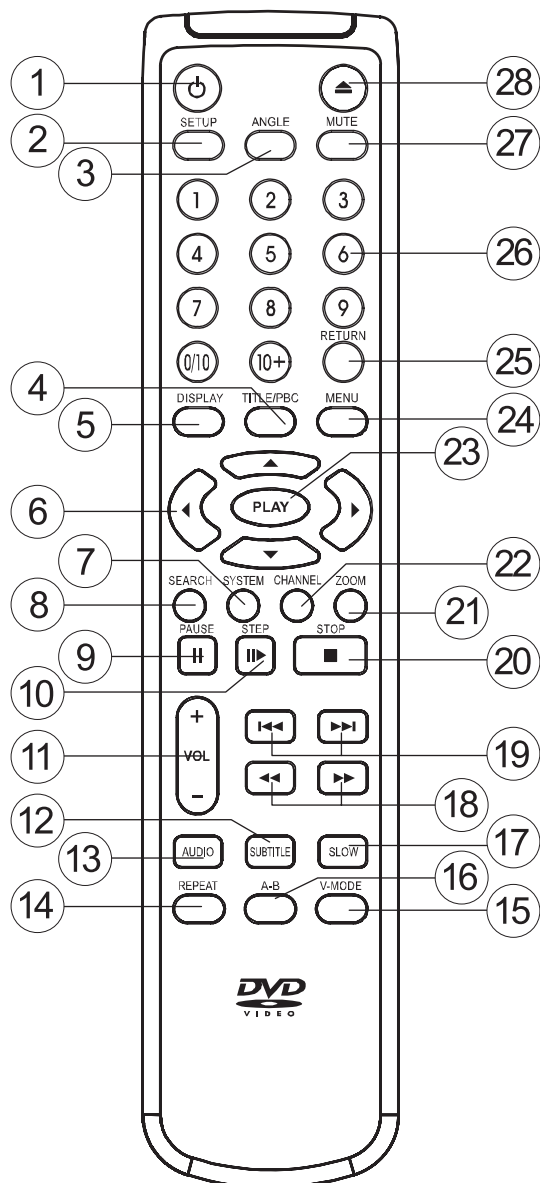

1. Кнопка включения/выключения
2. Кнопка меню настроек (SETUP)
3. Кнопка выбора ракурса изображения (ANGLE)
4. Кнопка выбора раздела/управление воспроизведением VCD (TITLE/PBC)
5. Кнопка отображения состояния воспроизведения (DISPLAY)
6. Кнопки перемещения курсора (UP/DN/L/R)
7. Кнопка выбора системы цветности видео (SYSTEM)
8. Кнопка поиска (SEARCH)
9. Кнопка паузы воспроизведения (PAUSE)
10. Кнопка покадрового воспроизведения (STEP)
11. Кнопки регулировки громкости (VOLUME UP/DOWN)
12. Кнопка выбора языка субтитров (SUBTITLE)
13. Кнопка выбора канала аудио (AUDIO)
14. Кнопка выбора режима повтора воспроизведения (REPEAT)
15. Кнопка выбора видео выхода (V-MODE)
16. Кнопка выбора фрагмента для повторного воспроизведения (A-B)
17. Кнопка замедленного воспроизведения (SLOW)
18. Кнопки ускоренного воспроизведения назад/вперед
19. Кнопки перехода к предыдущему/ следующему эпизоду/треку
20. Кнопка остановки воспроизведения (STOP)
21. Кнопка масштабирования изображения (ZOOM)
22. Кнопка выбора канала выхода аудио (CHANNEL)
23. Кнопка включения воспроизведения (PLAY)
24. Кнопка вывода на экран меню диска (MENU)
25. Кнопка возврата (RETURN)
26. Кнопки набора цифр
27. Кнопка отключения звука (MUTE)
28. Кнопка открытия/закрытия лотка диска (OPEN/CLOSE)

## РУССКИЙ

### СИСТЕМНЫЕ НАСТРОЙКИ

В зависимости от системы цветности подключаемого телевизора выберете соответствующую систему видео выхода плеера

1. Если подключаемый телевизор работает в системе PAL, выберете соответствующую установку в меню настроек: **НАСТРОЙКА ПРЕДПОЧТЕНИЙ >> ТИП ТВ >> PAL**
2. Если подключаемый телевизор работает в системе NTSC, выберете соответствующую установку в меню настроек: **НАСТРОЙКА ПРЕДПОЧТЕНИЙ >> ТИП ТВ >> NTSC**
3. Если подключаемый телевизор является мульти-системным, выберете соответствующую установку в меню настроек: **НАСТРОЙКА ПРЕДПОЧТЕНИЙ >> ТИП ТВ >> МУЛЬТСИСТЕМНЫЙ**

### УСТАНОВКА РЕЖИМА ВИДЕО ВЫХОДА

В зависимости от способа подключения видео выхода плеера к телевизору выберете соответствующий режим видео выхода плеера с помощью кнопки V-MODE, расположенной на пульте ДУ.

### ИНФОРМАЦИОННЫЙ ДИСПЛЕЙ

Во время воспроизведения дисков формата DVD нажатие кнопки DISPLAY, расположенной на пульте ДУ, выведет на экран телевизора информацию о статусе воспроизведения: Первое нажатие кнопки DISPLAY выведет на экран ТВ информацию о прошедшем времени воспроизведения диска:

РАЗДЕЛ \*\* / \*\* ЭПИЗОД \*\* / \*\* \*\*: \*\* : \*\*

Второе нажатие кнопки DISPLAY выведет на экран ТВ информацию об оставшемся времени воспроизведения диска:

РАЗДЕЛ\*\* / \*\* ЭПИЗОД \*\* / \*\* \*\*: \*\* : \*\*

Третье нажатие кнопки DISPLAY выведет информацию на экран ТВ о прошедшем времени воспроизведения раздела/эпизода:

РАЗДЕЛ\*\* / \*\* ЭПИЗОД \*\* / \*\* \*\*: \*\* : \*\*

Четвертое нажатие кнопки DISPLAY выведет информацию на экран ТВ об оставшемся времени воспроизведения раздела/эпизода:

РАЗДЕЛ \*\* / \*\* ЭПИЗОД \*\* / \*\* \*\*: \*\* : \*\*

Пятое нажатие кнопки DISPLAY выключит отображение информации о воспроизведении диска на экране ТВ

### РЕГУЛИРОВКА УРОВНЯ ГРОМКОСТИ

Нажмите кнопку регулировки уровня громкости VOLUME, расположенную на пульте ДУ плеера.

На экране ТВ появится надпись:

VOL- - - - - 20

Нажмите кнопку VOLUME "+" или "-" для установки желаемого уровня громкости.

### МЕНЮ ВОСПРОИЗВЕДЕНИЯ DVD ДИСКА

Большинство DVD дисков записаны с меню разделов и основным меню. Нажмите кнопку TITLE/PBC на пульте ДУ для отображения на экране ТВ меню раздела (если данная функция имеется на диске). Нажмите кнопку MENU на пульте ДУ для отображения на экране ТВ основного меню диска.

### КНОПКИ НАБОРА ЦИФР

После установки диска и считывания плеером его содержания, наберите номер желаемого трека/эпизода с помощью кнопок набора цифр для начала его воспроизведения.

1. Если номер трека/эпизода не превышает цифру 10, наберите номер нужного трека/эпизода нажатием одной из кнопок набора цифр (1-10).
2. Если номер трека/эпизода превышает цифру 10, наберите номер нужного трека/эпизода нажатием кнопки 10+ с последующим нажатием одной из кнопок набора цифр (1-10).

### ВЫБОР ЯЗЫКА ЗВУКОВОГО СОПРОВОЖДЕНИЯ

Для воспроизведения DVD диска, записанного с более чем одной дорожкой звукового сопровождения, нажмите кнопку AUDIO на пульте ДУ для выбора желаемого языка звукового сопровождения.

#### ПРИМЕЧАНИЕ:

1. DVD диск должен быть записан с более чем одной дорожкой звукового сопровождения.
2. VCD/SVCD диск должен быть записан с более чем одной дорожкой звукового сопровождения.

### ВЫБОР КАНАЛА АУДИО ВЫХОДА

Во время воспроизведения диска выберете режим аудио выхода с помощью нажатия кнопки CHANNEL на пульте ДУ. С очередным нажатием кнопки CHANNEL на экране ТВ появится следующая информация:

Л. Моно (Левый)  
П. Моно (Правый)  
Смешанное Моно  
Сtereo

### ОСТАНОВКА ВОСПРОИЗВЕДЕНИЯ

Нажатие кнопки STOP остановит воспроизведение диска. Воспроизведение возобновится при нажатии кнопки PLAY.

### ПАУЗА ВОСПРОИЗВЕДЕНИЯ

Нажмите кнопку PAUSE для паузы воспроизведения. Воспроизведение возобновится при нажатии кнопки PLAY.

### УСКОРЕННОЕ ВОСПРОИЗВЕДЕНИЕ





Во время воспроизведения диска возможно включение функции ускоренного воспроизведения вперед/назад.

1. Нажмите кнопку ускоренного воспроизведения вперед **▶▶**, расположенную на пульте ДУ. С очередным нажатием кнопки изменится скорость воспроизведения с отображением текущей скорости на экране ТВ.

1. **▶▶** 2X
2. **▶▶** 4X
3. **▶▶** 8X
4. **▶▶** 16X
5. **▶▶** 32X

2. Нажмите кнопку ускоренного воспроизведения назад **◀◀**, расположенную на пульте ДУ. С очередным нажатием кнопки изменится скорость воспроизведения с

отображением текущей скорости на экране ТВ.

1.  2X
2.  4X
3.  8X
4.  16X
5.  32X

### ЗАМЕДЛЕННОЕ ВОСПРОИЗВЕДЕНИЕ

Используйте данную функцию для замедленного воспроизведения изображения.

С очередным нажатием кнопки SLOW, расположенной на пульте ДУ, изменится скорость воспроизведения с отображением текущей скорости на экране ТВ.

1.  1/2
2.  1/4
3.  1/8
4.  1/16

### ПОКАДРОВОЕ ВОСПРОИЗВЕДЕНИЕ

Во время воспроизведения диска возможно включение функции покадрового воспроизведения изображения последовательным нажатием кнопки STEP, расположенной на пульте ДУ. Воспроизведение возобновится в нормальном режиме нажатием кнопки PLAY.

### ПОВТОР ВОСПРОИЗВЕДЕНИЯ

Во время воспроизведения диска возможно включение функции повтора воспроизведения раздела или эпизода. Нажмите кнопку REPEAT, расположенную на пульте ДУ, для включения функции повтор с отображением на экране телевизора следующей информации.



Во время воспроизведения диска возможен выбор фрагмента для его повторного воспроизведения. Дважды нажмите кнопку A-B, расположенную на пульте ДУ, для выбора начала/окончания фрагмента для его повторного воспроизведения. Экран ТВ отобразит следующую информацию:

- A (означает начало выбора фрагмента)
- AB (означает окончание выбора фрагмента)

Для отмены функции повтора выбранного фрагмента еще раз нажмите кнопку A -B.

### ВЫБОР ЯЗЫКА СУБТИТРОВ

Во время воспроизведения диска возможен выбор языка субтитров (если данная функция записана на воспроизводимый диск).

1. Нажмите кнопку SUBTITLE, расположенную на пульте ДУ, для выбора языка субтитров.
2. Для отключения отображения субтитров на экране ТВ нажимайте кнопку SUBTITLE до появления на экране ТВ надписи "Субтитры Выкл.".
  - При воспроизведении некоторых дисков функция отключения субтитров невозможна.
  - Изменение языка субтитров возможно только при наличии данной функции воспроизводимого диска.

### ИЗМЕНЕНИЕ РАКУРСА ИЗОБРАЖЕНИЯ

Некоторые диски могут быть записаны с функцией переключения угла ракурса изображения. Например, при воспроизведении диска DVD, возможно переключение ракурса изображения идущего поезда под различными углами снимающей камеры.

#### Например:

Диск DVD записан с функцией переключения четырех углов изображения. Нажмите кнопку ANGLE расположенную на пульте ДУ. При каждом нажатии изменится угол ракурса изображения, на экране ТВ появится следующая надпись:

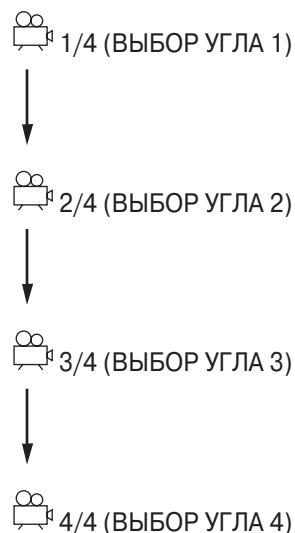

### МАСШТАБИРОВАНИЕ ИЗОБРАЖЕНИЯ

Данная функция может быть включена как при воспроизведении фильмов, так и при воспроизведении изображений формата JPEG.

1. Во время воспроизведения нажмите кнопку ZOOM, расположенную на пульте ДУ, для выбора желаемого масштаба изображения при этом на экране ТВ отобразится следующая информация:

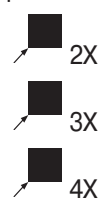

2. Нажмите одну из кнопок перемещения курсора ВВЕРХ/ВНИЗ/ВЛЕВО/ВПРАВО, расположенных на пульте ДУ, для перемещения по экрану ТВ увеличенного изображения.

## РУССКИЙ

3. Для выключения функции масштабирования нажимайте кнопку ZOOM до тех пор, пока на экране ТВ не появится надпись "МАСШТАБ ВЫКЛ."

### ВОСПРОИЗВЕДЕНИЕ CD, MP3, VCD и SVCD ДИСКОВ

**ПРИМЕЧАНИЕ:** Воспроизведение CD, MP3, VCD, и SVCD дисков отличается от воспроизведения DVD дисков.

ИНФОРМАЦИОННЫЙ ДИСПЛЕЙ (для VCD или SVCD дисков)

- При включенной функции управления воспроизведением (PBC) нажмите кнопку DISPLAY, расположенную на пульте ДУ, для отображения следующей информации на экране ТВ:
  - Воспроизведено
  - Осталось
  - Дисплей Выкл.
- При выключенной функции управления воспроизведением (PBC) нажмите кнопку DISPLAY, расположенную на пульте ДУ, для отображения следующей информации на экране ТВ:
  - Воспроизведено
  - Осталось
  - Всего воспроизведено
  - Всего осталось
  - Дисплей Выкл.

### Функция PBC (VCD или SVCD)

Включите функцию управления воспроизведением нажатием кнопки PBC, расположенной на пульте ДУ.

- При включенной функции PBC нажмите кнопку набора цифр, например 8, для воспроизведения трека под номером 8.
- При выключенной функции PBC, если нажата кнопка набора цифр, например 8, на экране ТВ появилась бы надпись "Трек 08/15" (цифра 15 означала бы количество треков на диске) и началось воспроизведение трека под номером 8.

### ЗАМЕДЛЕННОЕ ВОСПРОИЗВЕДЕНИЕ (VCD или SVCD)

- Нажмите кнопку SLOW, расположенную на пульте ДУ, для включения функции замедленного воспроизведения и изменения скорости замедленного, при этом на экране ТВ отобразится следующая информация:

-  1/2
-  1/4
-  1/8
-  1/16

- Для возобновления воспроизведения в обычном режиме нажмите кнопку PLAY.

### ФУНКЦИЯ ПОВТОРА ВОСПРОИЗВЕДЕНИЯ (VCD, SVCD или CD)

Во время остановки воспроизведения возможно включение функции повтора воспроизведения трека или всего диска нажатием кнопки REPEAT. С очередным нажатием кнопки REPEAT на экране ТВ отобразится следующая информация:

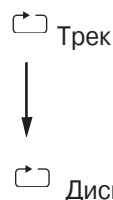

### ВОСПРОИЗВЕДЕНИЕ ДИСКОВ MP3 И JPEG

**ПРИМЕЧАНИЕ:** Воспроизведение MP3, JPEG дисков отличается от воспроизведения DVD дисков.

### ВОСПРОИЗВЕДЕНИЕ MP3 ДИСКОВ

- По завершения чтения плеером содержимого MP3 диска на экране ТВ отобразится следующая информация:

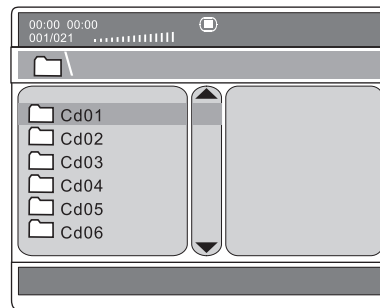

- Для воспроизведения выберите желаемую папку/трек кнопками перемещения курсора, с последующим нажатием кнопки PLAY, или с помощью кнопок набора цифр.

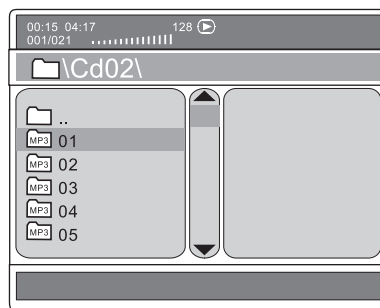

### ПРИМЕЧАНИЕ:

Используйте кнопки перемещения курсора для выбора нужной папки и трека с последующим нажатием кнопки PLAY для начала воспроизведения. Также используйте кнопку NEXT и PREV для перемещения по страницам меню.

- ФУНКЦИЯ ПОВТОРА ВОСПРОИЗВЕДЕНИЯ**  
Выберете желаемый режим повтора воспроизведения нажатием кнопки REPEAT в следующем порядке:

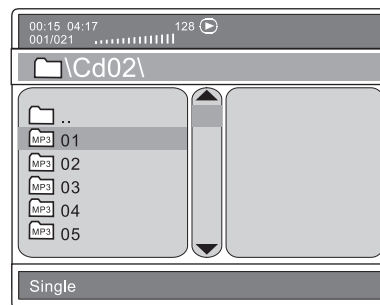

- Единичный: плеер остановится после воспроизведения текущего трека
- Повтор трека: плеер повторит воспроизведение текущего трека
- Одиночной папки: плеер остановится после воспроизведения текущей папки
- Повтор папки: плеер повторит воспроизведение текущей папки

### Воспроизведение JPEG дисков

- Плеер начнет воспроизведение содержимого диска после его загрузки.

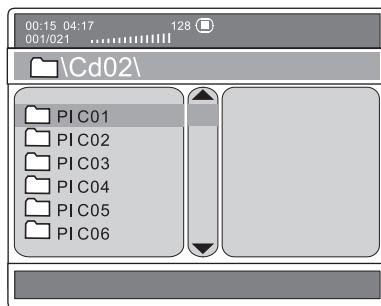

- Используйте кнопки перемещения курсора для выбора нужной папки и файла изображения с последующим нажатием кнопки PLAY для начала воспроизведения. Также используйте кнопку NEXT и PREV для перемещения по страницам меню.



**ПРИМЕЧАНИЕ:** Любая информация, отображаемая на экране ТВ при воспроизведении файлов, соответствует информации, записанной на воспроизводимом диске.

## НАСТРОЙКИ ПЛЕЕРА

### МЕНЮ НАСТРОЕК

В соответствии с типом воспроизводимых дисков, а также в соответствии с характеристиками подключенных внешних устройств, произведите настройки плеера нажатием кнопки SETUP для входа в меню настроек плеера.

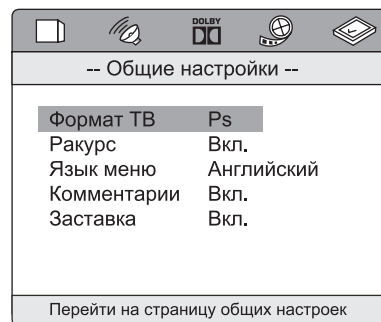

### ИНСТРУКЦИЯ К МЕНЮ НАСТРОЕК

#### ● ГЛАВНАЯ СТРАНИЦА НАСТРОЕК

ОБЩИЕ НАСТРОЙКИ	ВЫБОР УСТАНОВОК
Формат ТВ	ОБЫЧНЫЙ/PS 4:3
	ОБЫЧНЫЙ/LB 4:3
	ШИРОКИЙ 16:9
Ракурс	Вкл.
	Выкл.
Язык меню	Русский
Комментарии	Вкл.
	Выкл.
Заставка	Вкл.
	Выкл.

#### • ОБЫЧНЫЙ/PS 4:3

Выберите данную настройку при подключении к телевизору с соотношением сторон экрана 4:3.

Плеер, при воспроизведении дисков записанных в широкоформатном режиме, автоматически заполнит изображение экрана телевизора с соотношением сторон 4:3.

#### • ОБЫЧНЫЙ/LB 4:3

Выберите данную настройку при подключении к телевизору с соотношением сторон экрана 4:3.

Плеер, при воспроизведении дисков записанных в широкоформатном режиме, отобразит в верхней и нижней части экрана телевизора незаполненные изображением черные полосы.

#### • ШИРОКИЙ 16:9

Выберите данную настройку при подключении к телевизору с соотношением сторон экрана 16:9.

#### • РАКУРС

Функция изменения ракурса изображения возможна только при наличии ее на воспроизводимом диске.

Выберите настройку "Вкл." для возможности включения функции при воспроизведении.

Выберите настройку "Выкл." для выключения функции.

#### • ЯЗЫК МЕНЮ

Выберите язык меню настроек плеера.





установку режима видеовыхода плеера "Чересстрочный". Для получения более качественного изображения при подключении плеера к телевизору, работающему в режиме прогрессивной развертки, выберете установку режима видеовыхода плеера "Прогрессивный". Для подключения в режиме прогрессивной развертки используйте компонентные видеовыходы задней панели плеера (Y/Pb/Pr).

### ● НАСТРОЙКА ПРЕДПОЧТЕНИЙ

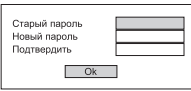
НАСТРОЙКА ПРЕДПОЧТЕНИЙ	ВЫБОР УСТАНОВОК	ВЫБОР УСТАНОВОК
Тип ТВ	PAL AUTO NTSC	
Язык аудио	Английский Французский Испанский Китайский Японский Корейский Русский Тайский	
Язык субтитров	Английский Французский Испанский Китайский Японский Корейский Русский Тайский	
Язык меню	Английский Французский Испанский Китайский Японский Корейский Русский Тайский	
Родительский контроль	1 Для детей 2 G 3 PG 4 PG 13 5 PGR 6 R 7 NC17 8 Для взрослых	
Режим пароля	Изменить	
Фабричные установки	Перезагрузка	

#### • ТИП ТВ:

Выберите установку системы цветности подключаемого к плееру телевизора (PAL, NTSC или AUTO).

#### • ЯЗЫК АУДИО, СУБТИТРОВ и МЕНЮ НАСТРОЕК:

Выберите установку соответствующего языка звукового сопровождения, субтитров, и меню настроек.

#### • РОДИТЕЛЬСКИЙ КОНТРОЛЬ И РЕЖИМ ПАРОЛЯ:

Перед воспроизведением диска, содержащим информацию о максимально допустимой возрастной категории зрителя, установите соответствующую возрастную категорию для пользователя плеера. Диски, превышающие установленную возрастную категорию пользователя плеера, воспроизводиться не будут. Для изменения возрастной категории система запросит введение пароля. Используйте пароль заводских установок "3308" или измените его по собственному желанию.  
**ПРИМЕЧАНИЕ:** Введите новый пароль, состоящий из четырех цифр. В случае перегрузки системы плеера на фабричные установки пароль изменится на "3308".

#### • ФАБРИЧНЫЕ УСТАНОВКИ:

Выберите установку "Перезагрузка" для возврата настроек плеера к фабричным установкам.

## РУССКИЙ

### УСТРАНЕНИЕ НЕИСПРАВНОСТЕЙ

В случае возникновения трудностей при эксплуатации плеера воспользуйтесь ниже перечисленными советами.

#### ● НЕТ ЗВУКА

- Убедитесь в правильности подключения аудио выхода плеера к телевизору или усилителю.
- Убедитесь в исправности и правильности настроек подключенного телевизора или усилителя.

#### ● НЕТ ИЗОБРАЖЕНИЯ/ИЗОБРАЖЕНИЕ ИСКАЖЕНО, НЕТ ЦВЕТА

- Убедитесь в правильности подключения видео выхода плеера к телевизору.
- Убедитесь в исправности и правильности настроек подключенного телевизора.
- Убедитесь в правильном выборе системы цветности видео выхода плеера (PAL, NTSC, AUTO).

#### ● ПЛОХОЕ КАЧЕСТВО ЗВУКА

- Убедитесь в правильности установки настроек аудио выхода плеера.
- Убедитесь в правильности подключения аудио выхода плеера к телевизору или усилителю.

#### ● НЕТ ВОСПРОИЗВЕДЕНИЯ ДИСКА

- Отсутствует диск в лотке плеера.
- Диск установлен неправильно (этикеткой вниз).
- Диск загрязнен или поврежден.
- Образовался конденсат внутри плеера при перемещении его из холодного в теплое помещение. Извлеките диск, отключите плеер на несколько часов.

#### ● ОТСУТСТВУЕТ ЗВУК МИКРОФОНА

- Подключите микрофон.
- Увеличьте уровень звучания микрофона с помощью ручки MIC LEVEL, расположенной на передней панели плеера.

#### ● ИСКАЖЕНИЯ ПРИ ИСПОЛЬЗОВАНИИ МИКРОФОНА

- Соблюдайте дистанцию между микрофоном и колонками.
- Уменьшите уровень громкости микрофона.

#### ● НЕ РАБОТАЕТ ПУЛЬТ УПРАВЛЕНИЯ

- Замените старые батарейки новыми.
- Уменьшите дистанцию между пультом ДУ и передней панелью плеера.



**ТЕХНИЧЕСКИЕ ХАРАКТЕРИСТИКИ**

Лазерная головка	Длина волны луча: 650 нанометров
Видеовыход	PAL/AUTO/NTSC
Диапазон воспроизводимых частот	20Гц~ 20кГц (± 1ДБ)
Соотношение Сигнал/Шум	≥ 95ДБ
Гармонические искажения + шум	≤ -60ДБ (1 кГц)
Разделение каналов	≥ 85ДБ (1 кГц)
Динамический диапазон	≥ 80ДБ(1 кГц)
Выход	
Аудиовыход (Аналоговый)	Амплитуда: 2В Сопротивление: 10Ком
Аудиовыход (Цифровой)	Амплитуда: 0.5В
	Сопротивление: 75Ом
Видеовыход	Амплитуда: 1В
	Сопротивление: 75Ом, несбалансированный, негативная полярность
S-видеовыход	Амплитуда яркостного сигнала (Y): 1В Амплитуда цветového сигнала (C): 0.286В
	Сопротивление: 75Ом
Напряжение питания	Переменный ток 110~220В/50Гц~60Гц
Потребляемая мощность	≤ 14Ватт
Габариты	430 x 38 x 260мм
Вес брутто	Около 3.9кг
Вес нетто	Около 3.1кг

Изготовлено по лицензии компании Dolby Laboratories.

Значки "Dolby" и "Dolby Digital" являются торговыми марками компании Dolby Laboratories.

**Производитель оставляет за собой право изменять характеристики прибора без предварительного уведомления.**



Данное изделие соответствует всем требуемым европейским и российским стандартам безопасности и гигиены.

ME 67

Производитель: АН-ДЕР ПРОДАКТС ГмбХ, Австрия  
Йеневайнгассе, 10/10, 1210, Вена, Австрия

