

Благодарим Вас за приобретение фена NOVEX NF–1501 (далее — фена) и надеемся, что он прослужит Вам многие годы!

ВНИМАНИЕ!

Фен — сложное электротехническое устройство. Перед его включением внимательно изучите настоящее руководство по эксплуатации. Изучите функции управления и надписи на корпусе фена.

Соблюдайте правила безопасности при эксплуатации данного изделия.

Комплект поставки

- | | |
|--------------------------------------|-------|
| 1. Фен | 1 шт. |
| 2. Насадка-концентратор | 1 шт. |
| 3. Дорожная сумка | 1 шт. |
| 4. Гарантийный талон | 1 шт. |
| 5. Руководство по эксплуатации | 1 шт. |
| 6. Список сервисных центров | 1 шт. |

ВНИМАНИЕ!

Несоблюдение требований эксплуатации хранения может привести к преждевременному выходу фена из строя или поражению Вас электрическим током!

Меры предосторожности

- Перед использованием прибора внимательно прочитайте настоящую инструкцию.
- Пожалуйста, сохраните эту инструкцию, гарантийный талон и, если возможно, упаковку.
- Перед включением фена убедитесь, что напряжение сети в Вашем доме соответствует напряжению, указанному на приборе.
- Фен предназначен только для индивидуального использования в быту.

- Отключайте фен от сети, если Вы им не пользуетесь, а также перед чисткой.
- Отключая фен от сети, не тяните за шнур, а держитесь за вилку.
- Следите, чтобы дети пользовались феном только в присутствии взрослых.
- Не пользуйтесь феном, если обнаружите повреждения шнура, вилки или других частей.
- Не пытайтесь самостоятельно осуществлять ремонт прибора.
- Храните прибор как можно дальше от источников тепла, влаги, прямых солнечных лучей.
- Используйте только прилагаемую в комплекте насадку.
- Не используйте прибор вне помещения.
- Не пользуйтесь феном в ванной, под душем или над раковиной, наполненной водой.
- Не погружайте прибор в воду или другие жидкости. Не беритесь за прибор мокрыми и влажными руками. Если все-таки влага попала внутрь прибора, немедленно отключите его от сети.
- При сушке волос следите, чтобы волосы и посторонние предметы не попадали в отверстия фена.
- Не используйте фен для сушки искусственных волос или париков.
- Будьте внимательны, во время эксплуатации насадка сильно нагревается.
- Зabloкированный воздухозаборные и воздуховыводящие отверстия могут стать причиной перегрева прибора.
- В случае перегрева аппарата встроенная защитная система автоматически отключает питание. В этом случае установите переключатель в положение «0», отключите прибор от электросети и дайте ему остыть.

Срок гарантии составляет первые 12 месяцев с момента продажи изделия потребителю.

При использовании фена в личных бытовых целях и соблюдении мер безопасности, изложенных в настоящем Руководстве по эксплуатации, срок службы фена составляет 3 года с даты выпуска. В течение этого срока эксплуатация фена не представляет опасности для жизни, здоровья и имущества владельца, а также для окружающей среды. Возможность дальнейшей безопасной эксплуатации фена определяется сотрудниками ближайшей сервисной службы по обращению владельца.

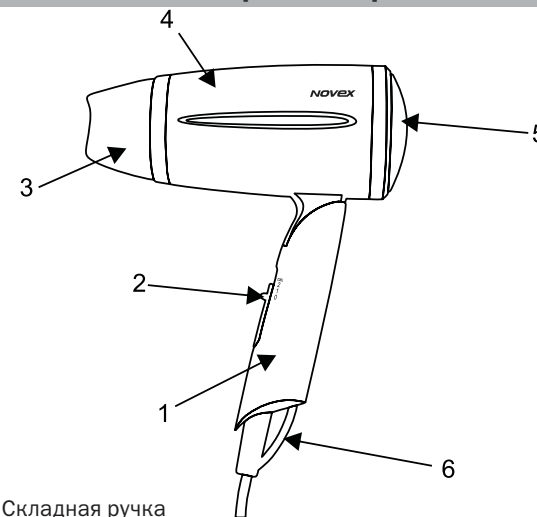
Устройство фена

1. Складная ручка
2. Переключатель режимов работы
3. Насадка–концентратор
4. Корпус
5. Воздухозаборные отверстия
6. Петелька для подвешивания

1. Полностью размотайте электрошнур.
2. Установите насадку (концентратор для укладки волос) на корпус прибора.
3. Подключите прибор к электросети.

Установка режимов работы

Установите переключатель в нужный режим:

- 0** – выкл.;
- 1** – средний поток воздуха для мягкой сушки и укладки волос;
- 2** – мощный поток воздуха для быстрой сушки волос;
- Cool** – режим «Холодный воздух». Используя этот режим, Вы можете быстро охладить волосы, тем самым закрепляя укладку.

Концентратор

Данная насадка создает узконаправленный поток воздуха и позволяет сушить отдельные локоны волос.

Складная ручка

Для удобства транспортировки и хранения данный фен оснащен складной ручкой.

Защита от перегрева

В данном фене предусмотрена система защиты от перегрева. Например, если Вы случайно закроете тряпкой вентиляционные щели, то фен автоматически выключится. В таком случае, перед повторным включением фена дайте ему немного остыть.

Во избежание перегрева фена, старайтесь не работать с ним непрерывно более 10 минут. Обязательно делайте перерывы по несколько минут, давая фену немного остыть.

Всегда отключайте фен от электросети по окончании работы. Прежде, чем убрать фен на хранение, дайте ему несколько минут остыть.

С помощью нового фена с системой ионизации Вы можете быстрее высушить Ваши волосы. Отрицательные ионы уменьшают размер капель воды на Ваших волосах, благодаря чему большее количество воды поглощается волосами. Поглощенная влага улучшает состояние волос, делает их мягче и придает им блеск. Система ионизации активируется автоматически при включении прибора.

Принцип действия

- Отрицательные ионы разбивают большие капли воды на капли меньшего размера.
- Маленькие капли влаги поглощаются волосами гораздо быстрее, чем большие, поэтому волосы высыхают быстрее.
- Дополнительная влага, поглощенная фолликулами волос, улучшает их структуру, увлажняя их, делая более гладкими.
- От гладкой поверхности волос отражается больше света, поэтому волосы выглядят более блестящими.

Чистка и уход

- Перед чисткой отключите фен от электросети и дайте ему полностью остыть.
- Время от времени прочищайте отверстия щеткой.
- Протирайте корпус сухой тряпочкой с добавлением мягких чистящих средств.
- Не используйте абразивные чистящие вещества.
- Снимите и промойте концентратор в теплой мыльной воде.

Хранение

- Перед хранением дайте фену полностью остыть и убедитесь, что корпус не влажный.
- Чтобы не повредить электрический шнур, не наматывайте его вокруг корпуса.
- Храните фен в прохладном сухом месте.

Модель фена	NF-1501
Питание	230 В, 50 Гц
Максимальная мощность	1500 Вт
Габаритные размеры	50,2 x 23,4 x 41,5 см
Вес	0.38 кг

ПРИМЕЧАНИЕ

В порядке дальнейшего улучшения качества продукции, производитель оставляет за собой право вносить изменения в дизайн и конструкцию фена, которые могут быть не отражены в настоящем руководстве по эксплуатации. Все использованные в данном руководстве иллюстрации являются схематичными.

РУКОВОДСТВО ПО ЭКСПЛУАТАЦИИ

NOVEX

Фен

NF-1501

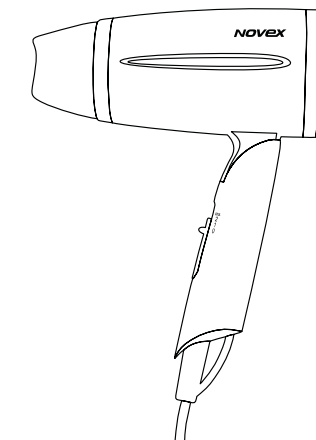

- › Компактный
- › Складная ручка
- › Система ионизации
- › 2 режима скорости
- › 2 температурных режима
- › 1500 Вт

Производитель: Ningbo Smal Electrics Imp.& Exp.Co.,Ltd.
Адрес: No.737 North Road, Yuyao City, Zhejiang, PRC, China

Поставщик «Novex Industries Limited»
Адрес: Room 813, 8/F, Hollywood Plaza, 610 Nathan Road, Hong Kong