

GB	HAIR DRYER	4
RUS	ФЕН	5
CZ	VYSOUŠEČ VLASŮ	6
BG	СЕШОАР	7
PL	SUSZARKA DO WŁOSÓW	8
RO	FEON	9
UA	ФЕН	10
SCG	ФЕН	11
EST	FÖÖN	12
LV	FĒNS	13
LT	PLAUKŲ DŽIOVINTUVAS	14
H	HAJSZÁRÍTÓ	15
KZ	ФЕН	15
CR	SUŠILO ZA KOSU	17
D	HAARTROCKNER	18

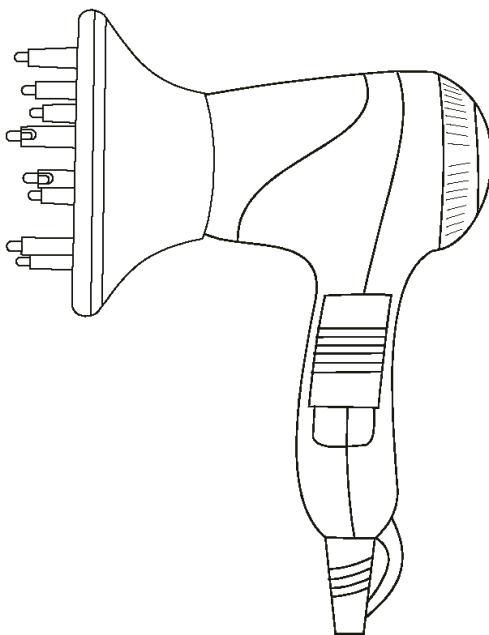

GB DESCRIPTION

1. Diffuser
2. Housing
3. Air inlet
4. 2 speeds setting switch
5. Handle
6. Hanging loop
7. Cord swivel protection

CZ POPIS

1. Difuzér
2. Těleso spotřebiče
3. Větrací otvory
4. Přepínač rychlostí vzduchového proudu
5. Rukojeť
6. Závěsné očko
7. Pojistka kabele před překrucením

PL OPIS

1. Nasadka-dyfuzor
2. Obudowa
3. Otwory do poboru powietrza
4. Przełącznik szybkości strumienia powietrza
5. Uchwyt
6. Haczyk do zawieszania
7. Urządzenie zabezpieczające kabel od przekręcania się

UA опис

1. Насадка-дифузор
2. Корпус
3. Повітрязабірні отвори
4. Перемикач швидкості повітряного струму
5. Ручка
6. Петелька для підвішування
7. Запобіжник шнура від перекручування

RUS УСТРОЙСТВО ИЗДЕЛИЯ

1. Насадка-диффузор
2. Корпус
3. Воздуховодные отверстия
4. Переключатель скорости потока воздуха
5. Ручка
6. Петелька для подвешивания
7. Предохранитель шнура от перекручивания

BG ОПИСАНИЕ

1. Наставка-дифузор
2. Корпус
3. Въздушни отвори
4. Превключвател на степен на въздушен поток
5. Дръжка
6. Закачване
7. Специален механизъм предпазващ от неправилно навиване на кабела

RO DESCRIERE

1. Diffuser
2. Corpul
3. Orificiile pentru aer
4. Selector viteze și curentului de aer
5. Mâner
6. Dispozitiv de agățare
7. Dispozitiv contra răsucirii cablului

SCG ОПИСАНИЕ

1. Наглавак-дифузор
2. Труп
3. Отвори за усисавање ваздуха
4. Мењач брзине ваздушне струје
5. Дршка
6. Петља за качење
7. Заштита гајтана од запетљавања

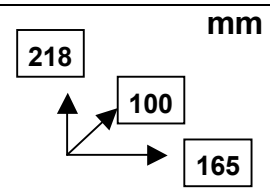
~ 230V / 50 Hz	1200 W	0.4 / 0.48 kg	
-----------------------	---------------	----------------------	---

EST KIRJELDUS

1. Difusoor
2. Korpus
3. Õhuavad
4. Õhuvoo kiiruse ümberlüiti
5. Käepide
6. Riputusaas
7. Juhtme ülekerimisvastane kaitse

LT APRAŠYMAS

1. Antgalis-difuzeris
2. Korpusas
3. Orą vedančios skylės
4. Oro srovės greičio jungiklis
5. Rankena
6. Kilpa pakabinimui
7. Laido apsaugiklis nuo persiviniavimo

KZ СИПАТТАМА

1. Диффузор - саптама
2. Тұлға
3. Ауа өтетін тесіктер
4. Ауа ағынының жылдамдығын ауыстырып қосқышы
5. Тұтқа
6. Іліп қоюға арналған ілмек
7. Баудың оралып кетуінен сақтандырғыш

D GARÄTEBESCHREIBUNG

1. Volumendüse mit Massagefingern
2. Gehäuse
3. Luftöffnungen
4. Schalter der Geschwindigkeitsstufen des Luftstroms
5. Griff
6. Aufhängeschlaufe
7. Kabelschutztülle

LV APRAKSTS

1. Uzgalis – difuzors
2. Korpus
3. Gaisa plūsmas atvērumi
4. Gaisa plūsmas ātrumu slēdzis
5. Rokturis
6. Ērta cilpiņa pakāršanai
7. Elektrovada aizsargāšana pret savīšanos

H LEÍRÁS

1. Diffúzor (légfúvó)
2. Készülékház
3. Légvezető nyílások
4. Gyorsasági fokozat kapcsoló
5. Fogantyú
6. Akasztó
7. Vezeték tekeredését gátló elem

CR OPIS

1. Naglavak-difuzor
2. Tijelo
3. Otvori za usisavanje zraka
4. Mjenjač brzine strujanja zraka
5. Drška
6. Kukica za vješanje
7. Zaštita kabela od zapetljavanja

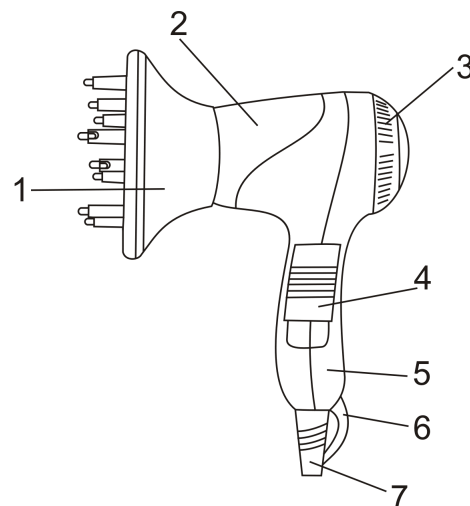

GB INSTRUCTION MANUAL

IMPORTANT SAFEGUARDS

- Please read this instruction manual carefully before use.
- Before the first connecting of the appliance check that voltage indicated on the rating label corresponds to the mains voltage in your home.
- For home use only. Do not use for industrial purposes. Do not use the appliance for any other purposes than described in this instruction manual.
- Do not use outdoors.
- Always unplug the appliance from the power supply before cleaning and when not in use.
- To prevent risk of electric shock, do not immerse the appliance in water or in any other liquids.
- Do not take this product into a bathroom or use near water.
- Do not spray aerosol products when the hair dryer is in operation.
- Close supervision is necessary when it is used near children.
- Do not leave the appliance switched on when you do not use it.
- Do not use other attachments than those supplied.
- Never carry or suspend the appliance by the cord.
- Do not operate after malfunction or cord damage.
- Do not attempt to repair, adjust or replace parts in the appliance. Repair the malfunctioning appliance in the nearest service center.

IMPORTANT:

- Keep your hair away from the immediate vicinity of the air inlet opening. Keep air inlet filter dust and fluff free.
- Do not cover air inlet or air outlet otherwise the hair dryer may overheat.
- The attachments become hot during operation.

INSTRUCTION FOR USE

- Fully unwind the cord.
- Attach the nozzle:
 - Concentrator;
 - Finger comb;
- Insert the plug into the power supply.
- Select desired speed mode using the 2 speeds switches.

SPEED CONTROL

- Setting the speed level of airflow:
 - **0** – off;
 - **1** – medium speed for more delicate drying and styling;
 - **2** – high speed for quick drying and styling.

CONCENTRATOR

- The air concentrator is for bundling and directing the airflow for selective drying.

DIFFUSER

- The air diffuser fashions extra size and volume, it is ideally suitable for curly hair.
- To prevent overheating do not work continuously longer than 10 minutes and obligatory stop hair dryer for no less than 10 min.
- Always switch appliance off and unplug when finished. Leave it to cool for a few minutes before putting away.

CARE AND CLEANING

- Switch off the appliance, unplug from the power supply and allow it to cool fully.
- Do not use abrasive cleaners.

STORAGE

- Ensure hair dryer is completely cool and dry.
- Do not wrap the cord around the appliance, as this will cause damage.
- Keep the appliance in a cool, dry place.

RUS РУКОВОДСТВО ПО ЭКСПЛУАТАЦИИ МЕРЫ БЕЗОПАСНОСТИ

- Внимательно прочитайте Руководство по эксплуатации.
- Перед первоначальным включением проверьте, соответствуют ли технические характеристики изделия, указанные на наклейке, параметрам электросети.
- Использовать только в бытовых целях согласно данному Руководству по эксплуатации. Прибор не предназначен для промышленного применения.
- Не пользуйтесь феном вне помещений.
- Всегда отключайте устройство от электросети перед очисткой или если Вы его не используете.
- Во избежание поражения электрическим током, не погружайте прибор в воду или другие жидкости.
- Не пользуйтесь феном в ванных комнатах и вблизи от других источников воды.
- Не распыляйте средства для укладки волос при работающем устройстве.
- Не позволяйте детям пользоваться феном.
- Не оставляйте включенный прибор без присмотра.
- Не используйте принадлежности, не входящие в комплект данного прибора.
- Не переносите фен за шнур или петельку для подвешивания.
- Не используйте прибор с поврежденным шнуром питания.
- Не пытайтесь самостоятельно ремонтировать прибор или заменять какие-либо детали. При обнаружении неполадок обращайтесь в ближайший Сервисный центр.

ВНИМАНИЕ:

- Следите за тем, чтобы в воздуховодные отверстия не попадали волосы, пыль или пух.
- Не закрывайте входные и выходные воздуховоды – двигатель и нагревательные элементы фена могут сгореть.
- Будьте осторожны, во время работы насадки сильно нагреваются!

РАБОТА

- Полностью размотайте шнур питания.
- Наденьте одну из насадок:
 - концентратор для укладки волос;
 - диффузор для придания объема прическе;
- Подключите фен к электросети.
- Переключателями скорости потока воздуха установите желаемый режим.

СКОРОСТЬ ПОТОКА ВОЗДУХА

- Ваш фен оснащен переключателем скорости потока воздуха:
 - **0** – выкл.;
 - **1** – поток воздуха средней силы для мягкой сушки или укладки волос;
 - **2** – мощный поток воздуха для быстрой сушки.

НАСАДКА-КОНЦЕНТРАТОР

- Эта насадка позволяет сужать и направлять поток воздуха для сушки отдельных участков.

НАСАДКА-ДИФфуЗОР

- Придаёт волосам дополнительный объем. Рекомендуется для сушки вьющихся волос.
- Во избежание перегрева не работайте непрерывно более 10 минут и обязательно делайте перерыв не менее 10 минут.
- Всегда отключайте фен от электросети после окончания работы. Прежде, чем убрать фен на хранение, дайте ему несколько минут остыть.

ОЧИСТКА И УХОД

- Перед очисткой отключите фен от электросети и дайте ему полностью остыть.
- Не используйте абразивные чистящие средства.

ХРАНЕНИЕ

- Дайте фену полностью остыть и убедитесь, что корпус не влажный.
- Чтобы не повредить шнур, не наматывайте его на корпус.
- Храните фен в прохладном сухом месте.

CZ NÁVOD K POUŽITÍ BEZPEČNOSTNÍ POKYNY

- Pečlivě si přečtěte tento Návod k použití.
- Před prvním použitím spotřebiče zkontrolujte, zda technické údaje uvedené na nálepce odpovídají parametrům elektrické sítě.
- Používejte pouze v domácnosti v souladu s tímto Návodem k použití. Spotřebič není určen pro průmyslové účely.
- Používejte vysoušeč pouze ve vnitřních prostorech.
- Vždy vytáhněte zástrčku ze zásuvky před čištěním a v případě, že elektrický přístroj nepoužíváte.
- Pro zamezení úrazu elektrickým proudem neponořujte přístroj do vody nebo jiných tekutin.
- Nepoužívejte vysoušeč vlasů v koupelně a v blízkosti jiných zdrojů vody.
- Nerozptylujte prostředky na tvarování vlasů za provozu vysoušeče.
- Nedovolujte, aby děti používaly vysoušeč vlasů.
- Nikdy nenechávejte zapnutý spotřebič bez dozoru.
- Používejte spotřebič výhradně s příslušenstvím z dodávky.
- Nepřenášejte vysoušeč vlasů za kabel nebo závěsné očko.
- Nepoužívejte spotřebič s poškozeným napájecím kabelem.
- Nesmíte sami provádět jakékoliv opravy přístroje nebo výměnu součástí. Pokud je to nutno, obraťte se na nejbližší servisní střediska.

UPOZORNĚNÍ:

- Dbejte na to, aby se do větracích otvorů nedostaly vlasy, prach nebo peří.
- Nezavírejte větrací otvory, mohlo by dojít k poškození motoru nebo topných článků.
- Dávejte pozor, za provozu se nástavce silně zahřívají!

PROVOZ

- Úplně odvíjete napájecí kabel.
- Nasadte jeden z nástavců:
 - koncentrátor pro tvarování vlasů;
 - difuzér pro větší objem vlasů;
- Připojte vysoušeč vlasů do elektrické sítě.
- Otočte přepínače rychlostí vzduchového proudu a zvolte potřebný režim.

RYCHLOST VZDUCHOVÉHO PROUDU

- Váš vysoušeč vlasů je vybaven přepínačem rychlostí vzduchového proudu:
 - **0** – vypn.;
 - **1** – vzduchový proud střední síly pro jemné sušení a tvarování vlasů;
 - **2** – výkonný vzduchový proud pro rychle sušení.

KONCENTRÁTOR

- Tento nástavec umožňuje zužovat a řídit vzduchový proud pro sušení zvláštních úseků.

DIFUZÉR

- Dává vlasům doplňkový objem. Doporučujeme pro sušení vlnitých vlasů.
- Pro zamezení přehřátí motoru nepracujte s mixérem více než 10 minut nepřetržitě a udělejte přestávku minimálně 10 minut.
- Po ukončení provozu vždy vytáhněte zástrčku ze zásuvky. Než uschováte vysoušeč vlasů nechte ho, aby vychladl.

ČIŠTĚNÍ A ÚDRŽBA

- Před čištěním vytáhněte zástrčku ze zásuvky a nechte vysoušeč vlasů, aby úplně vychladl.
- Nepoužívejte brusící čisticí prostředky.

SKLADOVÁNÍ

- Nechte vysoušeč vlasů, aby úplně vychladl, a překontrolujte, že těleso spotřebiče není vlhké.
- Pro zamezení poškození kabelu neotáčejte jej kolem tělesa spotřebiče.
- Skladujte vysoušeč vlasů v chladném suchém místě.

ВГ РЪКОВОДСТВО ЗА ЕКСПЛОАТАЦИЯ ПРАВИЛА ЗА БЕЗОПАСНОСТ

- Прочетете внимателно Ръководството за експлоатация и го запазете по-нататък при възникване на евентуални въпроси.
- Преди първото използване на уреда проверете, дали посоченото на лепенката с технически характеристики захранване на Вашия сешоар съответства на захранването на Вашата мрежа.
- Сешоарът е предназначен само за домашна употреба. Уредът не е за промишлено използване.
- Не използвайте изделието навън.
- задължително изключвайте уреда от контакт, ако не го ползвате, а също така преди почистването му.
- С цел предотвратяване на токов удар, не потапяйте уреда във вода или други течности.
- Не експлоатирайте сешоара в баня или близо до вода.
- Не ползвайте лак за коса, когато уредът работи.
- Не позволявайте децата да играят с уреда.
- Не оставяйте включения сешоар без надзор.
- Използвайте само съставните части от комплекта.
- Не използвайте кабела като дръжка за пренасяне и не закачайте с него изделието.
- Не експлоатирайте сешоара с повреден кабел.
- Не поправяйте уреда самостоятелно. За отстраняване на повреди се обърнете в най-близкия сервизен център.

ВНИМАНИЕ:

- Внимавайте, косми, прах или перушини да не попадат във въздушните отвори на сешоара.
- Не затваряйте отвори за влизане и излизане на въздуха, защото двигателят и нагревателните елементи могат да се развалят.
- Внимавайте, защото наставките на уреда по време на работата му доста се нагряват!

ЕКСПЛОАТАЦИЯ НА УРЕДА

- Размотайте кабела докрай.
- Сложете една от наставките:
 - кондензатор за оформяне на прическа;
 - дифузор за придаване на обем на прическа;
- Включете сешоара в контакт;
- С помощта на превключвателя за избор на скоростта на въздушен поток изберете необходим режим;

СКОРОСТ НА ВЪЗДУШЕН ПОТОК

- Вашия сешоар има следните скорости на въздушен поток:
 - **0** – изкл.;
 - **1** – среден въздушен поток за меко подсушаване или оформяне на коса поток;
 - **2** – силен въздушен поток за бързо подсушаване.

НАСТАВКА - КОНДЕНЗАТОР

- Тази приставка направлява въздушен поток за подсушаване на отделни участъци.

НАСТАВКА - ДИФУЗОР

- Придава допълнителен обем. Препоръчва се за подсушаване на къдрави коси.
- С цел предотвратяване от прегряване не експлоатирайте уреда повече от 10 минути при непрекъсната работа. После, изчакайте 10 минути, преди да започнете да ползвате сешоара отново.
- Винаги изключвайте уреда от контакт, след като е приключено използването му. Преди да го приберете, изчакайте няколко минути, сешоарът да изстине.

ПОЧИСТВАНЕ И ПОДДРЪЖКА

- Преди да почиствате уреда, изключете сешоара от контакт и изчакайте, той да изстине.

- Не използвайте драскащи миялни средства.

СЪХРАНЯВАНЕ

- Изчакайте, сешоарът да изстине напълно; при това внимавайте, корпусът му да не бъде влажен.
- За да не се повреди корпусът на уреда, не обвивайте кабела около него.
- Съхранявайте уреда в сухо прохладно място.

PL INSTRUKCJA OBSŁUGI **ŚRODKI BEZPIECZEŃSTWA**

- Uważnie przeczytaj niniejszą Instrukcję Obsługi.
- Przed pierwszym uruchomieniem sprawdź, czy charakterystyki techniczne urządzenia podane na nalepce odpowiadają parametrom sieci elektrycznej.
- Stosować tylko do użytku domowego zgodnie z niniejszą Instrukcją obsługi. Urządzenie nie jest przeznaczone do zastosowania przemysłowego.
- Nie użytkować suszarki poza pomieszczeniami.
- Zawsze odłączaj urządzenie od sieci zasilania, jeśli nie korzystasz z niego oraz przed czyszczeniem.
- Żeby uniknąć porażenia prądem elektrycznym, nie zanurzaj urządzenie w wodzie lub w innych płynach.
- Nie używaj suszarki w łazienkach oraz w pobliżu innych źródeł wody.
- Nie rozpylaj środków do układania włosów przy działającym urządzeniu.
- Nie pozwalaj dzieciom korzystać z suszarki.
- Nie pozostawiaj włączonego urządzenia bez opieki.
- Nie używaj akcesoriów, nie dołączonych do kompletu urządzenia.
- Nie wolno wykorzystywać do przenoszenia suszarki kabla lub haczyka do zawieszania.
- Nie używaj urządzenia z uszkodzonym kablem zasilającym.
- Nie próbuj samodzielnie naprawiać urządzenie. W przypadku zaistnienia usterek, zwracaj się do najbliższego serwisu.

UWAGA:

- Uważaj, żeby do otworów do poboru powietrza nie trafiały włosy, kurz lub puch.
- Nie przykrywaj otworów do poboru i wylotu powietrza – może to spowodować zniszczenie silnika oraz elementów grzejnych suszarki.
- Uważaj, w czasie pracy urządzenia końcówki bardzo się nagrzewają!

PRACA

- Rozwiń do końca kabel zasilający.
- Załóż jedną z nasadek:
 - koncentrator do układania włosów;
 - dyfuzor do nadania objętości fryzurze;
 - Podłącz suszarkę do sieci elektrycznej.
- Za pomocą przełączników szybkości strumienia powietrza ustaw pożądane warunki.

SZYBKOŚĆ STRUMIENIA POWIETRZA

- Suszarka do włosów jest wyposażona w przełącznik szybkości strumienia powietrza:
 - **0** – wył.;
 - **1** – strumień powietrza o średniej mocy do delikatnego suszenia lub układania włosów;
 - **2** – mocny strumień powietrza do szybkiego suszenia włosów.

NASADKA-KONCENTRATOR

- Ta nasadka umożliwia zwięźlenie i skierowanie strumienia powietrza w celu suszenia oddzielnych odcinków.

NASADKA-DYFUZOR

- Nadaje włosom dodatkową objętość. Zaleca się do suszenia kręcących się włosów.
- Żeby uniknąć przegrzania, nie używaj urządzenia w ciągu powyżej 10 minut i koniecznie rób przerwę nie mniej niż 10 minut.
- Zawsze odłączaj suszarkę od sieci elektrycznej po skończeniu pracy. Zanim schowasz suszarkę, zostaw ją na kilka minut, żeby ona się schłodziła.

CZYSZCZENIE I OBSŁUGA

- Przed czyszczeniem odłącz suszarkę od sieci elektrycznej i zaczekaj, póki ona do końca się schłodzi.
- Nie stosować ściernych środków czyszczących.

PRZECHOWYWANIE

- Zaczekaj, póki suszarka do włosów się schłodzi oraz przekonaj się o tym, że obudowa urządzenia nie zawiera wody.
- Żeby nie uszkodzić kabla, nie nawijaj go na obudowę.
- Przechowuj suszarkę w chłodnym, suchym miejscu.

RO MANUAL DE UTILIZARE

MĂSURI DE SIGURANȚĂ

- Citiți cu atenție aceste instrucțiuni de folosire.
- Înainte de prima folosire verificați dacă caracteristicile tehnice ale produsului corespund cu cele indicate pe cutie, parametrilor rețelei electrice.
- A se folosi numai doar în scopul în care a fost proiectată. Aparatul nu este destinat folosirii în scopuri industriale.
- Nu folosiți uscătorul în spații deschise.
- Întotdeauna scoateți din priză aparatul înainte de a-l curăța sau dacă nu-l folosiți.
- Pentru a evita electrocutarea, nu introduceți aparatul în apă sau alte lichide.
- Nu vă folosiți de uscătorul de păr în baie sau în apropierea altor surse de apă.
- Nu pulverizați cu fixativi atunci când folosiți uscătorul.
- Nu lăsați uscătorul la îndemâna copiilor.
- Nu lăsați aparatul nesupravegheat în priză.
- Nu folosiți accesorii care nu fac parte din acest set.
- Nu țineți uscătorul de cablu sau de dispozitivul de agățare.
- Nu folosiți aparatul cu cablul de alimentare deteriorat.
- Nu încercați să reparați singur aparatul sau să schimbați unele componente. Dacă constatați nereguli, adresați-vă celui mai apropiat service autorizat.

ATENȚIE:

- Aveți grijă să nu pătrundă fire de păr, praf sau puf în orificiile pentru aer.
- Nu acoperiți intrarea sau ieșirea suflantei – motorul sau elementele de încălzire s-ar putea arde.
- Fiți atenți când folosiți uscătorul de păr deoarece elementele atașabile se încălzesc.

FOLOSIRE

- Desfășurați tot cablul de alimentare.
- Fixați unul din elementele atașabile:
 - Concentrator pentru aranjarea părului;
 - Diffuser pentru redarea volumului coafurii;
- Introduceți uscătorul de păr în priză.
- Cu ajutorul selectorului de viteză și a curentului de aer alegeți treapta dorită.

VITEZA CURENTULUI DE AER

- Uscătorul dumneavoastră are mai multe trepte de reglare a vitezei curentului de aer:
 - **0** – închis;
 - **1** – curent de aer de putere medie pentru o uscare ușoară sau pentru aranjarea părului;
 - **2** – curent de aer de mare putere pentru o uscare rapidă.

CONCENTRATORUL

- Acest element atașabil permite limitarea și îndreptarea curentului de aer pentru uscarea unor anumite zone.

DIFFUSERUL DE COAFARE

- Oferă părului mai mult volum. Este recomandat pentru uscarea părului rebel.
- Pentru a evita supraîncălzirea, la fiecare 10 minute de utilizare faceți o pauză de minim 10 minute.
- După ce ați terminat, întotdeauna scoateți din priză uscătorul de păr. Înainte de a strânge uscătorul, lăsați-l să se răcească câteva minute.

CURĂȚAREA ȘI ÎNTREȚINEREA

- Înainte de a curăța uscătorul de păr, scoateți-l din priză și lăsați-l să se răcească.
- Nu folosiți soluții de curățare abrazive.

PĂSTRARE

- Lăsați uscătorul de păr să se usuce bine și verificați dacă corpul nu este ud.
- Nu înfășurați cablul de alimentare în jurul corpului aparatului, pentru a evita deteriorarea cablului.
- Păstrați uscătorul de păr în locuri reci și uscate.

UA **ІНСТРУКЦІЯ З ЕКСПЛУАТАЦІЇ** **МІРИ БЕЗПЕКИ**

- Уважно прочитайте Інструкцію з експлуатації.
- Перед першим вмиканням перевірте, чи відповідають технічні характеристики виробу, позначені на наклейці, технічним характеристикам, параметрам електромережі.
- Використовувати тільки в побуті, відповідно з даною Інструкцією з експлуатації. Прилада не призначена для промислового вжиття.
- Не використовувати поза приміщеннями.
- Завжди вимикайте приладу з мережі перед чисткою, а також якщо вона не використовується.
- Щоб запобігти враження електричним струмом і загорання, не занурюйте приладу в воду чи інші рідини.
- Не користайтесь феном в ванних кімнатах і біля води.
- Не розпиляйте засобів для укладки волосся при ввмкненому приладу.
- Не дозволяйте дітям гратись з приладом.
- Не залишайте ввмкнений прилад без догляду.
- Не використовуйте приладдя, що не входить до комплекту поставки.
- Не переносьте фен за шнур чи петельку для підвішування.
- Не використовуйте прилад з ушкодженим електрошнуром.
- Не намагайтеся самостійно ремонтувати прилад чи замінювати будь – які частини. Виявивши несправності, звертайтеся до найближчого Сервісного центру.

УВАГА:

- Стежте за тим, щоб у повітрязбірні отвори не потрапляли волосся, пил чи пух.
- Не закривайте вхідні та вихідні повітряводи – двигун і нагрівальні елементи фена можуть згоріти.
- Обережно: під час роботи насадки міцно нагріваються!

ЕКСПЛУАТАЦІЯ

- Повністю розмотайте шнур живлення.
- Одягніть одну з насадок:
 - концентратор для укладки волосся;
 - дифузор для надання об'єму зачісці;
- Підключіть фен до електромережі.
- За допомогою перемикачів швидкості повітряного струму установіть бажаний режим.

ШВИДКІСТЬ ПОВІТРЯНОГО СТРУМУ

- Ваш фен обладнаний перемикачем швидкості повітряного струму:
 - **0** – викл.;
 - **1** – повітряний струм середньої сили для м'якої сушки чи укладки волосся;
 - **2** – могутний повітряний струм для швидкої сушки.

НАСАДКА-КОНЦЕНТРАТОР

- Ця насадка дає можливість звужувати і спрямовувати повітряний струм для сушки окремих участків.

НАСАДКА-ДИФУЗОР

- Надає волосся додаткового об'єму. Гарно для сушки кучерявого волосся.
- Щоб запобігти перегріву, не працюйте безперервно більше за 10 хвилин і обов'язково робіть перерву щонайменше на 10 хвилин.

- Завжди вимикайте фен з електромережі після скінчення роботи. Перш, ніж складати фен на зберігання, дайте йому декілька хвилин остигнути.

ЧИСТКА І ДОГЛЯД

- Перед чисткою вимкніть фен з електромережі і дайте йому цілком остигнути.
- Не використовуйте абразивні чистячі засоби.

ЗБЕРІГАННЯ

- Дайте фену цілком остигнути і переконайтесь, що корпус не вологий.
- Щоб не ушкодити шнур, не намотуйте його на корпус.
- Зберігайте фен в прохолодному сухому місці.

SCG УПУТСТВО ЗА РУКОВАЊЕ

СИГУРНОСНЕ МЕРЕ

- Пажливо прочитајте упутство за руковање.
- Пре прво укључење проверите да ли техничке карактеристике производа, назначене на налепници, одговарају параметрима електричне мере.
- Користити само у домаћинству, у складу са овим Упутством за руковање. Уређај није намењен за производњу.
- Не користити напољу.
- Увек искључите уређај из мере напајања пре чишћење или кад га не користите.
- Да се избегне оштећење струјом, не стављајте уређај у воду или у друге течности.
- Не користите фен у купатилу или близу других извора воде.
- Не користите спрејове за намештање косе у време рада уређаја.
- Не дозвољавајте деци користити уређај.
- Не остављајте укључен уређај без контроле.
- Не користите приборе који нису у комплету овог уређаја.
- Не преносите фен за гајтан или петљу за качење.
- Не користите уређај са оштећеним гајтаном.
- Не покушавајте самостално поправити уређај или заменити његове поједине делове. Ако се појаве проблеми, јавите се у најближи сервиски центар.

НАПОМЕНА:

- Пазите да се у отворима за усисавање ваздуха не нађу длаке, прашина или пахуље.
- Не затварајте отворе за усисавање и испуштање ваздуха: мотор и грејни елементи фена могу прегорети.
- Пазите: у време рада наглавци се јако загревају!

РАД

До краја развијте гајтан напајања.

- Ставите један од наглавака:
 - концентратор за намештање косе;
 - дифузор за надавање обима фризури;
- Укључите фен у мрежу напајања.
- Изаберите потребни режим рада помоћу мењача брзине ваздушне струје.

БРЗИНА ВАЗДУШНЕ СТРУЈЕ

- Ваш фен има мењач брзине ваздушне струје:
 - **0** – искључити;
 - **1** – средња снага ваздушне струје за деликатно сушење или намештање косе;
 - **2** – јака ваздушна струја за брзо сушење.

НАГЛАВАК-КОНЦЕНТРАТОР

- Овај наглавак помаже сужавати и усмеравати ваздушну струју за сушење појединих локана.

НАГЛАВАК-ДИФУЗОР

- Додаје коси додатни обим. Препоручује се за сушење коврцаве косе.
- Да се избегне прегревање, време непрекидног рада може бити најдуже 10 минута, после чега обавезно направите паузу од најмање 10 минута.
- По завршетку рада увек искључите фен из мере напајања. Пре него што склонити фен, сачекајте неколико минута док се он охлади.

ЧИШЋЕЊЕ И ОДРЖАВАЊЕ

- Пре чишћење искључите фен из мреже напајања и сачекајте док се он потпуно охлади.
- Не користите абразиона средства за чишћење.

ЧУВАЊЕ

- Сачекајте док се фен потпуно охлади и уверите се да његов труп није влажан.
- Не намотавајте гајтан околу трупа да се избегне његово оштећење.
- Чувајте фен у прохладном сувом месту.

EST KASUTAMISJUHEND

OHUTUSNÕUANDED

- Lugege käesolev kasutusjuhend tähelepanelikult läbi.
- Enne fööni esimest vooluvõrku lülitamist kontrollige, et seadme etiketil osutatud andmed vastaksid kohaliku vooluvõrgu andmetele.
- Antud seade on mõeldud ainult koduseks kasutamiseks, mitte tööstuslikuks kasutamiseks.
- Ärge kasutage seadet väljas.
- Eemaldage seade vooluvõrgust enne selle puhastamist ning ajaks, mil fööni ei kasutata.
- Elektrilöögi saamise vältimiseks ärge pange seadet vette või teistesse vedelikesse.
- Ärge kasutage seadet vannitoas ning vee läheduses.
- Ärge pihustage juuksehooldusvahendeid töötava seadme juures.
- Ärge laske lastel seadet kasutada.
- Ärge jätke töötavat seadet järelvalveta.
- Ärge kasutage lisaosi, mis ei kuulu antud seadme komplekti.
- Ärge kasutage fööni teisaldamiseks juhett või riputusaasa.
- Ärge kasutage vigastatud toitejuhtmega fööni.
- Ärge püüdke antud seadet iseseisvalt remontida. Vea kõrvaldamiseks pöörduge lähima teeninduskeskuse poole.

TÄHELEPANU:

- Jälgige, et õhuavadesse ei satuks juukseid, tolmu, karvu.
- Ärge sulgege õhuavasid – fööni mootor ja kuumutuselemendid võivad läbi põleda.
- Olge ettevaatlik, lisaotsikud muutuvad kuumaks kasutamise käigus!

KASUTAMINE

- Kerige toitejuhe täielikult lahti.
- Ühendage üks otsikutest seadmega:
- õhuvoo suunamise otsik soenguseadmiseks;
- difuusor juustele kohevuse andmiseks;
- Lülitage föön vooluvõrku.
- Keerake õhuvoo kiiruse ümberlülitit soovitud asendisse vastavalt vajadusele.

ÕHUVOO KIIRUS

- Föön on varustatud õhuvoo kiiruse ümberlülitiga:
 - **0** – väljalülitatud;
 - **1** – keskmise jõuga õhuvoog juuste õrnaks kuivatamiseks ja soengusseadmiseks.
 - **2** – tugev õhuvoog kiireks kuivatamiseks.

ÕHUVOO SUUNAMISE OTSIK

- See otsik võimaldab suunata õhuvoogu eri kohtadele juuste kuivatamisel.

DIFUUSOR

- Annab juustele lisakohevuse. Soovitatakse käharduvate juuste kuivatamiseks.
- Ülekuumenemise vältimiseks ärge kasutage fööni üle 10 minuti ning tehke vähemalt 10-minutiline vaheaeg.
- Eemaldage föön vooluvõrgust pärast selle kasutamist. Enne fööni hoiukohta panemist, laske sel maha jahtuda.

PUHASTUS JA HOOLDUS

- Enne puhastamist eemaldage föön vooluvõrgust ning laske sellel maha jahtuda.
- Ärge kasutage abrasiivseid puhastusvahendeid.

HOIDMINE

- Laske föönil maha jahtuda ja veenduge, et korpus ei ole märg.
- Juhtme vigastamise vältimiseks ärge kerige seda korpuse ümber.
- Hoidke föön jahedas kuivas kohas.

LV LIETOŠANAS INSTRUKCIJA DROŠĪBAS NORĀDĪJUMI

- Uzmanīgi izlasiet ekspluatācijas instrukciju.
- Pirms pirmreizējās ieslēgšanas pārbaudiet, vai izstrādājuma tehniskais raksturojums uzlīmē atbilst elektrotīkla parametriem.
- Izmantot tikai sadzīves nolūkos, atbilstoši dotajai ekspluatācijas instrukcijai. Izstrādājums nav paredzēts rūpnieciskai izmantošanai.
- Neizmantojiet ārpus telpām.
- Vienmēr atslēdziet ierīci no elektrotīkla pirms tās tīrīšanas, vai arī tad, ja Jūs to neizmantojat.
- Lai izvairītos no elektrostrāvas trieciena negremdējiet ierīci ūdenī vai kādā citā šķidrumā.
- Neizmantojiet fēnu vannas istabā un citās vietās ar paaugstinātu mitruma līmeni.
- Ierīces darbības laikā neizsmidziniet nekādus matu veidošanas līdzekļus.
- Neatļaujiet bērniem patstāvīgi lietot fēnu.
- Nekad neatstājiet ieslēgtu ierīci bez uzraudzības.
- Neizmantojiet piederumus, kas neietilpst ierīces komplektā.
- Nepārnēsājiet fēnu aiz vada vai pakāršanas cilpiņas.
- Neizmantojiet ierīci ar bojātu elektrovadu.
- Necentieties patstāvīgi labot ierīci vai nomainīt jebkādas detaļas. Ierīces traucējumu konstatēšanas gadījumā griezties tuvākajā Servisa centrā.

UZMANĪBU:

- Sekojiet līdzi, lai gaisa atvērumos neiekļūtu mati, putekļi vai pūkas.
- Neaiztaisiet ienākošās un izejošās gaisa plūsmas atveres, motors un sildīšanas elementi var pārdegt.
- Esiet uzmanīgi, darbības laikā ierīces uzgaļi stipri uzkarst.

DARBĪBA

- Pilnībā attiniet elektrovadu.
- Uzlieciet vienu no uzgaļiem:
 - uzgalis - koncentrators matu veidošanai;
 - difuzors matu apjoma palielināšanai;
- Pieslēdziet fēnu pie elektrotīkla.
- Uzstādiet gaisa plūsmas ātrumu slēdzi vajadzīgajā režīmā.

GAISA PLŪSMAS ĀTRUMI

- Jūsu fēns ir aprīkots ar gaisa plūsmas ātrumu slēdzi:
 - **0** – izslēgts;
 - **1** – vidēja gaisa plūsma vieglai matu žāvēšanai un veidošanai;
 - **2** – stipra gaisa plūsma ātrai matu žāvēšanai;

UZGALIS-KONCENTRATORS

- Uzgalis paredzēts atsevišķas galvas daļas žāvēšanai, sašaurinot un virzot gaisa plūsmu tieši uz to.

UZGALIS-DIFUZORS

- Piešķir matiem papildus apjomu, ieteicams cirtainu matu žāvēšanai.
- Lai izvairītos no ierīces pārkaršanās, nedarbiniet to nepārtraukti vairāk kā 10 minūtes, obligāti pārtrauciet darbību uz laiku ne mazāku par 10 minūtēm.
- Vienmēr atslēdziet fēnu no elektrotīkla uzreiz pēc izmantošanas. Pirms novietot fēnu glabāšanai, ļaujiet tam pāris minūtes atdzist.

TĪRĪŠANA UN APKOPE

- Pirms fēna tīrīšanas atslēdziet to no elektrotīkla un ļaujiet tam pilnībā atdzist.
- Neizmantojiet abrazīvus tīrīšanas līdzekļus.

GLABĀŠANA

- Ļaujiet fēnam pilnībā atdzist un pārlicināties, ka tas nav mitrs.
- Lai nebojātu elektrovadu neuztīniet to uz fēna korpusa.
- Glabājiet fēnu vēsa, sausā vietā.

LT EKSPLUATĀVIMO SAĻYGOS APSAUGOS PRIMONĒS

- Idēmiem perskaitykite duotajā instrukcijā.
- Pirms patī pirmā ijjungimā patikrinkite, ar atitinka tehninēs gaminio charakteristikos, nurodytos ant lipduko su techninēmis charakteristikomis, elektros tinklo parametrams.
- Naudoti tik buitiniams tikslams. Prietaisas nėra skirtas pramoniniam naudojjumui.
- Nesinaudokite plaukų džiovintuvu ne patalpose.
- Visada išjunkite prietaisą iš elektros tinklo prieš valymą, o taip pat, jaigu jis nenaiudojamas.
- Elektors nutrenkimo išsvengimui, nenardinkite prietaisą į vandenį arba kitus skisčius.
- Nesinaudokite prietasu voniose ir šalia nuo kitų vandens šaltynių.
- Nepurškite medžiagų plaukų sugarbanavimui, kai prietaisas dirba.
- Neleiskite vaikams naudotis prietaisu.
- Nepalikite ijjungta prietaisą be priežiuros.
- Nenaudokite daiktų, nejeinančių į komplektą duotojo prietaiso.
- Nenešiokite prietaisą už laidą arba pakabinimo kilpą.
- Nesinaudokite prietaisu, jaigu jo elektros laidas sugadintas.
- Nebandikite savarankiškai remontuoti prietaisą arba keisti kažkokias detales. Radus gedimų kreipkitės į artimiausią Serviso centrą.

DĒMESIO:

- Sekite, kad į oro vedančias skylės nepatektu plaukai, dulkės arba pukas.
- Neuždarykite įeinančias ir išeinančias oro vedančias skylės – variklis ir šildomi elementai gali sudegti.
- Bukite atsargus, darbo metu antgaliai labai ikaista!

DARBAS

- Pilnai išvioniokite maitinimosi laidą.
- Uždėkite vieną iš antgalių:
 - Koncentraotorius plaukų sugarbanavimui;
 - Diffuzorius plaukų apimčio didinimui;
- Pajunkite prietaisą prie elektros tinklo.
- Oro srovės greičio ijjungikliu nustatykite pageidaujama režimą.

ORO SROVĒS GREITIS

- Jūsų plaukų džiovintuve ijjrengtas oro srovės greičio ijjungiklis:
 - **0** – išjungtas;
 - **1** – oro srovė dituniu greičiu minkštam džiovinimui arba plaukų sugarbanavimui;
 - **2** – galinga oro srovė freitam džiovinimui.

ANTGALIS - KONCENTRATORIUS

- Tas antgalis leidžia susiaurinti ir nukreipti oro srovę atskirų vietų džiovinimui.

ANTGALIS-DIFFUZORIUS

- Priduoda plaukams papildoma turį. Rekomenduojama garbanuojančių plaukų džiovinimui.
- Perkaitimo vengimui nedirbkite be sustojimų daugiau kaip 10 minučių ir butinai darikite pertrauką ne mažiau kaip 10 minučių.
- Visada atjunkite plaukų džiovintuvą nuo elektros tinklo po darbo pabaigos. Prieš pašalinant prietaisą saugojimui, dokite jam keleta minučių atvėsti.

VALYMAS IR PRIEŽIURA

- Prieš valymą atjunkite plaukų džiovintuva nuo elektros tinklo ir dokite jam pilnai atvėsti.
- Nenaudokite abrazivinių valymo priemonių.

SAUGOJIMAS

- Dokite plaukų džiovintuvui pilnai atvėsti ir įsitikinkite kad korpusas sausas.
- Tam kad nepakenktumėte laidui, neviniokite jį aplink korpusą.
- Saugokite plaukų džiovintuvą sausoje viesioje vietoje.

HASZNALATI UTASÍTÁS **FONTOS BIZTONSÁGI INTÉZKEDÉSEK**

- Kérjük, figyelmesen olvassa el a Kezelési útmutatót.
- Használat előtt, ellenőrizze egyeznek-e a címkén megjelölt műszaki adatok az elektromos hálózat adataival.
- Csak otthoni használatra, ne használja nagyüzemi célra.
- Szabadban használni tilos!
- Tisztítás előtt és használaton kívül a csatlakozót mindig húzza ki a falból.
- Áramütés elkerülése érdekében ne merítse a készüléket vízbe, vagy más folyadékba.
- Ne használja a hajszárítót fürdőszobában, vízforrás közelében.
- Ne használjon aeroszolos készítményeket, spray-ket a hajszárító működése közben.
- Gyermekek ne használják a készüléket!
- Ne hagyja bekapcsolva a hajszárítót.
- Ne használjon készlethez nem tartozó tartozékot.
- Ne szállítsa a hajszárítót akasztónál, vezetéknél fogva.
- Ne használja a készüléket károsodott vezetékkel.
- Ne próbálja egyedül javítani a készüléket, cserélni az alkatrészeket. Forduljon a közeli szervizbe.

FIGYELEM:

- Figyeljen arra, hogy a légvezető nyílások ne tömődjenek el hajjal, porral, pihével.
- Ne zárja el a légszívót, légfúvót, mert kiéghet a motor, vagy a készülék melegítőeleme.
- Legyen óvatos – működés közben a hajszárító tartozékai erősen melegednek!

JAVASLATOK A KEZELÉSHEZ

- Tekerje le teljesen a vezetéket.
- Helyezze fel a tartozékok egyikét:
 - hajberakásra használt koncentrátor (légterelő);
 - a haj dúsabbá tételéhez használt diffúzor (légfúvó);
- Csatlakoztassa a hajszárítót a hálózathoz.
- Gyorsasági fokozatkapcsolók segítségével állítsa be a kiválasztott fokozatot.

GYORSASÁGI FOKOZATOK

- Az Ön hajszárítója gyorsasági fokozat kapcsolóval van ellátva:
 - **0** – kikapcsolva;
 - **1** – közepes teljesítmény, gyengéd szárításhoz és berakáshoz;
 - **2** – nagyteljesítmény, gyors szárításhoz.

KONCENTRÁTOR (LÉGTERELŐ)

- Ez a tartozék hasznos a levegőfújás egy helyre irányítására ill. külön részek szárítására.

DIFFÚZÓR (LÉGFÚVÓ)

- Haja dúsítására szolgál. Hullámzó haj szárítására ajánlatos.
- Túlmelegedés elkerülése érdekében ne használja a készüléket 10 percnél tovább és tartson legalább 10 perces szünetet.
- Használat után mindig áramtalanítsa a készüléket. Mielőtt eltenné a hajszárítót, hagyja néhány percig hűlni.

TISZTÍTÁS ÉS KARBANTARTÁS

- Mindig áramtalanítsa és hagyja teljesen kihűlni a hajszárítót tisztítás előtt.
- Ne használjon súrolószert.

TÁROLÁS

- Bizonyosodjon meg róla, hogy a hajszárító teljesen száraz, és lehűlt.
- A vezetéket ne tekerje a készülék köré, mert sérüléshez vezethet.
- Tárolja a hajszárítót száraz, hűvös helyen.

ЖАБДЫҚ НҰСҚАУЫ **ҚАУІПСІЗДІК ШАРАЛАРЫ**

- Қолдану нұсқауын ықыласпен оқып шығыңыз.

- Алғашқы қосудың алдында бұйымның техникалық сипаттамасының жапсырмадағы, электр жүйесінде көрсетілген параметрлеріне сәйкестігін тексеріңіз.
- Осы Пайдалану нұсқауына сәйкес тек қана тұрмыстық мақсаттарда қолданылады. Құрал өнеркәсіптік қолдануға арналмаған.
- Фенмен жайдан тыс пайдаланбаңыз.
- Жабдықты тазалаудың алдында немесе Сіз оны қолданбасаңыз электр жүйесінен әрқашан сөндіріп тастаңыз.
- Электр тоғының ұруына тап болмау үшін, құралды суға немесе басқа сұйықтықтарға батырмаңыз.
- Фенмен былаулы бөлмелері мен су жанында пайдаланбаңыз.
- Жұмыс істеп тұрған құрылғының жанында шашты жайластыруға арналған заттарды бүркімеңіз.
- Фенмен балаларға пайдалануға рұқсат етпеңіз.
- Қосылған қ ұралды қараусыз қалдырмаңыз.
- Бересі жинаққа енгізілмеген керек-жарақтарды қолданбаңыз.
- Фенді бауынан немесе ілге арналған ілмектен ұстап алып жүрмеңіз.
- Қоректену бауы зақымдалған құралды қолданбаңыз.
- Құрылғыны өз бетіңізше жөндеуге талпынбаңыз. Олқылықтар пайда болса жақын арадағы сервис орталығына апарыңыз.

НАЗАР:

- Ауа өтетін тесіктерге шаш, шаң немесе түбіттің түспеуін қадағалаңыз.
- Кіріс мен шығыс ауа өтерледі жаппаңыз – қозғалтқыш және феннің жылытқыш элементтері күйіп кетуі мүмкін.
- Сақ болыңыз, жұмыс кезінде саптама қатты қыздырылады!

ЖҰМЫС

- Қоректену бауын толық тарқатып алыңыз.
- Саптамалардың бірі кигізіңіз:
 - Шашты жайластыруға арналған концентратор;
 - Шашқа ауқым беруге арналған диффузор;
- Электр жүйесіне фенді қосыңыз.
- Ауа ағынының жылдамдығын ауыстырып қосқыштармен тілеген тәртіпке орнатыңыз.

АУА АҒЫНЫНЫҢ ЖЫЛДАМДЫҒЫ

- Сіздің феніңіз ауа ағынының жылдамдықтарын ауыстырып қосқышпен жабдықталған:
 - **0** – өшірілген;
 - **1** – шашты жұмсақ кептіруге не жайластыруға арналған орта күшті ауа ағыны;
 - **2** – жылдам кептіруге арналған қуатты ауа ағыны.

КОНЦЕНТРАТОР - САПТАМА

- Бұл саптама шаштың учаскелерінің әр бөлігін кептіру үшін ауа ағынын тарылу және бағыттауды мұрша етеді.

ДИФФУЗОР - САПТАМА

- Шашқа қосымша ауқым береді. Шырмалған шашты кептіру үшін ұсынылады.
- Қызып кетуден сақану үшін 10 минуттан астам толассыз жұмыс істеменіз және 10 минуттан кем емес міндетті түрде үзіліс жасаңыз.
- Жұмысты аяқтағаннан кейін фенді электр жүйесінен әрқашан сөндіріп тастаңыз. Фенді сақтауға алып қоюдан бұрын, оған бірнеше минут суынуға мұрша беріңіз.

ТАЗАЛАУ ЖӘНЕ КҮТІМ

- Тазалаудың алдында электр жүйесінен фенді сөндіріп тастаңыз және оған толық суынуға мұрша беріңіз.
- Қайрақты тазартқыш заттарды қолданбаңыз.

САҚТАУ

- Фенге толық суынуна мұрша беріңіз және тұлға дымқыл емес екеніне көз жеткізіңіз.
- Бауға зақым келтірмеу үшін, оны тұлғаға орамаңыз.
- Фенді салқын құрғақ орында сақтаңыз.

GR UPUTA ZA RUKOVANJE SIGURNOSNE MJERE

- Pažljivo pročitajte Uputu za rukovanje.
- Prije prvog uključenja provjerite da li tehničke karakteristike proizvoda, naznačene na naljepnici, odgovaraju parametrima električne mreže.
- Koristiti samo u domaćinstvu, u skladu sa ovom Uputom za rukovanje. Uređaj nije namijenjen za proizvodnju.
- Ne koristiti vani.
- Uvijek isključite uređaj iz mreže napajanja prije čišćenja ili kad ga ne koristite.
- Da izbjegnute oštećenje strujom, ne stavljajte uređaj u vodu ili druge tekućine. Ako se to dogodilo, odmah isključite ga iz mreže napajanja i javite se u servisni centar radi provjere.
- Ne koristite sušilo za kosu u kupaonici ili blizu izvora vode.
- Ne koristite lakove za kosu u vrijeme rada uređaja.
- Ne dozvoljavajte djeci koristiti uređaj.
- Ne ostavljajte uključen uređaj bez kontrole.
- Ne upotrebljavajte pribore koji nisu u kompletu ovog uređaja.
- Ne prenosite sušilo za kosu za kabel ili za kukicu za vješanje.
- Ne koristite uređaj sa oštećenim kablom.
- Ne popravljajte samostalno uređaj. Ako su se pojavili problemi, javite se u najbliži servisni centar.

NAPOMENA:

- Pazite da se u otvorima za usisavanje zraka ne nađu dlake, prašina ili pahulje.
- Ne zatvarajte otvore za usisavanje i ispuštanje zraka: motor i toplinski elementi sušila mogu pregorjeti.
- Pazite: u vrijeme rada naglavci se jako zagrijavaju!

RAD

- Do kraja razvijte kabel napajanja.
- Namjestite jedan od naglavaka:
 - koncentrador za namještanje kose;
 - difuzor za nadavanje obima frizuri;
- Uključite sušilo u mrežu napajanja.
- Izaberite potrebni režim rada pomoću mjenjača brzine strujanja zraka.

BRZINA STRUJANJA ZRAKA

- Vaše sušilo ima mjenjač brzine strujanja zraka:
 - **0** – isključeno;
 - **1** – srednja jačina strujanja zraka za delikatno sušenje ili namještanje kose;
 - **2** – jako strujanje zraka za brzo sušenje;

NAGLAVAK-KONCENTRATOR

- Ovaj naglavak sužava i usmjerava zračnu struju za sušenje pojedinih lokana.

NAGLAVAK-DIFUZOR

- Dodaje kosi dodatni obim. Preporučuje se za sušenje kovrčaste kose.
- Da se izbjegne pregrijavanje, vrijeme neprekidnog rada ne može biti više od 10 minuta, posle čega obavezno napravite pauzu od najmanje 10 minuta.
- Po završetku rada uvijek isključite sušilo iz mreže napajanja. Prije spremanja sušila, pričekajte nekoliko minuta da se ono ohladi.

ČIŠĆENJE I ODRŽAVANJE

- Prije čišćenja isključite sušilo iz mreže napajanja i sačekajte da se ono potpuno ohladi.
- Ne upotrebljavajte abrazivna sredstva za čišćenje.

ČUVANJE

- Pričekajte da se sušilo potpuno ohladi i uvjerite se da njegovo tijelo nije vlažno.
- Ne namotavajte kabel oko tijela da izbjegnute njegovo oštećenje.
- Čuvajte sušilo u prohladnom suhom mjestu.

D **BEDIENUNGSANLEITUNG**

SICHERHEITSHINWEISE

- Lesen Sie bitte diese Bedienungsanleitung sehr aufmerksam durch.
- Vor der ersten Verwendung stellen Sie sicher, dass die technischen Daten des Gerätes, die auf dem Aufkleber angegeben sind, mit den Parametern des Stromversorgungsnetzes übereinstimmen.
- Das Gerät darf nur für den Haushaltsgebrauch in Entsprechung mit dieser Bedienungsanleitung verwendet werden. Es ist nicht zu Industriezwecken geeignet.
- Der Haartrockner eignet sich nicht für Außenbetrieb.
- Ziehen Sie den Stecker aus der Steckdose jedes Mal vor der Reinigung und immer, wenn das Gerät nicht betrieben wird.
- Um sich vor Schädigungen durch Strom zu schützen und Brandgefahr auszuschließen, tauchen Sie das Gerät niemals ins Wasser bzw. andere Flüssigkeiten.
- Benutzen Sie den Haartrockner nicht in Badezimmern und in der Nähe von Wasser.
- Sprühen Sie die Mittel für Stylen der Haare nicht beim eingeschalteten Gerät.
- Lassen Sie den Haartrockner nicht in Reichweite von Kindern.
- Lassen Sie das eingeschaltete Gerät niemals unbeaufsichtigt.
- Benutzen Sie keine Teile, die im Zubehörsatz nicht enthalten sind.
- Beim Tragen halten Sie den Haartrockner immer an der Aufhängeschlaufe und niemals am Netzkabel.
- Das Gerät darf nicht betrieben werden, wenn das Netzkabel beschädigt ist.
- Versuchen Sie niemals, das Gerät selbständig zu reparieren bzw. seine Teile zu ersetzen. Bei Aufdeckung von Beschädigungen wenden Sie sich an den Kundendienst.

ACHTUNG:

- Achten Sie darauf, dass in das Lufteintrittsgitter keine Haare, Staubpartikel oder Flaum geraten.
- Decken Sie die Luftöffnungen nicht zu – Triebwerk und Heizkörper des Haartrockners können verbrannt werden.
- Seien Sie vorsichtig, da sich während des Betriebs die Aufsätze sehr stark erhitzen!

INBETRIEBNAHME

- Wickeln Sie das Netzkabel vollständig aus.
- Drehen Sie einen der Aufsätze ein:
 - Konzentrator für Haarstyling;
 - Volumenaufsatz mit den Massagefingern;
- Schließen Sie den Haartrockner ans Stromnetz an.
- Geben Sie die gewünschte Geschwindigkeitsstufe mittels des Gebläsegeschwindigkeitsschalters ein.

GEBLÄSEGESCHWINDIGKEIT

- Ihr Haartrockner ist mit einem Gebläsegeschwindigkeitsschalter ausgestattet:
 - **0** – aus.;
 - **1** – mittelstarkes Gebläse für schonendes Haartrocknen und Styling;
 - **2** – starkes Gebläse für schnelles Haartrocknen;

KONZENTRATORDÜSE

- Dieser Aufsatz ermöglicht Verengung und Lenkung des Luftstroms für Trocknen von einzelnen Stellen.

VOLUMENDÜSE MIT MASSAGEFINGERN

- Sorgt für zusätzliche Fülle Ihres Haares. Wird für Trocknen von lockigem Haar empfohlen.
- Um Überhitzung auszuschließen, betreiben Sie das Gerät nicht länger als 10 Minuten, legen Sie unbedingt 10-minütige Pausen dazwischen ein.
- Ziehen Sie immer den Stecker nach der Benutzung aus der Steckdose. Lassen Sie den Haartrockner ein paar Minuten abkühlen, bevor Sie ihn ablegen.

REINIGUNG UND PFLEGE

- Ziehen Sie immer vor der Reinigung den Stecker aus der Steckdose und lassen das Gerät vollständig abkühlen.

- Verwenden Sie keine scheuernden Reinigungsmittel.

AUFBEWAHRUNG

- Lassen Sie den Haartrockner komplett abkühlen und vergewissern sich, dass das Gerät nicht naß ist.
- Um das Netzkabel nicht zu beschädigen, wickeln Sie es nicht um das Gehäuse.
- Bewahren Sie den Haartrockner an einem sauberen, trockenen Ort auf.