



Соковыжималка NJE-2002

Функциональные особенности:

- эргономичный дизайн
- 2-скоростной режим работы
- автоматическое отделение мякоти
- съемный контейнер для мякоти
- металлическая сетка центрифуги
- резиновые ножки для предотвращения скольжения
- питание 230 В, 50 Гц
- мощность 200 Вт

Благодарим Вас за приобретение соковыжималки NOVEX NJE-2002 (далее — соковыжималки) и надеюсь, что она прослужит Вам многие годы!

Содержание

Комплект поставки	2
Общие сведения.	2
Меры предосторожности	2
Гарантийные обязательства.	3
Устройство соковыжималки	3
Сборка	3
Подготовка фруктов и овощей	3
Приготовление сока	4
Уход за соковыжималкой	4
Основные технические характеристики	4

ВНИМАНИЕ

Соковыжималка — сложное электротехническое устройство. Перед его включением внимательно изучите настоящее руководство по эксплуатации. Соблюдайте правила безопасности при эксплуатации данного изделия.

Комплект поставки

1. Соковыжималка	1 шт.
2. Лоток для сока	1 шт.
3. Терка и фильтр	1 шт.
4. Крышка	1 шт.
5. Толкатель	1 шт.
6. Желоб для стока сока	1 шт.
7. Руководство по эксплуатации	1 шт.
8. Гарантийный талон	1 шт.

Меры предосторожности

- Не допускайте намкания шнура питания, вилки или самой соковыжималки в воде или других жидкостях.
- Не допускайте детей к данному устройству.
- Перед проведением работ по сборке и разборке, перед чисткой, а также после использования не забудьте вынуть сетевой шнур из розетки.
- Во время работы соковыжималки для загрузки продуктов в шахту пользуйтесь только толкателем, входящим в комплект поставки данной соковыжималки.
- Во время работы соковыжималки не открывайте фиксатор блокировки крышки.
- После окончания работы убедитесь, что переключатель ВКЛ./ВЫКЛ. находится в положении ВЫКЛ.=«0». Перед разборкой убедитесь, что двигатель полностью остановился.
- Не пользуйтесь прибором с поврежденным шнуром питания или вилок, или если прибор неисправен. В случае повреждения шнура питания, его замену должны осуществлять производитель, представитель ближайшего сервис-центра или квалифицированный специалист.
- Выключайте устройство перед сменой аксессуаров или движущихся частей соковыжималки.
- Время работы/перерыв: 2 минуты/ 4 минуты.
- Не пользуйтесь устройством, если поврежден привод

ПРЕДУПРЕЖДЕНИЕ

Несоблюдение требований эксплуатации и хранения может привести к преждевременному выходу соковыжималки из строя или к поражению Вас электрическим током!

Гарантийные обязательства

Срок гарантии составляет первые **12 месяцев** с момента продажи изделия потребителю.

При использовании соковыжималки в личных бытовых целях и соблюдении мер безопасности, изложенных в настоящем Руководстве по эксплуатации, срок службы соковыжималки составляет 3 года с даты выпуска. В течение этого срока эксплуатация соковыжималки не представляет опасности для жизни, здоровья и имущества владельца, а также для окружающей среды. Возможность дальнейшей безопасной эксплуатации соковыжималки определяется сотрудниками ближайшей сервисной службы по обращению владельца.

Устройство соковыжималки

1. Блок привода соковыжималки
2. Лоток для сока
3. Желоб для стока сока
4. Терка и фильтр
5. Крышка
6. Шахта для загрузки продуктов
7. Толкатель
8. Зажимы для фиксации крышки

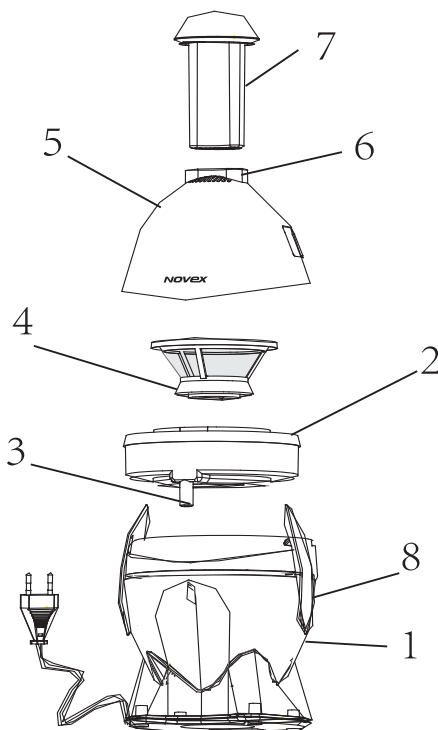

Сборка

- Поместите лоток для сока (2) соковыжималки на моторную основу. Удостоверьтесь в том, что носик для выхода сока установлен.
- Установите фильтр (4) в лоток для сока нажатием до упора.
- Закройте соковыжималку верхней частью (крышка).
- Закройте 2 замка с обеих сторон.
- После вышеперечисленных действий подключите соковыжималку к электросети - прибор готов к эксплуатации.

Подготовка фруктов и овощей

- Для большинства продуктов не требуется какой-либо специальной подготовки. Продукты, перечисленные ниже, можно перерабатывать сразу же, после того, как их тщательно вымоете: яблоки, груши, морковь, редиска, салат, капуста, петрушка, шпинат, виноград, клубника, малина, ежевика, сельдерей (без листьев) и другие.
- Предварительно удалите косточки из таких продуктов как: слива, персик, абрикос, вишня и другие.
- Очистите от кожуры такие продукты, как дыня (удалите и семечки), ананас, цитрусовые, огурцы, картофель, лук и другие.
- Эта модель соковыжималки не подходит для получения сока из смородины и ревеня.

ПРИМЕЧАНИЕ

- Данная соковыжималка имеет 2 скорости. Используйте скорость 1 для получения максимального количества сока из мягких фруктов, таких как малина, мягкие персики. Скорость 2 используйте для получения сока из более твердых продуктов: груши, моркови, яблок и т.д.
- Чтобы получить качественный сок из очень мягких продуктов, загружайте их в соковыжималку медленно и аккуратно.
- Рекомендуется пить полученный сок непосредственно после отжима, пока он еще не успел утратить свои полезные свойства. Добавьте в сок несколько капель лимонной кислоты, так он лучше сохранится.
- С помощью соковыжималки вы можете получить сок из цитрусовых, но из-за того, что в цитрусовых много мякоти, полученный сок может горчить. Поэтому для получения сока из цитрусовых лучше пользоваться цитрусовой соковыжималкой.

- В шахту загрузки (6) положите фрукты или овощи. Проверьте, установлена ли емкость для сока. Включите соковыжималку и слегка придавите толкатель (7). Во время работы привода подавайте следующие порции фруктов или овощей.
- Не давите сильно на толкатель. Никогда не проталкивайте продукты по шахте загрузки пальцами.
- Никогда не открывайте зажимы для фиксации крышки (8) во время работы.
- При переработке очень жестких фруктов или овощей, привод может начать работать медленно и останавливаться. В этом случае, отключите устройство и очистите фильтр, а затем вновь продолжите работу.
- При переработке продуктов с большим содержанием жидкости (например, помидоры, виноград, арбузы): очищайте фильтр и терку после переработки не более 3 кг фруктов или овощей.
- Когда фильтр (4) заполнится, дождитесь, когда переработается очередная порция овощей или фруктов, затем отключите устройство и очистите фильтр.
- Отключите прибор от сети

Уход за соковыжималкой

- Все операции по уходу за соковыжималкой следует производить на отключенном от электрической сети аппарате.

- Разберите устройство. Контейнер для мякоти (5), фильтр и терку (4), крышку (9), лоток для сока (2) толкатель (7) вымойте теплой мыльной водой. А блок привода устройства протрите чуть влажной тряпкой.
- Части соковыжималки могут окраситься во время переработки продуктов с большим содержанием красящего пигмента (например, морковь). Это совершенно не влияет на протекание процесса переработки. Чтобы удалить пигментные пятна, протрите их тряпкой, смоченной растительным маслом.
- Фильтр и терку (4) нельзя мыть в посудомоечной машине, но их легко очистить с помощью небольшой щетки.
- Соковыжималка позволит вам насладиться изысканным вкусом свежего сока из фруктов и овощей.
- Перед использованием соковыжималки, сначала прочтите инструкцию, ознакомьтесь с устройством соковыжималки, проверьте наличие комплектующих и тщательно протрите их.
- Убедитесь, что напряжение в электросети соответствует напряжению, указанному в технических характеристиках соковыжималки.
- Внимание: прибор можно открывать лишь в том случае, когда переключатель находится в положении ВЫКЛ.

Основные технические характеристики

Модель соковыжималки	NJE-2002
Источник питания	230 В, 50 Гц
Мощность	200 Вт
Габаритные размеры, (ШхВхГ, мм)	190 x 190 x 320
Вес, кг	1,8

П Р И М Е Ч А Н И Е

В порядке дальнейшего улучшения качества продукции, производитель оставляет за собой право вносить изменения в дизайн и конструкцию соковыжималки, которые могут быть не отражены в настоящем руководстве по эксплуатации.

Адрес и телефон ближайшего сервисного центра NOVEX Вы можете узнать у продавца изделия, а также по телефону М.видео-сервис (495) 744-01-10.