

**Vitek**<sup>®</sup>  
A U S T R I A

**MICROWAVE OVEN  
МИКРОВОЛНОВАЯ ПЕЧЬ**



**INSTRUCTION MANUAL  
ИНСТРУКЦИЯ ПО ЭКСПЛУАТАЦИИ**

**MOD. VT-1655**

## ENGLISH

### MICROWAVE OVEN

#### SPECIFICATIES

Voltage	230V~50Hz
Rated input (Watt)	1300
Microwave output (Watt)	800
Microwave frequency	2450MHz
Dimension of the cavity in mm	282mm(L) x 282mm(D) x206mm(H)
Turntable	Glass turntable (270mm)
Net weight	14kg

#### CHECK AFTER UNPACKING

Please check the followings after unpacking.

1. Any evidence of bumped and stressed oven
2. Oven door flat and switch flexible or not
3. Metal insulation mesh bent, deformed or not.
4. Power cord broken, loosen or not.
5. Check whether the accessories are complete or not
  - a. glass turntable
  - b. roller rest
  - c. instruction manual

#### **Warning:**

In the event of damaged oven or missed accessories, please do not use it and contact the distributor or call our service telephone number.

#### GENERAL SAFETY INSTRUCTIONS

1. Before commissioning this oven please read this instruction manual and keep it carefully.
2. This oven is not for commercial use.
3. In order to protect children from the danger of electrical appliance, never leave them unsupervised with the oven.

Consequently, when selecting the location for your oven, do so in such a way that children do not have access to the oven. Take care to ensure that the cable does not hang down.
4. Check the oven and the cable regularly for damage. If there is any kind of damage, the oven should not be used.
5. Do not repair the oven yourself, but rather consult an authorized expert.
6. A damaged main lead may only be replaced with a similar cable by a qualified electrician.

## ENGLISH

### SPECIAL SAFETY INSTRUCTION FOR THIS OVEN

1. Do not attempt to operate this oven with the door open since open-door operation can result in harmful exposure to microwave energy. It is important not to defeat or tamper with the safety interlocks.
2. Do not place any object between the oven front face and the door or allow soil or cleaner residue to accumulate on sealing surfaces.
3. Do not operate the oven if it is damaged. It is particularly important that the oven door close properly and that there is no damage to the : (1)door(bent), (2)hinges and latches(broken or loosened), (3) door seals and sealing surfaces.
4. Utensils should be checked to ensure that they are suitable for use in microwave ovens.
5. When heating food in plastic or paper containers, check the oven frequently due to the possibility of ignition.
6. Microwave heating of beverages can result in delayed eruptive boiling, therefore care has to be taken when handling the container.
7. If smoke is observed, switch off or unplug the appliance and keep the door closed in order to stifle any flames.
8. The contents of feeding bottles and baby food jars are to be stirred or shaken and the temperature is to be checked before consumption, in order to avoid burns.
9. Eggs in their shell and whole hard-boiled eggs shall not be heated in microwave ovens since they may explode.
10. If the door or door seals are damaged ,the oven must not be operated until it has been repaired by a trained person.
11. Liquids or other foods must not be heated in sealed containers since they are liable to explode.

### COMPOSITION DIAGRAM

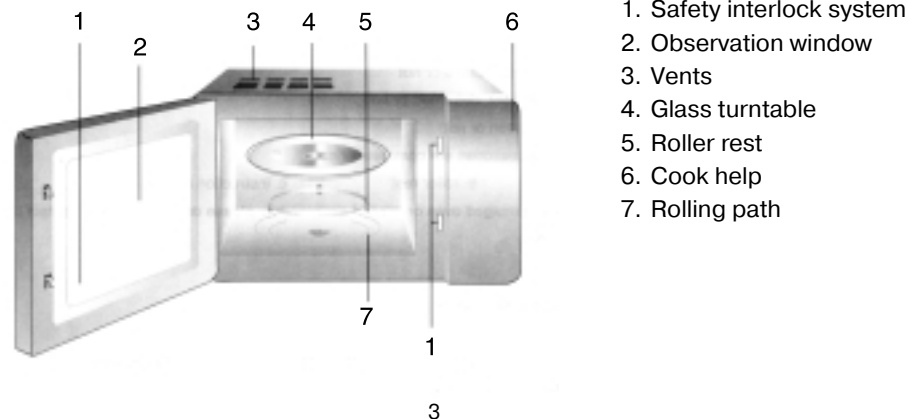

## ENGLISH

### USING THE OVEN

1. Place food into oven.
2. Rotate "Function/Power Selection Knob" to select function or power.
3. Rotate "Time Selection Knob" to set correct cooking time.

#### Note:

1. As time is set, microwave oven begins to work.
2. If the preset time/weight is less than 5 minutes/0.2 kg, set it above 5 minutes/0.2 kg. Then set it back to the preset time/weight level.

Function/Power	Output	Application
Low	17% microwave	Keep temp. soften ice cream
Med. Low (Defrost)	33% microwave	Cook tough meat, soup and stew, soften butter
Med.	55% microwave	Cook milk cake, stew food, defrost
Med. High	77% microwave	Cook rice, fish and seafood, cookie
High	100% microwave	Reheat, Boil water, Cook vegetables and chicken, heat drinks (exclude milk)

#### Remark:

- 1) When the oven is out of use, or the food is taken out ahead of time, please set time/weight knob back to "0".
- 2) When the cooking is to be stopped after cooking steps are set, just open the door and door safety system will stop generating microwave. If don't use the left time, please reset time/weight knob to "0" before closing the door.
- 3) This oven works with microwave radiation, which heats up water particles in food in a very short time. There is no heat radiation and therefore no browning. For this reason this appliance is not suitable for drying objects.
- 4) Only food should be heated with this oven.

### CLEANING

Be sure to disconnect the oven from the power supply.

1. Clean the inside of the oven after use with a slightly damp cloth.
2. Clean the accessories in the usual way in soapy water.
3. The door frame and seal and neighbouring parts must be cleaned carefully with a damp cloth when they are dirty.

# РУССКИЙ

## МИКРОВОЛНОВАЯ ПЕЧЬ

### СПЕЦИФИКАЦИЯ

Потребляемая мощность	230В-50Гц
Мощность	1300Вт
Выходная мощность	800 Вт
Частота э/м. волны	2450МГц
Объем	17 л
Приспособление	Вращающийся столик диаметром 270 мм
Размер	282мм(длина) x 282мм(ширина)x206мм (высота)
Вес нетто	14 кг

### ПОСЛЕ РАСПАКОВКИ, ПОЖАЛУЙСТА, ПРОВЕРЬТЕ:

1. Нет ли повреждений и царапин
2. Не поврежден ли дверной изолирующий слой
3. Не согнута ли металлическая петля изоляции
4. Не поврежден ли шнур
5. Есть ли в наличии:
  - а. Стекланный столик
  - б. Роликовое кольцо
  - с. Инструкция

### ПРАВИЛА БЕЗОПАСНОГО ИСПОЛЬЗОВАНИЯ

При использовании электробытовых приборов, пожалуйста, следуйте следующим правилам:

1. Перед использованием прочитайте инструкцию.
2. Используйте микроволновую печь строго по назначению.
3. Необходим строгий контроль при использовании прибора детьми.
4. Не используйте печь, если повреждены вилка или шнур.
5. Не пытайтесь отремонтировать печь самостоятельно. В случае повреждений или неисправной работы прибора обращайтесь к квалифицированному специалисту по ремонту бытовой техники.
6. Поврежденный шнур должен быть заменен квалифицированным электриком.

## РУССКИЙ

### ОСОБЫЕ ПРАВИЛА ИСПОЛЬЗОВАНИЯ ПЕЧИ

1. Не пытайтесь использовать микроволновую печь с открытой дверью, т.к. при этом возникает риск вредного воздействия микроволновой энергии. Старайтесь не повредить внутреннюю защитную блокировку.
2. Не помещайте посторонние предметы между дверью и лицевой частью печи и не допускайте скоплений на изолирующих слоях грязи или остатков очищающих средств.
3. Не пользуйтесь микроволновой печью, если она повреждена. Дверца должна быть плотно закрыта. Замки и защелки не должны быть сломаны или ослаблены, изолирующий слой двери не должен быть поврежден.
4. Используйте только специально предназначенную для микроволновой печи кухонную посуду.
5. Внимательно следите за прибором при приготовлении пищи в пластмассовых или бумажных упаковках.
6. При нагревании напитков в микроволновой печи поверхность посуды нагревается. Аккуратно вынимайте посуду, чтобы избежать ожога.
7. В случае возгорания продуктов в печи выключите прибор, отсоедините его от розетки и не открывайте дверцу.
8. Не используйте печь без продуктов внутри. Это может привести к повреждению прибора.
9. Проверяйте температуру продуктов перед употреблением, чтобы избежать ожогов.
10. Не готовьте в печи яйца в скорлупе. Желтки, печень, сосиски, помидоры и картофель нужно проткнуть перед приготовлением.
11. Не помещайте жидкости и продукты, предназначенные для подогревания, в плотно закрытую посуду: они могут взорваться.

### ОПИСАНИЕ ПРИБОРА

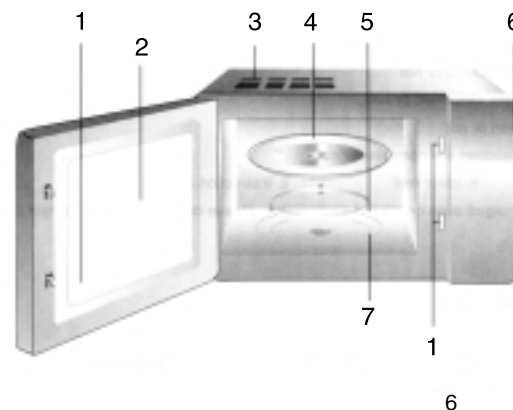

1. Система закрывания дверцы
2. Окно
3. Вентиляционные отверстия
4. Поворачивающийся столик
5. Роликовое кольцо
6. Панель управления
7. Дорожка для кольца

# РУССКИЙ

## УСТАНОВКА

1. Убедитесь, что весь упаковочный материал удалён из микроволновой печи.
2. Печь должна быть установлена на ровной и устойчивой поверхности.
3. Не устанавливайте печь вблизи источников высокой температуры и в местах повышенной влажности.
4. Для правильного использования установите печь таким образом, чтобы была обеспечена вентиляция вокруг нее: сверху свободное пространство - 20 см, сзади - 10 см, по бокам - по 5 см.
5. Поместите поворачивающийся столик в печь и убедитесь в том, что он устойчиво установлен на роликовом кольце.

## ИСПОЛЬЗОВАНИЕ ПЕЧИ

1. Поместите продукты в печь.
2. Установите нужную мощность и функцию регулятором "Мощность".
3. Установите таймер на нужное время.
4. Печь начнет работу.

Функция/Мощность	Микроволновая энергия	Применение
Низкая	17%	Размягчение мороженого
Средняя/низкая (размораживание)	33%	Размораживание
Средняя	55%	Выпечка, тушение, размораживание
Средняя/высокая	77%	Приготовление риса, рыбы и морепродуктов, мяса
Высокая	100%	Подогрев пищи, кипячение воды, приготовление овощей, птицы, подогрев напитков (за исключением молока)

~ E E :

Если время приготовления меньше 5 минут и вес продуктов меньше 0.2 кг, сначала установите большие параметры, а затем поверните регулятор на нужную цифру.

- 1) Если печь не используется, или продукты извлечены раньше времени, установите вес и время, равные "0".
- 2) Когда приготовление завершено, откройте дверь, и излучение микроволновой энергии прекратится. Перед закрытием двери установите вес и время, равные

## РУССКИЙ

“0”.

- 3) Микроволновая печь не подходит для высушивания продуктов.
- 4) Только пищевые продукты могут быть приготовлены в этой печи.

### ЧИСТКА

- Отключите печь от сети.
- Протрите внутренние поверхности мягким очищающим средством, сполосните и вытрите досуха мягкой тканью.
- Вымойте поворачивающийся столик и роликовое кольцо в мыльной воде, затем сполосните и высушите.
- Аккуратно протрите дверцу и замки влажной тканью.

### НЕИСПРАВНОСТИ И ИХ УСТРАНЕНИЕ

1. Эксплуатация микроволновой печи может создать помехи при работе радио и телевидения. Помехи могут быть уменьшены при помощи следующих мер:

- а) закройте дверь,
- б) переустановите принимающую антенну радиоприемника или телевизора,
- в) слегка измените расположение печи по отношению к этим приборам,
- г) включите микроволновую печь в другую розетку таким образом, чтобы приборы не мешали друг другу в эксплуатации.

2. Следующие явления не должны вызывать у Вас настороженности:

- а) тусклый свет духовки;
- б) скопление пара;
- в) включение печи без продуктов на короткое время.

Неисправность	Возможная причина	Устранение неисправности
Духовка не включается	Прибор не включен в сеть Перегорел предохранитель  Перебои в сети	Включите еще раз Замените предохранитель Обратитесь к электрику
Духовка не нагревается	Плохо закрыта дверца	Хорошо закройте дверцу
Стекланный столик создает шум	Грязные роликовое кольцо и дно печи	Вымойте эти части