

GB	FOOD PROCESSOR-BLENDER.....	4
RUS	КУХОННЫЙ ПРОЦЕССОР-БЛЕНДЕР	5
CZ	KUCHYŇSKÝ ROBOT-BLENDER.....	6
BG	КУХНЕНСКИ РОБОТ-БЛЕНДЕР	7
PL	ROBOT KUCHENNY-BLENDER.....	8
RO	PROCESOR DE BUCĂTĂRIE-BLENDER.....	9
UA	КУХОННИЙ ПРОЦЕСОР-БЛЕНДЕР	10
SCG	КУХИЊСКИ АПАРАТ-БЛЕНДЕР	11
EST	KÖÖGIKOMBAIN-BLENDER.....	12
LV	VIRTUVES PROCESSORS – BLENDERS.....	13
LT	VIRTUVĖS KOMBAINAS-MAIŠYTUVAS	14
H	KONYHAI ROBOTGÉP-BLENDER.....	15
KZ	АС ҮЙГЕ АРНАЛҒАН ПРОЦЕССОР-БЛЕНДЕР	16
CR	KUHINJSKI PROCESOR-MIJEŠALICA.....	17
D	KÜCHENMASCHINE-BLENDER.....	18

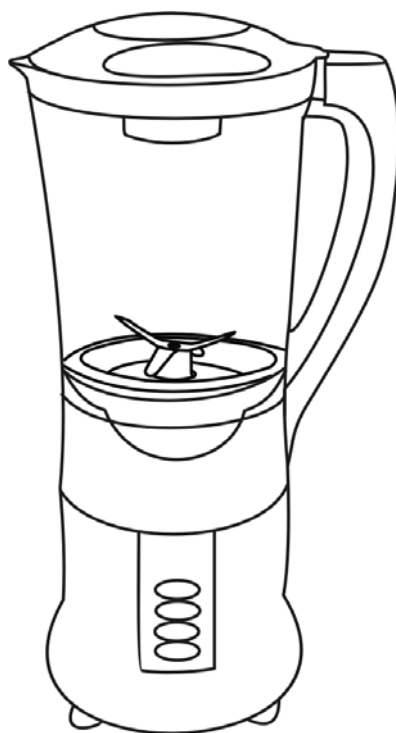

GB DESCRIPTION

1. Motor unit
2. Blender jug
3. Blender jug lid
4. Transparent beaker
5. Stainless steel blade
6. Speed control switch
7. Pulse button (Pulse)
8. Off button (0)

CZ POPIS

1. Těleso spotřebiče
2. Mixér
3. Víko na mixér
4. Průhledná odměrná nádoba
5. Nástavec na míchání
6. Přepínač rychlostí
7. Tlačítko režimu „pulse“ (Pulse)
8. Vypínací tlačítko (0)

PL OPIS

1. Obudowa
2. Blender
3. Pokrywa blendera
4. Przezroczysta szklanka pomiarowa
5. Końcówka do wymieszania
6. Przełącznik szybkości
7. Przycisk warunków impulsowych (Pulse)
8. Przycisk odłączenia (0)

UA опис

1. Корпус
2. Блендер
3. Кришка блендера
4. Прозорий мірний стаканчик
5. Насадка для змішування
6. Перемикач швидкостей
7. Кнопка імпульсного режиму (Pulse)
8. Кнопка вимкнення (0)

EST KIRJELDUS

1. Korpus
2. Blender
3. Blenderi kaas
4. Läbipaistev mõõtenõu
5. Otsik segamiseks
6. Kiiruste ümberlüüti
7. Impulssrežiimi nupp (Pulse)
8. Väljalülitamise nupp (0)

RUS УСТРОЙСТВО ИЗДЕЛИЯ

1. Корпус
2. Блендер
3. Крышка блендера
4. Прозрачный мерный стаканчик
5. Насадка для смешивания
6. Переключатель скоростей
7. Кнопка импульсного режима (Pulse)
8. Кнопка отключения (0)

BG ОПИСАНИЕ

1. Корпус
2. Блендер
3. Капак на блендера
4. Прозрачна мерна чашка
5. Кофcówка до wymieszania
6. Przełącznik szybkości
7. Przycisk warunków impulsowych (Pulse)
8. Przycisk odłączenia (0)

RO DESCRIERE

1. Corp
2. Mixer/ Blender
3. Capacul mixerului/ blenderului
4. Recipient gradat transparent
5. Accesoriu pentru emulsionare
6. Comutatorul de viteze
7. Butonul pentru regimul impulsionar (Pulse)
8. Buton de închidere (0)

SCG опис

1. Кућиште
2. Блендер
3. Поклопац блендера
4. Провидна чаша за мерење
5. Наставак за мешање
6. Прекидач брзина
7. Дугме за укључење импулсног режима (Pulse)
8. Дугме за искључење (0)

LV APRAKSTS

1. Korpus
2. Blenderis
3. Blendera vāks
4. Caurspīdīga mērīšanas glāzīte
5. Uzliktnis samaisīšanai
6. Ātrumu pārslēgs
7. Impulsa režīma poga (Pulse)
8. Izslēgšanas poga (0)

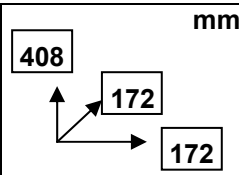
220-240V / ~ 50 Hz	500 W	1.6 / 1.85 kg	
--------------------	-------	---------------	---

LT APRAŠYMAS

1. Korpusas
2. Maišytuvas
3. Maišytuvo dangtis
4. Permatoma matavimo stiklinė
5. Maišymo užmova
6. Greičių perjungiklis
7. Impulso režimo mygtukas (Pulse)
8. Atjungimo mygtukas (0)

KZ СИПАТТАМА

1. Қаптама
2. Блендер
3. Блендердің қақпағы
4. Мөлдір өлшегіш стакан
5. Араластыруға арналған қондырма
6. Жылдамдық ауыстырғыш
7. Импульстік режим батырмасы (Pulse)
8. Ажырату батырмасы (0)

D GERÄTEBESCHREIBUNG

1. Gehäuse
2. Blender
3. Blenderdeckel
4. Transparentes Meßbecher
5. Mixeraufsatz
6. Schalter der Geschwindigkeitsstufen
7. Taste des Impulsbetriebs (Pulse)
8. Ausschalttaste(0)

H LEÍRÁS

1. Készülékház
2. Blender
3. A blender fedele
4. Átlátszó mérőpohár
5. Keverő tartozék
6. Sebességváltó
7. Impulzus üzemmód gomb (Pulse)
8. Kikapcsoló (0)

CR OPIS

1. Tijelo
2. Miješalica
3. Poklopac miješalice
4. Prozirna čaša za mjerenje
5. Pribor za miješanje
6. Mjenjač brzina
7. Tipka impulsnog režima (Pulse)
8. Tipka isključenja (0)

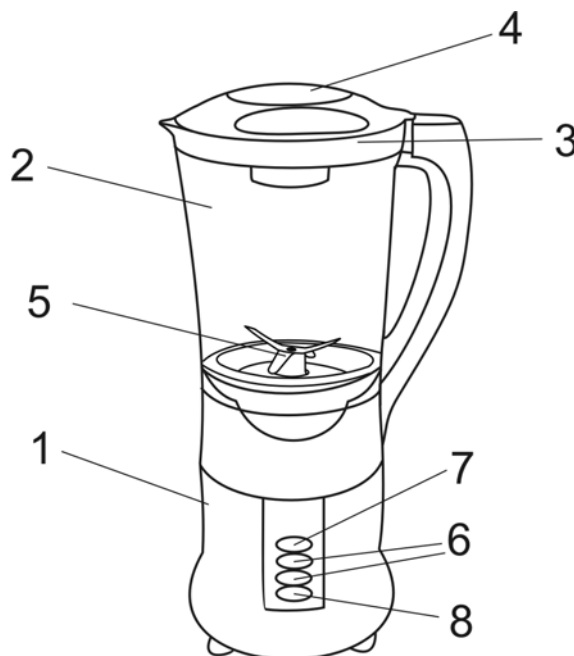

GB INSTRUCTION MANUAL

IMPORTANT SAFEGUARDS

- Before the first connecting of the appliance check that voltage indicated on the rating label corresponds to the mains voltage in your home.
- For home use only. Do not use for industrial purposes. Do not use the appliance for any other purposes than described in this instruction manual.
- Do not use outdoors.
- Always unplug the appliance from the power supply before cleaning and when not in use.
- To prevent risk of electric shock and fire, do not immerse the appliance in water or in any other liquids.
- Close supervision is necessary when it is used near children.
- Do not leave the appliance switched on when not in use.
- Do not use other attachments than those supplied.
- Do not operate after malfunction or cord damage.
- Do not attempt to repair, adjust or replace parts in the appliance. Check and repair the malfunctioning appliance in the nearest service center only.
- Keep the cord away from sharp edges and hot surfaces.
- Do not pull, twist, or wrap the power cord around appliance.
- Never attempt to take food or liquid out from the container when the blade is moving. Always wait until the motor stops completely.
- Do not overload the appliance with food.
- The appliance operates fast and effective. **Do not operate continuously for more than 3 min.**
- Never place hot ingredients into processor (> 70 °C).

FOOD PROCESSOR ASSEMBLING

- Before the first using, wash all removable parts in warm soapy water, rinse thoroughly and dry. Wipe the housing with a damp cloth.
- **Never immerse motor body in any liquid or wash under running water.**
- Place the motor unit on a level surface.

NOTE: you must complete assembling fully; otherwise you cannot switch on device.

FOOD PROCESSOR USING

CAUTION: Do not operate continuously longer than 3 minutes with less than 1 minute intermission.

- Do not overload the appliance by putting in too much food and do not operate continuously for more than one minute.
- Do not remove any parts during the operating.
- Place the blender jug onto the blender gear. Make sure it properly fitted.
- Put ingredients into blender jug, and close it with the lid.
- Insert beaker into the lid and then put the lid onto the blender jug. Make sure all parts securely fitted.
- Plug-in, turn the switch/press buttons to recommended speed:
 - "1"(low speed) – for liquid ingredients mainly.
 - "2" (high speed)– for heavier processing, i.e. liquid and solid ingredients mixtures.
 - The appliance will operate until it will be switched off.
 - "PULSE" – pulse mode.

CAUTIONS:

- Avoid operating the empty blender;
- Never place hot ingredients into blender jug (> 70 °C);
- Ingredients must be cut into small pieces before processing in blender jug;
- Never fill blender jug with a liquid over maximum level marked;
- **When processing is finished, switch off, and then unplug the appliance and wait the motor will stop before removing food and attachments.**

CLEANING AND CARE

- Switch off and unplug the appliance.
- Wash the accessories immediately and avoid soaking them in water for long periods; wash in warm soapy water after each use. Dry all accessories with a clean soft cloth.
- Wipe housing with a damp cloth.
- Do not use scouring pads, abrasive and harsh detergents.

CLEANING THE BLENDER JUG

- Place empty blender jug onto the motor unit and cover with the lid.
- Pour a little warm soapy water into the blender jug, and switch on PULSE mode for a few seconds.
- Remove the blender jug; rinse it under running water and dry.
- **DO NOT IMMERSE THE MOTOR UNIT IN ANY LIQUID OR IN A DISHWASHER.**

CAUTION: The blades are extremely sharp and therefore dangerous. Handle with caution!

STORAGE

- Be sure that the appliance is unplugged.
 - Complete all requirements of Chapter CLEANING AND CARE.
- Keep the appliance in a dry clean place.

RUS РУКОВОДСТВО ПО ЭКСПЛУАТАЦИИ МЕРЫ БЕЗОПАСНОСТИ

- Перед первоначальным включением проверьте, соответствуют ли технические характеристики изделия, указанные на наклейке, параметрам электросети.
- Использовать только в бытовых целях согласно данному Руководству по эксплуатации. Прибор не предназначен для промышленного применения.
- Не использовать вне помещений.
- Всегда отключайте устройство от электросети перед очисткой, или если Вы его не используете.
- Во избежание поражения электрическим током и возгорания, не погружайте прибор в воду или другие жидкости.
- Не позволяйте детям играть с прибором.
- Не оставляйте включенный прибор без присмотра.
- Не используйте принадлежности, не входящие в комплект поставки.
- Не используйте устройство с поврежденным шнуром питания и/или вилкой. Ремонт возможен только в авторизованном сервисном центре.
- Не пытайтесь самостоятельно ремонтировать устройство. При возникновении неполадок обращайтесь в Сервисный центр.
- Следите, чтобы шнур питания не касался острых кромок и горячих поверхностей.
- Не тяните за шнур питания, не перекручивайте и ни на что не наматывайте его.
- Извлекайте продукты и жидкости только после полной остановки двигателя.
- Не перегружайте процессор продуктами.
- Процессор позволяет работать быстро и эффективно. При этом **продолжительность непрерывной работы не должна превышать 3 мин.**
- Не помещайте в процессор горячие ингредиенты (> 70 °C).

ПОДГОТОВКА К РАБОТЕ

- Перед первоначальным использованием вымойте все съемные части теплой водой с моющим средством и тщательно просушите. Корпус снаружи протрите мягкой слегка влажной тканью.
- **Запрещается погружать корпус в любые жидкости и мыть его водой.**
- Установите процессор на ровную, устойчивую поверхность.

ПРИМЕЧАНИЕ: Процессор не включится при неправильной или неполной сборке.

РАБОТА

ПРИМЕЧАНИЕ: Время непрерывной работы процессора не должно превышать 3 мин., а перерыв между включениями - не менее 1 мин.

- Не перегружайте процессор продуктами.
- Запрещается снимать любые принадлежности во время работы процессора.
- Установите кувшин на привод блендера и убедитесь, что он надежно зафиксировался.
- Поместите ингредиенты в кувшин и закройте его крышкой.
- Вставьте мерный стаканчик в отверстие в крышке и закройте его кувшин. Убедитесь, что все части надежно зафиксированы.
- Подключите процессор к электросети и нажмите кнопку требуемого рабочего режима:
 - "1" (низкая скорость) - для жидких продуктов.
 - "2" (высокая скорость) - для совместной обработки жидких и твердых продуктов.
 - Кухонный процессор начнет непрерывно работать до тех пор, пока не будет выключен.
 - "PULSE" – импульсный режим.

ВНИМАНИЕ:

- Не включайте процессор с пустым блендером.
- Не помещайте в блендер горячие ингредиенты (> 70 °C).
- Добавляйте ингредиенты постепенно, небольшими порциями.
- Не наполняйте блендер выше максимальной отметки.
- **По завершении работы, прежде, чем извлекать продукты и насадки, отключите прибор от электросети и дождитесь полной остановки электродвигателя.**

ОЧИСТКА И УХОД

- После окончания работы выключите прибор и отключите его от электросети.
- Сразу же (не замачивая надолго) вымойте все съемные части теплой мыльной водой, после чего протрите сухим чистым полотенцем.
- Корпус протрите мягкой влажной тканью.
- Не используйте жесткие губки, абразивные и агрессивные чистящие средства.

ОЧИСТКА БЛЕНДЕРА

- Установите пустой кувшин на процессор и закройте его крышкой.
- Налейте в кувшин немного теплой мыльной воды и на несколько секунд включите импульсный режим.
- Снимите кувшин, промойте его проточной водой и высушите.
- **ЗАПРЕЩАЕТСЯ ПОГРУЖАТЬ КОРПУС ПРОЦЕССОРА В ЛЮБЫЕ ЖИДКОСТИ, А ТАКЖЕ МЫТЬ ВОДОЙ ИЛИ В ПОСУДОМОЕЧНОЙ МАШИНЕ.**

ВНИМАНИЕ: Режущие лезвия очень острые и представляют опасность. Обращайтесь с ними крайне осторожно!

ХРАНЕНИЕ

- Перед хранением убедитесь, что прибор отключен от электросети.
- Выполните требования раздела ОЧИСТКА И УХОД.
- Храните прибор в сухом чистом месте.

CZ NÁVOD K POUŽITÍ

BEZPEČNOSTNÍ POKYNY

- Před prvním použitím spotřebiče zkontrolujte, zda technické údaje uvedené na nálepce odpovídají parametrům elektrické sítě.
- Používejte pouze v domácnosti v souladu s tímto Návodem k použití. Spotřebič není určen pro průmyslové účely.
- Používejte spotřebič pouze ve vnitřních prostorách.
- Vždy vytáhněte zástrčku ze zásuvky před čištěním a v případě, že elektrický přístroj nepoužíváte.
- Pro zamezení úrazu elektrickým proudem a požáru neponořujte přístroj do vody nebo jiných tekutin.
- Nedovolujte, aby si děti hrály se spotřebičem.
- Nikdy nenechávejte zapnutý spotřebič bez dozoru.
- Používejte spotřebič výhradně s příslušenstvím z dodávky.
- Nepoužívejte spotřebič s poškozeným napájecím kabelem.
- Nesmíte sami provádět jakékoliv opravy přístroje. Pokud je to nutno, obraťte se na nejbližší servisní středisko.
- Dávejte pozor a chraňte síťový kabel před ostrými hranami a horkem.
- Netáhněte za napájecí kabel, nepřekrucujte jej a neatáčejte kolem tělesa spotřebiče.
- Vydávejte potraviny a tekutiny pouze po tom, co se motor úplně zastaví.
- Nepřetěžujte procesor potravinami.
- Procesor umožní rychlou a účinnou práci. Při tom **maximální doba nepřetržitého provozu nesmí být delší než 3 min.**
- Nedávejte do procesoru horké potraviny (> 70 °C).

PŘÍPRAVA K PRÁCI

- Před prvním použitím umyjte všechny snímatelné části teplou vodou s mycím prostředkem a dobře je vysušte. Těleso spotřebiče otřete jemným trochu vlhkým hadrem.

- **Neponořujte těleso spotřebiče do jakékoliv tekutiny a nemyjte jej vodou.**

- Postavte procesor na rovnou, pevnou plochu.

UPOZORNĚNÍ: Nebude-li montáž správná nebo úplná, procesor se nezapne.

PROVOZ

UPOZORNĚNÍ: Maximální doba nepřetržitého provozu nesmí být delší než 3 min., minimální přestávka mezi zapnutími – 1 min.

- Nepřetěžujte procesor potravinami.
- Je přesný zákaz snimat jakékoliv části procesoru za provozu.
- Nastavte konvici na pohon mixéru a překontrolujte, zda je dobře upevněn.
- Dejte všechny ingredience do konvice a zavřete ji víkem.
- Dejte odměrnou nádobu do otvoru na víku a víkem zavřete konvici. Překontrolujte, zda je všechno dobře upevněno.
- Zapojte procesor do elektrické sítě a stiskněte příslušné tlačítko provozního režimu:
 - "1" (nízká rychlost) – pro tekutiny.
 - "2" (vysoká rychlost) – pro současné opracování tekutin a tvrdých potravin.
 - Kuchyňský procesor bude pracovat, dokud nebude vypnut.
 - "PULSE" – režim „pulse“.

UPOZORNĚNÍ:

- Nezapínejte procesor s prázdným mixérem.
- Nedávejte do mixéru horké potraviny (> 70 °C).
- Přidávejte potraviny postupně, menšími dávkami.
- Nenaplňujte mixér výše maximální rysky.
- **Po ukončení práce nejdříve odpojte spotřebič od elektrické sítě a počkejte, až se úplně zastaví. Teprve potom můžete vyndat potraviny a nástavce.**

ČIŠTĚNÍ A ÚDRŽBA

- Po ukončení práce vypněte spotřebič a odpojte jej od elektrické sítě.
- Hned umyjte všechny snímatelné části teplou mýdlovou vodou a otřete suchým čistým ručníkem.
- Těleso spotřebiče otřete jemným vlhkým hadrem.
- Nepoužívejte kovové houby, brusné nebo útočné čisticí prostředky.

ČIŠTĚNÍ MIXÉRU

- Nastavte prázdnou konvici na procesor a zavřete ji víkem.
- Nalijte do konvice trochu teple mýdlové vody a na několik vteřin zapněte režim „pulse“.
- Sejměte konvici, opláchněte ji tekutou vodou a osušte.
- **NEPONOŘUJTE TĚLESO SPOTŘEBIČE DO JAKÝCHKOLIV TEKUTIN, A TAKÉ NEMYJTE JEJ VODOU NEBO V MYČCE NÁDOBÍ.**

VAROVÁNÍ: Ostří jsou velice ostrá a jsou nebezpečná. Dávejte pozor!

SKLADOVÁNÍ

- Před čištěním vždy vytáhněte zástrčku ze zásuvky.
- Splňte pokyny části ČIŠTĚNÍ A ÚDRŽBA.

- Składujcie sprzęty w suchym i czystym miejscu.

ВС РЪКОВОДСТВО ЗА ЕКСПЛОАТАЦИЯ **ŚRODKI BEZPIECZEŃSTWA**

- Przed pierwszym włączeniem sprawdź, czy charakterystyki techniczne urządzenia podane na nalepce odpowiadają parametrom sieci elektrycznej.
- Stosować tylko do użytku domowego zgodnie z niniejszą Instrukcją obsługi. Urządzenie nie jest przeznaczone do zastosowania przemysłowego.
- Nie użytkować poza pomieszczeniami.
- Zawsze odłączaj urządzenie od sieci zasilania, jeśli nie korzystasz z niego oraz przed czyszczeniem.
- Żeby uniknąć porażenia prądem elektrycznym i zapalenia się, nie zanurzaj urządzenie w wodzie lub w innych płynach.
- Nie pozwalaj dzieciom bawić się z urządzeniem.
- Nie pozostawiaj włączonego urządzenia bez opieki.
- Nie używaj akcesoriów, nie dołączonych do kompletu dostawy.
- Nie używaj urządzenia z uszkodzonym kablem zasilającym.
- Nie próbuj samodzielnie naprawiać urządzenie. W przypadku zaistnienia usterek, zwracaj się do najbliższego serwisu.
- Uważaj, żeby kabel zasilający nie dotykał ostrych krawędzi i gorących powierzchni.
- Nie ciągnij kabla zasilającego, nie przekręcaj go i nie nawijaj na żadne przedmioty.
- Wyciągaj produkty i płyny tylko po całkowitym zatrzymaniu silnika.
- Nie wolno przeładowywać robota produktami.
- Robot umożliwia szybką i skuteczną pracę. Przy tym **czas ciągłej pracy nie powinien przekraczać 3 min.**
- Не слагайте в робота горещи съставки (> 70 °C).

PRZYGOTOWANIE DO PRACY

- Przed pierwszym użyciem wymyj wszystkie zdejmowane części ciepłą wodą z dodatkiem środka myjącego i starannie wysusz. Przetrzyj zewnętrzną część obudowy za pomocą miękkiej trochę wilgotnej szmatki.
- **Nie wolno zanurzać obudowę w dowolnych płynach i myć ją wodą.**
- Ustaw robot na równej trwałej powierzchni.

UWAGA: W przypadku nieprawidłowego lub niekompletnego montażu robot nie włączy się.

PRACA

UWAGA: Czas ciągłej pracy robota nie powinien przekraczać 3 min., natomiast przerwa pomiędzy włączeniami – nie mniej niż 1 min.

- Nie przeładowuj robota produktami.
- W czasie pracy robota nie wolno zdejmować dowolnych akcesoriów.
- Ustaw dzban na napędzie blendera i przekonaj się, że on jest trwale zamocowany.
- Włóż pozostałe składniki do dzbana i przykryj go pokrywą.
- Wstaw szklankę pomiarową do otworu w pokrywie i przykryj nią dzban. Przekonaj się, że wszystkie części są trwale zamocowane.
- Podłącz robot do sieci elektrycznej i naciśnij przycisk właściwego trybu roboczego:
 - "1" (niska szybkość) – do ciekłych produktów.
 - "2" (wysoka szybkość) – do wspólnej obróbki ciekłych i twardych produktów.
 - Robot kuchenny ciągle działa, póki nie będzie wyłączony.
 - "PULSE" – warunki impulsowe.

UWAGA:

- Nie włączaj robota z pustym blenderem.
- Nie wkładaj do blendera gorących składników (> 70 °C).
- Dodawaj składniki stopniowo, małymi porcjami.
- Nie wypełniaj blendera powyżej znaku poziomu maksymalnego.
- **Po ukończeniu pracy, zanim wyciągniesz produkty i końcówki, odłącz urządzenie od sieci elektrycznej i zaczekaj, póki silnik elektryczny całkowicie się zatrzyma.**

CZYSZCZENIE I OBSŁUGA

- Po skończeniu pracy wyłącz urządzenie i odłącz go od sieci elektrycznej.
- Wszystkie zdejmowane części natychmiast wymyj ciepłą wodą mydlaną (nie pogrążając na długo w wodzie), a potem przetrzyj suchym czystym ręcznikiem.
- Przetrzyj obudowę miękką wilgotną szmatką.
- Nie używaj szorstkich gąbek, ściernych i agresywnych środków czyszczących.

CZYSZCZENIE BLENDERA

- Ustaw pusty dzban na procesorze i przykryj go pokrywą.
- Wlej do dzbana trochę ciepłej wody mydlanej i na kilka sekund włącz warunki impulsowe.
- Zdejmij dzban, przepłukuj go wodą bieżącą i wysusz.
- **NIE WOLNO ZANURZAĆ OBUDOWY URZĄDZENIA W DOWOLNYCH PŁYNACH ORAZ MYĆ WODĄ LUB W ZMYWARCE DO NACZYŃ.**

UWAGA: Ostrza tnące są bardzo ostre i niebezpieczne. Posługuj się nimi bardzo ostrożnie!

PRZECHOWYWANIE

- Przed przechowywaniem przekonaj się, że urządzenie odłączone jest od sieci elektrycznej.

- Wykonaj wymagania rozdziału CZYSZCZENIE I OBSŁUGA.
- Przechowuj urządzenie w suchym czystym miejscu.

PL INSTRUKCJA OBSŁUGI

SRODKI BEZPIECZEŃSTWA

- Przed pierwszym włączeniem sprawdź, czy charakterystyki techniczne urządzenia podane na nalepce odpowiadają parametrom sieci elektrycznej.
- Stosować tylko do użytku domowego zgodnie z niniejszą Instrukcją obsługi. Urządzenie nie jest przeznaczone do zastosowania przemysłowego.
- Nie użytkować poza pomieszczeniami.
- Zawsze odłączaj urządzenie od sieci zasilania, jeśli nie korzystasz z niego oraz przed czyszczeniem.
- Żeby uniknąć porażenia prądem elektrycznym i zapalenia się, nie zanurzaj urządzenie w wodzie lub w innych płynach.
- Nie pozwalaj dzieciom bawić się z urządzeniem.
- Nie pozostawiaj włączonego urządzenia bez opieki.
- Nie używaj akcesoriów, nie dołączonych do kompletu dostawy.
- Nie używaj urządzenia z uszkodzonym kablem zasilającym.
- Nie próbuj samodzielnie naprawiać urządzenie. W przypadku zaistnienia usterek, zwracaj się do najbliższego serwisu.
- Uważaj, żeby kabel zasilający nie dotykał ostrych krawędzi i gorących powierzchni.
- Nie ciągnij kabla zasilającego, nie przekręcaj go i nie nawijaj na żadne przedmioty.
- Wyciągaj produkty i płyny tylko po całkowitym zatrzymaniu silnika.
- Nie wolno przeladowywać robota produktami.
- Robot umożliwia szybką i skuteczną pracę. Przy tym **czas ciągłej pracy nie powinien przekraczać 3 min.**
- Nie wkładaj do robota gorących składników (> 70 °C).

PRZYGOTOWANIE DO PRACY

- Przed pierwszym użyciem wymyj wszystkie zdejmowane części ciepłą wodą z dodatkiem środka myjącego i starannie wysusz. Przetrzyj zewnętrzną część obudowy za pomocą miękkiej trochę wilgotnej szmatki.
- **Nie wolno zanurzać obudowę w dowolnych płynach i myć ją wodą.**
- Ustaw robot na równej trwałej powierzchni.

UWAGA: W przypadku nieprawidłowego lub niekompletnego montażu robot nie włączy się.

PRACA

UWAGA: Czas ciągłej pracy robota nie powinien przekraczać 3 min., natomiast przerwa pomiędzy włączeniami – nie mniej niż 1 min.

- Nie przeladowuj robota produktami.
- W czasie pracy robota nie wolno zdejmować dowolnych akcesoriów.
- Ustaw dzban na napędzie blendera i przekonaj się, że on jest trwale zamocowany.
- Włóż pozostałe składniki do dzbana i przykryj go pokrywą.
- Wstaw szklankę pomiarową do otworu w pokrywie i przykryj nią dzban. Przekonaj się, że wszystkie części są trwale zamocowane.
- Podłącz robot do sieci elektrycznej i naciśnij przycisk właściwego trybu roboczego:
 - "1" (niska szybkość) – do ciekłych produktów.
 - "2" (wysoka szybkość) – do wspólnej obróbki ciekłych i twardych produktów.
 - Robot kuchenny ciągle działa, póki nie będzie wyłączony.
 - "PULSE" – warunki impulsowe.

UWAGA:

- Nie włączaj robota z pustym blenderem.
- Nie wkładaj do blendera gorących składników (> 70 °C).
- Dodawaj składniki stopniowo, małymi porcjami.
- Nie wypełniaj blendera powyżej znaku poziomu maksymalnego.
- **Po ukończeniu pracy, zanim wyciągniesz produkty i końcówki, odłącz urządzenie od sieci elektrycznej i zaczekaj, póki silnik elektryczny całkowicie się zatrzyma.**

CZYSZCZENIE I OBSŁUGA

- Po skończeniu pracy wyłącz urządzenie i odłącz go od sieci elektrycznej.
- Wszystkie zdejmowane części natychmiast wymyj ciepłą wodą mydlaną (nie pogrążając na długo w wodzie), a potem przetrzyj suchym czystym ręcznikiem.
- Przetrzyj obudowę miękką wilgotną szmatką.
- Nie używaj szorstkich gąbek, ściernych i agresywnych środków czyszczących.

CZYSZCZENIE BLENDERA

- Ustaw pusty dzban na procesorze i przykryj go pokrywą.
- Wlej do dzbana trochę ciepłej wody mydlanej i na kilka sekund włącz warunki impulsowe.
- Zdejmij dzban, przepłukuj go wodą bieżącą i wysusz.
- **NIE WOLNO ZANURZAĆ OBUDOWY URZĄDZENIA W DOWOLNYCH PŁYNACH ORAZ MYĆ WODĄ LUB W ZMYWARCE DO NACZYŃ.**

UWAGA: Ostrza tnące są bardzo ostre i niebezpieczne. Posługuj się nimi bardzo ostrożnie!

PRZECHOWYWANIE

- Przed przechowywaniem przekonaj się, że urządzenie odłączone jest od sieci elektrycznej.
- Wykonaj wymagania rozdziału CZYSZCZENIE I OBSŁUGA.
- Przechowuj urządzenie w suchym czystym miejscu.

RO INSTRUCȚIUNI DE UTILIZARE

MASURI DE SIGURANȚĂ

- Înainte de a pune aparatul în funcțiune pentru prima dată, verificați dacă datele tehnice ale aparatului ce sunt menționate pe etichetă, corespund cu parametrii sursei de curent electric.
- Folosiți-l numai în scopuri casnice în conformitate cu indicațiile din Manualul de utilizare. Aparatul nu este destinat pentru uzul industrial.
- Nu folosiți aparatul în exterior.
- Deconectați întotdeauna aparatul de la sursa de curent înainte de operațiunea de curățire sau atunci când nu-l mai folosiți.
- Pentru a evita electrocutarea cu curent electric și cauzarea de arsuri, nu introduceți aparatul în apă sau în alte lichide.
- Nu lăsați copiii să se joace cu aparatul.
- Nu puneți aparatul în funcțiune fără o verificare în prealabil.
- Nu folosiți alte accesorii decât cele ce sunt în componența setului de livrare.
- Nu folosiți aparatul cu cablul de alimentare defect.
- Nu încercați să reparați singuri aparatul. În cazul apariției unei defecțiuni, adresați-vă celui mai apropiat Centru de service.
- Verificați să nu intre în contact cablul de alimentare cu margini ascuțite și suprafețe fierbinți.
- Nu trageți de cablul de alimentare, nu-l forțați sau răsucați în jurul aparatului.
- Scoateți produsele și lichidele numai după oprirea completă a motorului.
- Nu supra-alimentați robotul de bucătărie cu produse.
- Robotul de bucătărie este proiectat să funcționeze rapid și eficient. Astfel **durata unei funcționări continue nu trebuie să depășească 3 min.**
- Nu introduceți în robotul ingrediente fierbinți (> 70 °C).

PREGATIREA PENTRU LUCRU

- Înainte de prima întrebuintare, spălați toate părțile detașabile cu apă și detergent de vase și ștergeți-le bine. Corpul exterior puteți să-l ștergeți cu o cârpă umedă.
- **Se interzice introducerea corpului în diferite lichide și spălarea lui cu apă.**
- Așezați robotul de bucătărie pe o suprafață netedă și curată.

NOTĂ: Robotul nu începe să funcționeze dacă este asamblat incomplet sau incorect.

FUNCȚIONARE

NOTĂ: Timpul de funcționare continuă al robotului nu trebuie să depășească 3 min., iar pauzele dintre conectări să nu fie mai mici de 1 min.

- Nu supra-alimentați robotul cu produse.
- Se interzice înlocuirea oricărui accesoriu în timpul funcționării robotului.
- Montați cupa pe angrenajul blenderului și verificați ca el să fie bine fixat.
- Introduceți ingredientele în cupă și închideți capacul.
- Așezați recipientul gradat în orificiul de pe capac și închideți cu el cupa. Verificați ca toate părțile să fie bine fixate.
- Conectați robotul la sursa de curent și apăsați butonul pentru regimul de lucru necesar:
 - "1" (viteză mică) – pentru produse lichide.
 - "2" (viteză mare) – pentru amestecul lichidelor cu produse dure.
 - Robotul de bucătărie începe să funcționeze continuu până îl opriți.
 - "PULSE" – regim impulsionar.

ATENȚIE:

- Nu porniți robotul cu mixerul gol.
- Nu introduceți în mixer ingrediente fierbinți (> 70 °C).
- Introduceți ingredientele treptat, în cantități nu prea mari.
- Nu încărcăți mixerul mai mult decât semnul de marcat.
- **După încheierea lucrului, mai întâi scoateți produsele și accesoriile, deconectați aparatul de la sursă și așteptați ca electromotorul să se oprească complet.**

CURĂȚIRE ȘI ÎNTREȚINERE

- După terminarea lucrului deconectați aparatul de la sursa de curent.
- Apoi spălați (nu înmuiați prea mult timp) toate părțile demontabile cu apă caldă după care ștergeți-le cu o cârpă uscată și curată.
- Corpul îl ștergeți cu o cârpă moale și umedă.
- Nu folosiți bureți duri, detergenți abrazivi și agresivi.

CURĂȚIREA MIXERULUI/BLENDERULUI

- Montați recipientul gol pe robot și închideți-l cu capacul.
- Introduceți în recipient puțină apă caldă și câteva secunde conectați la regimul impulsionar.
- Scoateți recipientul, spălați-l cu apă curată și uscați-l.

- **SE INTERZICE INTRODUCEREA CORPULUI ROBOTULUI ÎN LICHIDE DE ORICE FEL SAU SPĂLAREA CU APĂ SAU ÎN MASINA DE SPĂLAT VASE.**

ATENȚIE: Lamele cutitelor sunt foarte ascuțite și reprezintă un pericol. Umblați cu ele cu foarte mare grijă!

PĂSTRARE

- Înainte de depozitare verificați ca aparatul să fie scos din priză.
- Îndepliniți toate punctele de la **CURĂȚIRE ȘI ÎNTREȚINERE**.
- Păstrați aparatul la loc curat și uscat.

UA ПОРАДНИК З ЕКСПЛУАТАЦІЇ ЗАХОДИ БЕЗПЕКИ

- Перед першим увімкненням перевірте, чи відповідають технічні характеристики виробу, зазначені на наклейці, параметрам електромережі.
- Використовувати тільки в побутових цілях відповідно до даного Порадника з експлуатації. Прилад не призначений для виробничого застосування.
- Використовувати тільки в приміщенні.
- Завжди відключайте пристрій від електромережі перед очищенням, або якщо Ви його не використовуєте.
- Щоб уникнути поразки електричним струмом і загоряння, не занурюйте прилад у воду чи іншу рідину.
- Не дозволяйте дітям гратися з приладом.
- Не залишайте увімкнений прилад без догляду.
- Не використовуйте приналежності, що не входять до комплекту.
- Не використовуйте прилад з ушкодженим шнуром живлення.
- Не намагайтеся самостійно здійснювати ремонт пристрою. У випадку виникнення несправностей звертайтеся до найближчого Сервісного центру.
- Слідкуйте, щоб шнур живлення не торкався гострих крайок та гарячих поверхонь.
- Не тягніть, не перекручуйте та ні на що не намотуйте шнур живлення.
- Виймайте продукти та рідини тільки після повної зупинки двигуна.
- Не перевантажуйте процесор продуктами.
- Процесор дозволяє працювати швидко та й ефективно. При цьому тривалість **безперервної роботи не повинна перевищувати 3 хв.**
- Не поміщайте у процесор гарячі інгредієнти (> 70 °C).

ПІДГОТОВКА ДО РОБОТИ

- Перед першим використанням вимийте всі знімні частини теплою водою з миючим засобом і ретельно просушіть. Корпус зовні протріть м'якою злегка вологою тканиною.
- **Забороняється занурювати корпус у будь-яку рідину чи мити його водою.**
- Встановіть процесор на рівну, стійку поверхню.

ПРИМІТКА: Процесор не увімкнеться при неправильній чи неповній зборці.

РОБОТА

ПРИМІТКА: Час безперервної роботи процесора не повинен перевищувати 3 хв., а перерва між увімкненнями - не менш 1 хв.

- Не перевантажуйте процесор продуктами.
- Забороняється знімати будь-яке приладдя під час роботи процесора.
- Встановіть глечик на привід блендера та переконайтеся, що він надійно зафіксувався.
- Помістіть інгредієнти у глечик та закрийте його кришкою.
- Вставте мірний стаканчик в отвір у кришці та закрийте нею глечик. Переконайтеся, що усі частини надійно зафіксовані.
- Підключіть процесор до електромережі та натисніть кнопку необхідного робочого режиму:
 - "1" (низька швидкість) - для рідких продуктів.
 - "2" (висока швидкість) - для спільної обробки рідких та твердих продуктів.
 - Кухонний процесор почне безперервно працювати до тих пір, поки не буде вимкнений.
 - "PULSE" – імпульсний режим.

УВАГА:

- Не вмикайте процесор з порожнім блендером.
- Не поміщайте у блендер гарячі інгредієнти (> 70 °C).
- Додавайте інгредієнти поступово, невеликими порціями.
- Не наповнюйте блендер вище максимальної відмітки.
- **Наприкінці роботи, перш, ніж витягати продукти та насадки, відключіть прилад з електромережі та дочекайтеся повної зупинки електродвигуна.**

ОЧИЩЕННЯ ТА ДОГЛЯД

- Наприкінці роботи вимкніть прилад та відключіть його з електромережі.
- Вимийте усі знімні частини теплою мильною водою відразу ж (не замочуючи надовго), після чого протріть сухим чистим рушником.
- Корпус протріть м'якою вологою тканиною.
- Не використовуйте тверді губки, абразивні та агресивні миючі засоби.

ОЧИЩЕННЯ БЛЕНДЕРА

- Встановіть порожній глечик на процесор та закрийте його кришкою.
- Налийте у глечик небагато теплої мильної води та на декілька секунд увімкніть імпульсний режим.

- Зніміть глечик, промийте його проточною водою та висушіть.
- **ЗАБОРОНЯЄТЬСЯ ЗАНУРЮВАТИ КОРПУС ПРОЦЕСОРА У БУДЬ-ЯКУ РІДИНУ, А ТАКОЖ МИТИ ВОДОЮ АБО У ПОСУДОМИЙНІЙ МАШИНИ.**

УВАГА: Леза дуже гострі і становлять небезпеку. Обертайтеся з ними вкрай обережно!

ЗБЕРІГАННЯ

- Перед зберіганням переконайтеся, що прилад відключений з електромережі.
- Виконайте вимоги розділу **ОЧИЩЕННЯ ТА ДОГЛЯД**.
- Зберігайте прилад у сухому чистому місці.

SCG УПУТСТВО ЗА РУКОВАЊЕ

СИГУРНОСНЕ МЕРЕ

- Пре првог укључења убедите се да техничка својства производа, назначена на налепници, одговарају параметрима електричне мреже.
- Користите само у домаћинству у складу са овим упутством за руковање. Уређај није намењен за професионалну употребу.
- Не користити вани.
- Увек искључите уређај из електричне мреже пре чишћења и ако се не користи.
- Да се избегну оштећење струјом и загоревање, не ставите уређај у воду и друге течности.
- Не дозвољавајте деци да се играју са уређајем.
- Не остављајте укључени уређај без надзора.
- Не користите делове који не улазе у комплет уређаја.
- Не користите уређај са оштећеним прикључним каблом.
- Не пробајте да поправљате уређај сами. У случају оштећења уређаја јавите се сервису.
- Пазите да прикључни кабл не додирује оштре ивице и вруће површине.
- Не вуците, не запетљавајте и не намотавајте ни на шта прикључни кабл.
- Вадите намирнице и текућине само након потпуног заустављања мотора.
- Не преоптерећујте мултипрактик намирницама.
- Мултипрактик омогућује брзу и ефикасну обраду. При томе **време непрекидног рада не сме трајати више од 3 мин.**
- Не стављајте у мултипрактик вруће састојке (> 70 °C).

ПРИПРЕМА ЗА КОРИШЋЕЊЕ

- Пре првог искориштавања оперите све делове који се скидају, са топлом водом и детергентом и добро осушите. Споља обришите кућиште меком влажном тканином.
- **Забрањено је ставити уређај у било које текућине и прати водом.**
- Наместите мултипрактик на равну и стабилну површину.

НАПОМЕНА: Мултипрактик се не укључује у случају неправилне или непотпуне монтаже.

РАД

НАПОМЕНА: Време непрекидног рада не сме трајати више од 3 мин., пауза између два укључења мултипрактика мора да буде најмање 1 мин.

- Не преоптерећујте мултипрактик намирницама.
- Забрањено је скидати било које делове за време рада мултипрактика.
- Поставите бокал на погон блендера и убедите се да се сигурно фиксирао.
- Ставите састојке у бокал и затворите га поклопцем.
- Ставите чашу за мерење у отвор поклопца и затворите бокал поклопцем. Убедите се да су сви делови сигурно фиксирани.
- Прикључите мултипрактик електричној мрежи и притисните дугме потребног радног режима:
 - "1" (ниска брзина) – за течне производе.
 - "2" (висока брзина) – за заједничку обраду течних и чврстих производа.
 - Мултипрактик ће непрекидно радити док не буде искључен.
 - "PULSE" – импулсни режим.

ПАЖЊА:

- Не укључите мултипрактик, кад је блендер празан.
- Не стављајте у блендер вруће састојке (> 70 °C).
- Додавајте састојке постепено, малим порцијама.
- Не пуните блендер горе од максималне ознаке.
- **По завршетку рада, пре него што извадити намирнице и наставке, искључите уређај из електричне мреже и сачекајте док се електромотор потпуно заустави.**

ЧИШЋЕЊЕ И ОДРЖАВАЊЕ

- По завршетку рада искључите уређај из електричне мреже.
- Одмах (не квасећи дуго) оперите све делове који се скидају топлом сапуњавом водом, после чега обришите сувим чистим пешкиром.
- Кућиште обришите меканом влажном тканином.
- Не користите чврсте сунђере, абразиона и агресивна средства за чишћење.

ЧИШЋЕЊЕ БЛЕНДЕРА

- Наместите празни бокал на мултипрактик и затворите поклопцем.
- Налијте у бокал мало топле сапуњаве воде и на неколико секунди укључите импулсни режим.

- Скините бокал, исперите га текућом водом и осушите.
- **ЗАБРАЊУЈЕ СЕ СТАВЉАТИ КУЋИШТЕ МУЛТИПРАКТИКА У БИЛО КОЈЕ ТЕЧНОСТИ, А ТАКОЂЕ ПРАТИ ВОДОМ ИЛИ У МАШИНИ ЗА ПРАЊЕ СУЂА.**

ПАЖЊА: Сечива су врло оштра и представљају опасност. Будите с њима врло опрезни!

ЧУВАЊЕ

- Пре спремања убедите се да је уређај искључен из електричне мреже.
- Испуните захтеве одељка ЧИШЋЕЊЕ И ОДРЖАВАЊЕ.
- Чувајте уређај на сувом и чистом месту.

EST KASUTUSJUHEND

OHUTUSNÕUANDED

- Enne seadme esimest vooluvõrku lülitamist kontrollige, et seadme etiketil osutatud andmed vastaksid kohaliku vooluvõrgu andmetele.
- Antud seade on mõeldud ainult koduseks, mitte tööstuslikuks kasutamiseks.
- Ärge kasutage seadet väljas.
- Eemaldage seade vooluvõrgust enne selle puhastamist ning ajaks, mil seda ei kasutata.
- Elektrilöögi saamise ja süttimise vältimiseks ärge asetage seadet vette ega teistesse vedelikesse.
- Ärge laske lastel seadmega mängida.
- Ärge jätke töötavat seadet järelvalveta.
- Ärge kasutage tarvikuid, mis ei kuulu komplekti.
- Ärge kasutage seadet vigastatud toitejuhtmega.
- Ärge püüdke antud seadet iseseisvalt remontida. Vea kõrvaldamiseks pöörduge lähima teeninduskeskuse poole.
- Jälgige seda, et juhe ei puutuks vastu teravaid servi ja kuumi pindu.
- Ärge tõmmake toitejuhtmest, keerake seda krussi, ega ümber korpuse.
- Enne toiduainete ja vedelike väljavõtmist oodake, kuni mootor on lõplikult seiskunud.
- Ärge koormake köögikombaini toiduainetega üle.
- Köögikombain võimaldab töödelda toiduaineid kiirelt ja efektiivselt. Seejuures **katkestamata töötamise aeg ei tohi ületada 3 min.**
- Ärge pange kuumi köögikombain (> 70 °C) blenderi sisse.

ETTEVALMISTUS KASUTAMISEKS

- Enne esmakasutamist peske kõik eemaldatavad osad sooja seebiveega ning kuivatage hoolikalt. Puhastage väliskorpus pehme niiske lapiga.
- **On keelatud asetada korpust vedelikesse ja pesta vees.**
- Asetage köögikombain tasasele kindlale pinnale.

MÄRKUS: Köögikombain ei käivitu vale või osalise kokkupaneku korral.

KASUTAMINE

MÄRKUS : Köögikombaini katkestamatu kasutamise aeg ei tohi ületada 3 min., ning vaheaeg sisselülitamise vahel vähemalt 1 min.

- Ärge koormake köögikombaini toiduainetega üle.
- On keelatud osade mahavõtmine käivitatud köögikombaini pealt.
- Uzstādiet kausu uz blendera piedziņu un pārliecinieties, ka tas ir droši piefiksēts.
- Iepildiet sastāvdaļas kausā un piesedziet to ar vāku.
- Ievietojiet mērīšanas glāzīti vāka atverē un aizveriet ar to kausu. Pārliecinieties, ka visas daļas ir droši piefiksētas.
- Pievienojiet procesoru elektrotīklam un piespiediet vajadzīgā darbības režīma pogu:
 - "1" (mazs ātrums) – šķidriem produktiem.
 - "2" (liels ātrums) - šķidro un cieto produktu kopīgai apstrādei.
 - Virtuves procesors sāks nepārtraukti darboties, kamēr netiks izslēgts.
 - "PULSE" – impulsu režīms.

UZMANĪBU:

- Neiedarbiniet procesoru ar tukšu blenderi.
- Nelieciet blenderī karstus produktus (> 70 °C).
- Pievienojiet sastāvdaļas pakāpeniski, nelielām devām.
- Nepiepildiet blenderi augstāk par maksimālo atzīmi.
- **Beidzot darbu, pirms produktu un uzliktņu izņemšanas, atvienojiet ierīci no elektrotīkla un sagaidiet elektromotora pilnīgu apstāšanos.**

TĪRĪŠANA UN KOPŠANA

- Pēc darba pabeigšanas izslēdziet ierīci un atslēdziet to no elektrotīkla.
- Uzreiz (ilgi nemērcējot) nomazgājiet visas noņemamās daļas ar siltu ziepjūdeni, pēc tam noslaukiet ar sausu tīru dvieli.
- Korpusu noslaukiet ar mīkstu mitru lupatiņu.
- Neizmantojiet cietus sūkļus, abrazīvos un agresīvos tīrīšanas līdzekļus.

BLENDERA TĪRĪŠANA

- Uzstādiet tukšu krūzi uz procesoru un aizveriet to ar vāku.
- Ielejiet krūzē nedaudz silta ziepjūdens un uz dažām sekundēm ieslēdziet impulsu režīmu.
- Noņemiet krūzi, izmazgājiet to zem tekoša ūdens un nožāvējiet.

- **AIZLIEGTS MĒRKT PROCESORA KORPUSU JEBKĀDOS ŠĶIDRUMOS UN MAZGĀT TO AR ŪDENI VAI TRAUKU MAZGĀJAMĀ MAŠĪNĀ.**

UZMANĪBU: Griezējasmehāni ir ļoti asi un bīstami. Esiet ar tiem sevišķi piesardzīgi!

GLABĀŠANA

- Pirms glabāšanas pārliedziet, ka ierīce ir atvienota no elektrotīkla.
- Izpildiet sadaļas TĪRĪŠANA UN KOPŠANA prasības.
- Glabājiet ierīci sausā un tīrā vietā.

LV LIETOŠANAS INSTRUKCIJA

DROŠĪBAS NORĀDĪJUMI

- Pirms pirmreizējās ieslēgšanas pārbaudiet, vai izstrādājuma tehniskais raksturojums, kas ir norādīts uz uzlīmes, atbilst elektrotīkla parametriem.
- Izmantojiet tikai sadzīves nolūkos saskaņā ar šo Lietošanas instrukciju. Izstrādājums nav paredzēts rūpnieciskai izmantošanai.
- Neizmantojiet ārpus telpām.
- Vienmēr atvienojiet ierīci no elektrotīkla pirms tīrīšanas un ja Jūs to nelietojat.
- Lai izvairītos no elektrostrāvas trieciena un uzliesmošanas, nemērciet ierīci ūdenī un citos šķidrumos.
- Neļaujiet bērniem spēlēties ar ierīci.
- Neatstājiet ieslēgtu ierīci bez uzraudzības.
- Neizmantojiet piederumus, kas neietilpst ierīces piegādes komplektā.
- Neizmantojiet ierīci ar bojātu elektrovadu.
- Nemēģiniet patstāvīgi remontēt ierīci. Bojājumu gadījumā griezieties Servisa centrā.
- Sekojiet, lai elektrovads neskartos klāt asām malām un karstām virsmām.
- Nevelciet, nepārgrieziet un ne uz kā neuztiniet elektrovadu.
- Ņemiet ārā produktus un šķidrumus tikai pēc motora pilnīgas apstāšanās.
- Nepārslogojiet procesoru ar produktiem.
- Procesors dod iespēju strādāt ātri un efektīvi. **Nepārtrauktas darbības laiks nedrīkst pārsniegt 3 min.**
- Nelieciet procesoru karstus produktus (> 70 °C).

SAGATAVOŠANA DARBAM

- Pirms pirmreizējās lietošanas nomazgājiet visas noņemamās daļas ar siltu ūdeni un mazgāšanas līdzekli un rūpīgi nožāvējiet. Korpusu no ārpuses noslaukiet ar mīkstu, samitrinātu lupatiņu.
- **Aizliegts mērkot korpusu jebkuros šķidrumos un mazgāt to ar ūdeni.**
- Novietojiet procesoru uz līdzenas, stabilas virsmas.

PIEZĪME: Procesors neieslēgsies, ja tas ir nepareizi vai nepilnīgi salikts.

EKSPLUATĀCIJA

PIEZĪME: Procesora nepārtrauktas darbības laiks nedrīkst pārsniegt 3 min., bet pārtraukums starp ieslēgšanām nedrīkst būt mazāks par 1 min.

- Nepārslogojiet procesoru ar produktiem.
- Aizliegts ņemt jebkādas piederumus procesora darbības laikā.
- Uzstādiet kausu uz blendera piedziņu un pārliedziet, ka tas ir droši piefiksēts.
- Iepildiet sastāvdaļas kausā un piesedziet to ar vāku.
- Ievietojiet mērīšanas glāzīti vāka atverē un aizveriet ar to kausu. Pārliedziet, ka visas daļas ir droši piefiksētas.
- Pievienojiet procesoru elektrotīklam un piespiediet vajadzīgā darbības režīma pogu:
 - "1" (mazs ātrums) – šķidriem produktiem.
 - "2" (liels ātrums) - šķidro un cieto produktu kopīgai apstrādei.
 - Virtuves procesors sāks nepārtraukti darboties, kamēr netiks izslēgts.
 - "PULSE" – impulsu režīms.

UZMANĪBU:

- Neiedarbiniet procesoru ar tukšu blenderi.
- Nelieciet blenderī karstus produktus (> 70 °C).
- Pievienojiet sastāvdaļas pakāpeniski, nelielām devām.
- Nepiepildiet blenderi augstāk par maksimālo atzīmi.
- **Beidzot darbu, pirms produktu un uzliktņu izņemšanas, atvienojiet ierīci no elektrotīkla un sagaidiet elektromotora pilnīgu apstāšanos.**

TĪRĪŠANA UN KOPŠANA

- Pēc darba pabeigšanas izslēdziet ierīci un atslēdziet to no elektrotīkla.
- Uzreiz (ilgi nemērcējot) nomazgājiet visas noņemamās daļas ar siltu ziepjūdeni, pēc tam noslaukiet ar sausu tīru dvieli.
- Korpusu noslaukiet ar mīkstu mitru lupatiņu.
- Neizmantojiet cietus sūkļus, abrazīvos un agresīvos tīrīšanas līdzekļus.

BLENDERA TĪRĪŠANA

- Uzstādiet tukšu krūzi uz procesoru un aizveriet to ar vāku.
- Ielejiet krūzē nedaudz silta ziepjūdens un uz dažām sekundēm izslēdziet impulsu režīmu.
- Noņemiet krūzi, izmazgājiet to zem tekoša ūdens un nožāvējiet.
- **AIZLIEGTS MĒRKT PROCESORA KORPUSU JEBKĀDOS ŠĶIDRUMOS UN MAZGĀT TO AR ŪDENI VAI TRAUKU MAZGĀJAMĀ MAŠĪNĀ.**

UZMANĪBU: Griezējasmēņi ir ļoti asi un bīstami. Esiet ar tiem sevišķi piesardzīgi!

GLABĀŠANA

- Pirms glabāšanas pārlicinieties, ka ierīce ir atvienota no elektrotīkla.
- Izpildiet sadaļas TĪRĪŠANA UN KOPŠANA prasības.
- Glabājiet ierīci sausā un tīrā vietā.

LT NAUDOJIMOSI INSTRUKCIJA

SAUGUMO PRIEMONĒS

- Prieš pradēdami naudoti [sitikinkite, kad nurodytos etiketėje techninės charakteristikos atitinka elektros tinklo parametrus.
- Naudoti tik buitiniai tikslais, pagal šią Naudojimosi Instrukciją. Prietaisas nėra skirtas naudoti pramonėje.
- Nenaudoti už patalpos ribų.
- Prieš valydami prietaisą arba nenaudodami jo visada jį išjunkite iš tinklo.
- Siekdami išvengti gaisro ar elektros traumos nešlapinkite prietaiso vandeniu arba kitu skysčiu.
- Neleiskite vaikams žaisti su prietaisu.
- Nepalikite įjungto prietaiso be priežiūros.
- Nenaudokite reikmenų, neįeinančių į prietaiso komplektą.
- Nenaudokite prietaiso, kurio maitinimo laidas buvo apgadintas.
- Nebandykite savarankiškai remontuoti prietaiso. Atsiradus gedimams kreipkitės į Serviso centrą.
- Pasirūpinkite, kad maitinimo laidas nesiliestų prie aštrių kraštų ir karštų paviršių.
- Netraukite už maitinimo laido, nepersukinėkite ir nevyniokite jo.
- Produktus ir skysčius išimkite tik varikliui pilnai sustojus.
- Neperkraukite procesoriaus produktais.
- Procesorius leidžia dirbti greitai ir efektyviai. Tačiau **nepertaukiamo darbo trukmė neturi viršyti 3 min.**
- Nedėkite į procesorių karštų ingredientų (> 70 °C).

PARUOŠIMAS DARBUI

- Prieš naudodami pirmą kartą išplaukite visas nuimamas detales šiltu vandeniu su plovimo priemone ir kruopščiai išdžiovinkite. Korpusą nušluostykite minkštu drėgnu audiniu.
- **Draudžiama šlapinti korpusą bet koku skysčiu ir plauti jį vandeniu.**
- Pastatykite procesorių ant lygaus ir stabilaus paviršiaus.

PASTABA: Procesorius neįsijungs, jei jis buvo neteisingai ar nepilnai surinktas.

VEIKIMAS

PASTABA: Nepertaukiamo veikimo trukmė neturi viršyti 3 min., o pertrauka tarp įjungimų turi būti ne mažesnė kaip 1 min.

- Neperkraukite procesoriaus produktais.
- Draudžiama nuimti bet kokius reikmenis procesoriui veikiant.
- Pritvirtinkite ašotį prie maišytuvo pavaros ir [sitikinkite, kad jis patikimai užsifiksavo.
- Įdėkite ingredientus į ašotį ir uždenkite jį dangčiu.
- Įstatykite matavimo stiklinę į dangčio angą ir uždenkite juo ašotį. [sitikinkite, kad visos dalys patikimai užsifiksavo.
- Prijunkite procesorių prie elektros tinklo ir paspauskite norimo darbo režimo mygtuką:
 - "1" (Mažas greitis) – skystiems produktams.
 - "2" (Didelis greitis) – kartu apdoroti skystus ir kietus produktus.
 - Virtuvės procesorius pradės nupertaukiamai veikti ir veiks iki tol, kol nebus išjungtas.
 - "PULSE" – impulso režimas.

DĖMESIO:

- Nejunkite procesoriaus, jeigu maišytuvas yra tuščias.
- Nedėkite į maišytuvą karštų ingredientų (> 70 °C).
- Dėkite ingredientus palaipsniui, mažomis porcijomis.
- Nepripildykite maišytuvo aukščiau maksimalios žymos.
- **Baigę darbą prieš išimdami produktus ir užmovas išjunkite prietaisą iš elektros tinklo ir palaukite kol elektros variklis visiškai sustos.**

VALYMAS IR PRIEŽIŪRA

- Baigę darbą išjunkite prietaisą ir atjunkite jį nuo elektros tinklo.
- Tuoju pat (neužmirkydami ilgam) išplaukite visas nuimamas dalis šiltu vandeniu su muilu, o po to nušluostykite jas sausu švariu rankšluosčiu.
- Korpusą nušluostykite minkštu drėgnu audiniu.
- Nenaudokite šiurkščių kempinių, valomųjų miltelių ir agresyvių valymo priemonių.

MAIŠYTUVO VALYMAS

- Pritvirtinkite tuščią ašotį prie procesoriaus ir uždenkite jį dangčiu.
- Įpilkite į ašotį truputį šilto vandens su plovikliu ir kelioms sekundėms įjunkite apvalymo režimą.
- Nuimkite ašotį, išskalaukite jį tekančiu vandeniu ir išdžiovinkite.
- **DRAUDŽIAMA MIRKYTI PROCESORIAUS KORPUSĄ BET KOKIAME SKYSTYJE, PLAUTI JĮ VANDENIU ARBA INDŲ PLOVIMO MAŠINOJE.**

DĖMESIO: Peilio ašmenys yra labai aštrūs ir pavojingi. Todėl elkitės su jais labai atsargiai!

LAIKYMAS

- Prieš dėdami prietaisą į laikymo vietą [sitikinkite, kad jis išjungtas iš elektros tinklo.

- [vykdykite visus VALYMAS IR PRIEŽIŪRA skyriaus reikalavimus.
- Laikykite prietaisą sausoje švarioje vietoje.

KEZELÉSI ÚTMUTATÓ

FONTOS BIZTONSÁGI INTÉZKEDÉSEK

- A készülék használata előtt, ellenőrizze egyezik-e a műszaki jellemzésben feltüntetett elektromos feszültség a házi elektromos hálózattal.
- Nem való ipari csak házi használatra.
- Házon kívül nem használható.
- Használaton kívül és tisztítás közben mindig függetlenítse az elektromos hálózattól.
- Áramütés elkerülése céljából ne eressze a készüléket vízbe vagy más folyadékba.
- Gyerekektől távol tartani.
- Felügyelet nélkül ne hagyja a készüléket bekapcsolva.
- Ne használjon géphez nem tartozó tartozékot.
- Ne használja a készüléket sérült csatlakozóval.
- Ne próbálja egyedül javítani a készüléket. A meghibásodás felfedezésekor forduljon szervizbe.
- Figyeljen, hogy a vezeték ne érintkezzen éles, forró felülettel.
- Ne húzza, tekerje a vezetékét.
- Ne próbálja kiszedni a konténerből a végterméket vagy a folyadékot addig, amíg a vjnh működik, várja meg amíg a motor teljesen leáll.
- Ne terhelje túl a készüléket ételkészítéssel.
- A készülék lehetővé teszi a gyors és eredményes munkavégzést. Viszont a **folytonos működés ne legyen több 3 percnél.**
- Ne rakjon a konyhai szeletelőgépre forró hozzávalót (> 70 °C).

ELŐKÉSZÍTÉS

- Mossa meg mosogatószeres meleg vízzel a szeletelőgép azon részeit, melyek érintkezni fognak az ételkészítéssel, és törölje szárazra őket. Törölje meg kívülről a készülékházat puha, nedves törülközővel.
- **A készülékházat vízbe, vagy egyéb folyadékba meríteni és mosni tilos.**
- Állítsa a szeletelő gépet egyenes, száraz felületre.

MEGJEGYZÉS: A szeletelőgép nem kapcsol be addig, amíg helytelenül, vagy nem teljesen van összeszerelve. MŰKÖDÉS

MEGJEGYZÉS: A folytonos működés ne legyen több 3 percnél, legalább 1 perces szünettartással a következő bekapcsolás előtt.

- Ne terhelje túl a készüléket ételkészítéssel.
- Működés közben cserélni a tartozékokat tilos.
- Helyezze a kancsót a blender meghajtójára és győződjön meg arról, hogy az rögzítve van.
- Rakja a kancsóba a hozzávalókat.
- Helyezze a mérőpoharat a fedél nyílásába és zárja le a fedővel a kancsót. Győződjön meg arról, hogy az összes elem biztosan rögzítve van.
- Csatlakoztassa a készüléket a hálózathoz és nyomja meg a szükséges üzemmód gombját:
 - "1" (alacsony sebesség) – folyékony ételkészítés részére.
 - "2" (magas sebesség) – folyékony és kemény ételkészítés részére.
 - A szeletelőgép addig fog működni, amíg ki nem lesz kapcsolva.
 - "PULSE" – impulzus üzemmód.

FIGYELEM:

- Ne működtesse a gépet üres blenderrel.
- Ne rakjon a blenderbe forró hozzávalót (> 70 °C).
- Fokozatosan, kisebb adagonként adagolja az ételkészítést.
- Ne töltsen meg a blendert a maximális jelzőn felül.
- **Miután elvégezte a munkát mielőtt kivenné az ételkészítést és a tartozékot, áramtalanítsa a készüléket és várja meg, amíg teljesen leáll a motor.**

TISZTÍTÁS ÉS KARBANTARTÁS

- Miután elvégezte a munkát, kapcsolja ki és áramtalanítsa a készüléket.
- Nyomban (nem áztatva) mossa meg a levehető tartozékokat meleg, szappanos vízben, és törölje meg száraz, tiszta törülközővel.
- A készülékházat törölje meg puha nedves törülközővel.
- Ne használjon súrolószert, súroló szivacsot és agresszív tisztítószert.

BLENDER TISZTÍTÁSA

- Helyezze a blender üres kancsóját a motorházra és zárja le a fedővel.
- Öntsön a kancsóba egy kevés szappanos vizet és néhány másodpercre kapcsolja be az impulzus üzemmódot.
- Vegye le a kancsót, mossa meg vízsugár alatt és szárítsa meg.
- **A KÉSZÜLÉKHÁZAT VÍZBE, VAGY ÉGYÉB FOLYADÉKBA MERÍTENI, ILLETVE VÍZZEL, VAGY MOSOGATÓGÉPBEN MOSNI TILOS.**

FIGYELEM: A pengék nagyon élesek, ezért veszélyesek. Fokozott figyelemmel kezelje őket!

TÁROLÁS

- Tárolás előtt győződjön meg, hogy a készülék áramtalanítva van.

- Kövesse a TISZTÍTÁS ÉS KARBANTARTÁS rész lépéseit.
- Száraz, hűvös helyen tárolja.

KZ ПАЙДАЛАНУ ЖӨНІНДЕГІ НҰСҚАУЛЫҚ ҚАУІПСІЗДІК ШАРАЛАРЫ

- Алғаш рет іске қосар алдында бұйымның заттаңбада көрсетілген техникалық сипаттамалары электр желісінің параметрлеріне сәйкес келетініне көз жеткізіңіз.
- Осы Пайдалану жөніндегі нұсқаулыққа сәйкес тек тұрмыстық мақсатта ғана пайдалану керек. Аспап өнеркәсіптік мақсатта қолдануға арналмаған.
- Үй-жайлардан тыс жерде пайдалануға болмайды.
- Егер құрылғыны пайдаланбайтын болсаңыз, оны тазалар алдында электр желісінен әрқашан ажыратып қойыңыз.
- Электр тогы соғуынан және от шығуынан аулақ болу үшін аспапты суға немесе басқа сұйық заттарға матырмаңыз.
- Балалардың аспаппен ойнауына жол бермеңіз.
- Токқа қосылған аспапты қараусыз қалдырмаңыз.
- Жеткізілім жинағына кірмейтін керек-жарақтарды пайдаланбаңыз.
- Қуат көзіне қосу сымына зақым келген аспапты пайдаланбаңыз.
- Құрылғыны өз бетіңізбен жөндеуге әрекет жасамаңыз. Ақаулықтар пайда болған жағдайда Сервис орталығына хабарласыңыз.
- Қуат көзіне қосу сымы өткір жиектер мен ыстық заттарға тиіп тұрмауын қадағалаңыз.
- Қуат көзіне қосу сымын тартқыламаңыз, ширатпаңыз және ешқандай затқа оны орамаңыз.
- Азық-түлік пен сұйық тағамды тек қозғалтқыш толық тоқтағаннан кейін ғана алыңыз.
- Процессорға азық-түлікті шамадан артық салмаңыз.
- Процессор жылдам әрі тиімді жұмыс істеуге мүмкіндік береді. Бұл орайда **үздіксіз жұмыс істеу уақыты 3 минуттан аспауға тиіс.**
- Процессорды ыстық азық-түлік салмаңыз (> 70 °C).

ЖҰМЫСҚА ДАЙЫНДАУ

- Алғаш рет пайдаланар алдында алмалы-салмалы бөлшектерінің барлығын жуғыш зат қосылған жылы сумен жуыңыз да, әбден құрғатыңыз. Қаптамасының сыртын сәл дымқыл әрі жұмсақ матамен сүртіңіз.
- **Қаптамасын кез келген сұйық затқа матыруға және оны сумен жууға тыйым салынады.**
- Процессорды біртегіс, орнықты жерге орнатыңыз.

ЕСКЕРІМ: Процессор дұрыс немесе толық жинақталмаса, іске қосылмайтын болады.

ЖҰМЫС

ЕСКЕРІМ: Процессордың үздіксіз жұмыс істеу уақыты 3 минуттан аспауға, ал іске қосу аралықтарындағы үзіліс 1 минуттан кем болмауға тиіс.

- Процессорға азық-түлікті шамадан артық салмаңыз.
- Процессор жұмыс істеп тұрған кезде кез келген керек-жарақты одан шешіп алуға тыйым салынады.
- Құмыраны блендердің жетегіне орнатыңыз да, өз орнына мықтап бекігеніне көз жеткізіңіз.
- Құралас бөліктерді құмыраға салыңыз да, оның қақпағын жабыңыз.
- Өлшегіш стаканды қақпақтағы саңылауға кірістіріңіз де, құмыраны қақпақпен жабыңыз. Барлық бөлшектердің орнына мықтап бекігеніне көз жеткізіңіз.
- Процессорды электр желісіне жалғаңыз да, қажетті жұмыс режимінің батырмасын басыңыз:
 - "1" (төмен жылдамдық) – сұйық өнімдер үшін.
 - "2" (жоғары жылдамдық) – сұйық және қатты өнімдерді бірге өңдеу үшін.
 - Ас үй процессоры токтан ажыратылғанша үздіксіз жұмыс істей бастайды.
 - "PULSE" – импульстік режим.

ЕСКЕРТУ:

- Блендері бос тұрған процессорды іске қоспаңыз.
- Блендерге ыстық азық-түлік салмаңыз (> 70 °C).
- Азық-түлікті біртіндеп, шағын бөліктермен қосыңыз.
- Блендерді ең үлкен белгіленген жерден жоғары толтырмаңыз.
- **Жұмысты аяқтағаннан кейін, азық-түлік пен қондырмаларды алып шықпас бұрын аспапты электр желісінен ажыратыңыз да, электр қозғалтқыш толық тоқтағанша күте тұрыңыз.**

ТАЗАЛАУ ЖӘНЕ КҮТІП ҰСТАУ

- Жұмысты аяқтағаннан кейін аспапты өшіріңіз де, оны электр желісінен ажыратыңыз.
- Дерее (ұзақ уақыт суламастан) барлық алмалы-салмалы бөлшектерді сабынды жылы сумен жуыңыз да, құрғақ таза сүлгімен сүртіңіз.
- Қаптаманы жұмсақ дымқыл матамен сүртіңіз.
- Қатқыл жөке, қырғыш және күшті тазартқыш құралдарды пайдаланбаңыз.

БЛЕНДЕРДІ ТАЗАЛАУ

- Бос құмыраны процессорға орнатыңыз да, оның қақпағын жабыңыз.
- Құмыраға аздап сабынды жылы су құйыңыз да, бірнеше секунд импульстік режимді қосыңыз.
- Құмыраны алыңыз да, ағын сумен жуыңыз, содан соң құрғатыңыз.
- **ПРОЦЕССОРДЫҢ ҚАПТАМАСЫН КЕЗ КЕЛГЕН СҰЙЫҚТЫҚҚА МАТЫРУҒА, СОНДАЙ-АҚ СУМЕН ЖУУҒА НЕМЕСЕ ЫДЫС ЖУҒЫШ МАШИНАДА ЖУУҒА ТЫЙЫМ САЛЫНАДЫ.**

ЕСКЕРТУ: Кескіш жүздер өте өткір, сондықтан олар қауіпті болып табылады. Оларды үлкен сақтықпен пайдаланыңыз!

САҚТАУ

- Сақтап қояр алдында аспаптың электр желісінен ажыратылғанына көз жеткізіңіз.
- ТАЗАЛАУ ЖӘНЕ КҮТІП ҰСТАУ бөліміндегі талаптарды орындаңыз.
- Аспапты құрғақ таза жерде сақтаңыз.

CR UPUTA ZA RUKOVANJE

SIGURNOSNE MJERE

- Prije prve uporabe provjerite da li tehničke karakteristike proizvoda, naznačene na naljepnici, odgovaraju parametrima električne mreže.
- Upotrebljavati samo u domaćinstvu, u skladu s ovom Uputom za rukovanje. Uređaj nije namijenjen za profesionalnu uporabu.
- Ne upotrebljavati vani.
- Uvijek isključite uređaj iz mreže napajanja prije čišćenja ili kad ga ne upotrebljavate.
- Kako biste izbjegli oštećenje električnom strujom i zapaljenje, ne stavljajte uređaj u vodu ili druge tekućine.
- Ne dozvoljavajte deci igru s uređajem.
- Ne ostavljajte uključen uređaj bez kontrole.
- Ne upotrebljavajte pribore koji nisu u kompletu uređaja.
- Ne koristite uređaj s oštećenim kablom.
- Ne popravljajte uređaj samostalno. U slučaju problema obratite se u servisni centar.
- Pazite da kabel ne dodiruje oštre ivice ili vruće.
- Ne vucite kabel, ne presavijajte i nigdje ne namotavajte.
- Vadite namirnice i tekućine samo nakon potpunog zaustavljanja motora.
- Ne stavljajte u procesor preveliku količinu proizvoda.
- Procesor osigurava brzi i efikasni rad. Pri tome **neprekidan rad ne smije trajati više od 3 min.**
- Ne stavljajte u procesor vruće sastojke (> 70 °C).

PRIPREME ZA RAD

- Prije prve uporabe isperite sve dijelove koji se skidaju toplom vodom s deterdžentom i dobro osušite. Vanjsku površinu tijela obrišite mekanom malo vlažnom tkaninom.
- **Zabranjuje se stavljati tijelo u bilo koje tekućine i prati ga vodom.**
- Namjestite procesor na ravnu stabilnu površinu.

NAPOMENA: U slučaju nepravilne ili nedovršene montaže procesor se neće uključiti.

RAD

NAPOMENA: Vrijeme neprekidnog rada procesora ne smije biti veće od 3 min., dok je minimalna pauza između dva uključivanja 1 min.

- Ne stavljajte u procesor preveliku količinu proizvoda.
- Zabranjuje se skidati bilo koje pribore u vrijeme rada procesora.
- Namjestite bokal na pogon miješalice i uvjerite se da je sigurno fiksiran.
- Stavite sastojke u bokal i zatvorite ga poklopcem.
- Stavite čašu za mjerenje u otvor poklopca i zatvorite bokal poklopcem. Provjerite, jesu li svi dijelovi sigurno fiksirani.
- Priključite procesor električnoj mreži i pritisnite tipku potrebnog radnog režima:
 - "1" (mala brzina) – za tekuće proizvode.
 - "2" (velika brzina) – za zajedničku obradu tekućih i čvrstih proizvoda.
 - Kuhinjski procesor će neprekidno raditi do isključenja.
 - "PULSE" – impulsni režim.

PAZITE:

- Ne uključujte procesor kad je miješalica prazna.
- Ne stavljajte u miješalicu vruće sastojke (> 70 °C).
- Dodavajte sastojke postepeno, malim porcijama.
- Ne puniti miješalicu više od maksimalne oznake.
- **Nakon završetka rada prije nego što izvlačiti proizvode i pribore isključite uređaj iz mreže napajanja i sačekajte dok se elektromotor potpuno zaustavi.**

ČIŠĆENJE I ODRŽAVANJE

- Nakon završetka rada isključite uređaj iz električne mreže.
- Odmah (bez dugog kvašenja) isperite sve dijelove, koji se skidaju, toplom vodom s deterdžentom, posle čega obrišite suhom čistom tkaninom.
- Tijelo obrišite mekanom vlažnom tkaninom.
- Ne upotrebljavajte čvrste spužve, abrazivna i agresivna sredstva za čišćenje.

ČIŠĆENJE MIJEŠALICE

- Namjestite prazni bokal na procesor i zatvorite poklopcem.
- Nalijte u bokal malo tople vodom s deterdžentom i na nekoliko sekundi uključite impulsni režim.
- Skinite bokal, isperite ga tekućom vodom i osušite.
- **ZABRANJUJE SE STAVLJATI TIJELO PROCESORA U BILO KOJE TEKUĆINE, A TAKOĐER PRATI VODOM ILI U MAŠINI ZA PRANJE SUDOVA.**

PAZITE: Oštrice su vrlo oštre i predstavljaju opasnost. Budite s njima vrlo oprezni!

ČUVANJE

- Prije čuvanja uvjerite se da je uređaj isključen iz električne mreže.
- Ispunite zahtjeve odjeljka ČIŠĆENJE I ODRŽAVANJE.
- Čuvajte uređaj na prohladnom i suhom mjestu.

D BEDIENUNGSANLEITUNG

SICHERHEITSHINWEISE

- Vor der ersten Verwendung stellen Sie sicher, dass die technischen Daten des Gerätes, die auf dem Aufkleber angegeben sind, mit den Parametern des Stromversorgungsnetzes übereinstimmen.
- Das Gerät ist nur für Haushaltsgebrauch bestimmt. Es ist nicht zu Industierzwecken geeignet.
- Das Gerät eignet sich nicht für Außenbetrieb.
- Ziehen Sie den Stecker jedes Mal vor der Reinigung und immer, wenn das Gerät nicht betrieben wird.
- Um sich vor Schädigungen durch Strom zu schützen und Brandgefahr auszuschließen, tauchen Sie das Gerät niemals ins Wasser bzw. andere Flüssigkeiten.
- Halten Sie die Kinder davon ab, mit dem Gerät zu spielen.
- Lassen Sie das eingeschaltete Gerät nie unbeaufsichtigt stehen.
- Benutzen Sie keine Teile, die im Zubehörsatz nicht enthalten sind.
- Das Gerät darf nicht betrieben werden, wenn das Netzkabel beschädigt ist.
- Versuchen Sie niemals, das Gerät selbständig zu reparieren. Bei Beschädigungen wenden Sie sich an den Kundendienst.
- Achten Sie darauf, dass das Netzkabel mit scharfen Kanten oder heißen Oberflächen nicht in Berührung kommt.
- Das Netzkabel darf nicht angespannt, verdreht oder um etwas gewickelt werden.
- Nehmen Sie die Lebensmittel und Flüssigkeiten erst dann heraus, wenn das Triebwerk endgültig zum Stillstand gekommen ist.
- Überladen Sie die Küchenmaschine nicht mit Produkten.
- Die Küchenmaschine ermöglicht einen schnellen und effizienten Ablauf. Dabei **soll die Dauer des ununterbrochenen Betriebs 3 Minuten nicht überschreiten**.
- Geben Sie nicht in die Küchenmaschine heiße Zutaten (> 70 °C).

VORBEREITUNG

- Vor dem ersten Gebrauch waschen Sie alle abnehmbaren Teile mit warmem Wasser und einem Reinigungsmittel, wischen Sie anschließend das Gerät trocken. Das Gehäuse wischen Sie von außen mit einem weichen leicht angefeuchteten Tuch ab.
- **Es ist verboten, das Gehäuse in Flüssigkeiten zu tauchen bzw. es mit Wasser zu spülen.**
- Stellen Sie die Küchenmaschine auf eine ebene und rutschfeste Oberfläche auf.

BEMERKUNG: Die Küchenmaschine wird sich nicht einschalten, wenn der Zusammenbau fehlerhaft oder unvollständig durchgeführt worden ist.

INBETRIEBNAHME

BEMERKUNG: Die Dauer des ununterbrochenen Betriebs der Küchenmaschine soll 3 Minuten nicht überschreiten, mit obligatorischen Zwischenpausen von mind. 1 Minuten.

- Achten Sie darauf, dass die Küchenmaschine mit Lebensmitteln nicht überlastet wird.
- Es ist verboten, Zubehör während des Betriebs der Küchenmaschine abzunehmen.
- Stellen Sie den Krug auf den Blenderantrieb und vergewissern Sie sich, dass er sicher befestigt ist.
- Legen Sie die Zutaten in den Krug und schließen ihn mit dem Deckel zu.
- Fügen Sie den Meßbecher in die Öffnung im Deckel und decken Sie damit den Krug zu. Vergewissern Sie sich, dass alle Teile sicher befestigt sind.
- Schließen Sie die Küchenmaschine ans Netz und drücken Sie auf die Taste der nötigen Betriebsweise:
 - "1" (niedrige Geschwindigkeit) – für flüssige Produkte.
 - "2" (hohe Geschwindigkeit) – für gleichzeitige Bearbeitung von flüssigen und festen Produkten.
 - Die Küchenmaschine arbeitet, bis sie ausgeschaltet wird.
 - "PULSE" – Impulsbetrieb.

ACHTUNG:

- Schalten Sie die Küchenmaschine nicht beim leeren Blender ein.
- Geben Sie nicht in den Blender heiße Zutaten (> 70 °C).
- Geben Sie die Zutaten allmählich, in kleineren Portionen.
- Beim Einfüllen darf der maximal zulässige Stand nicht überschritten werden.
- **Wenn Sie mit Ihrer Arbeit fertig sind, ziehen Sie den Stecker aus der Steckdose und warten, bis der Elektromotor endgültig zum Stillstand gekommen ist, bevor Produkte und Aufsätze herausgenommen werden dürfen.**

REINIGUNG UND PFLEGE

- Schalten Sie das Gerät aus und ziehen Sie den Stecker aus der Steckdose.
- Gleich danach spülen Sie alle abnehmbaren Teile (ohne Sie für längere Zeit im Wasser zu lassen) mit warmem Seifenwasser und wischen sie anschließend mit einem trockenen und sauberen Tuch.
- Wischen Sie das Gehäuse mit einem weichen feuchten Tuch.
- Verzichten Sie auf harte Schwämme, scheuernde und aggressive Reinigungsmittel.

REINIGUNG DES BLENDERS

- Befestigen Sie den leeren Krug auf der Küchenmaschine und schließen ihn mit dem Deckel zu.

- Gießen Sie in den Krug etwas warmes Seifenwasser ein und aktivieren für wenige Minuten den Impulsbetrieb.
- Nehmen Sie den Krug ab, spülen ihn unter fließendem Wasser und wischen ihn trocken.
- **DAS GEHÄUSE DER KÜCHENMASCHINE DARF KEINESFALLS IN EINE FLÜSSIGKEIT GETAUCHT WERDEN SOWIE MIT WASSER GEWASCHEN ODER IN EINER SPÜLMASCHINE GESPÜLT WERDEN.**

ACHTUNG: Schneideklingen sind extrem scharf und können gefährlich sein. Setzen Sie sie äußerst vorsichtig ein!

AUFBEWAHRUNG

- Vor der Aufbewahrung vergewissern Sie sich, dass der Netzstecker aus der Steckdose gezogen ist.
- Befolgen Sie die Vorschriften aus dem Teil REINIGUNG UND PFLEGE.
- Bewahren Sie das Gerät an einem sauberen, trockenen Ort auf.