

Vitek®

**ИНСТРУКЦИЯ ПО ЭКСПЛУАТАЦИИ
MANUAL INSTRUCTION**

**ПАРОВОЙ УТЮГ
STEAM IRON**



МОДЕЛЬ VT-1217

ENGLISH









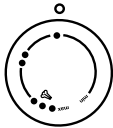

DO'S

1. Check the mains voltage stated on the iron.
2. Unwind and straighten the power cord before use.
3. Switch on the iron by turning the Temperature Dial in clockwise direction; pilot light glows.
4. Turn the Temperature Dial to the middle point of 1 dot, 2 dots, 3 dots or maximum setting.
5. Switch off the iron by turning the Temperature Dial in anti-clockwise direction when it is not in use, even for a short period of time. Turn the Temperature Dial to 'Min' position.
6. Disconnect the iron from mains supply outlet when filling or emptying water.
7. Remove the water remained in the water tank.
8. Use the Self-Cleaning function at least once a month.
9. Switch off the steam function by moving the steam control knob to position when it is not in use, even for a short period of time.
10. If the supply cord is damaged, it must be replaced by the manufacturer or its service agent or similarly qualified person in order to avoid a hazard.

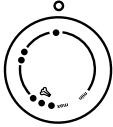
DO NOT'S

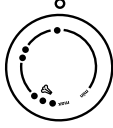
1. Do not allow children touch the iron or the power cord when ironing.
2. Do not leave the iron unattended when it is connected to a mains supply outlet.
3. Do not use an extension power cord set unless competent authority has approved it.
4. Do not add perfumed, vinegar or other chemical liquids into the water tank; they can damage the iron seriously.
5. Do not immerse the iron in water or any other liquid.
6. Do not use the iron when it is damaged or it works improperly.
7. Do not roll the power cord around the iron for storage until it has cooled down completely.
8. Do not attempt to open the cabinets or dismantle any parts from the iron; there is no serviceable part inside.

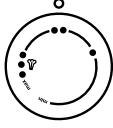
РУССКИЙ

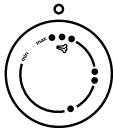
Примечание:  На ярлыке означает: изделие нельзя гладить! (например, эластик)			
ярлык	вид ткани	волокно	позиция терморегулятора
	синтетика	акрил полипропилен полиэтан	
	синтетика	ацетатволокно триацетат	
	синтетика	с люреksom полиамид (нейлон) полиэстер вискоза	
	шелк	шелк	
	шерсть	шерсть	
	хлопок	хлопок	
	лен	лен	

РУССКИЙ

ENGLISH

СПЕЦИФИКАЦИЯ

Питание 230 В ~ 50 Гц
Максимальная мощность 1500 Вт

СРОК СЛУЖБЫ УТЮГА НЕ МЕНЕЕ 3-Х ЛЕТ

GET TO KNOW YOUR IRON

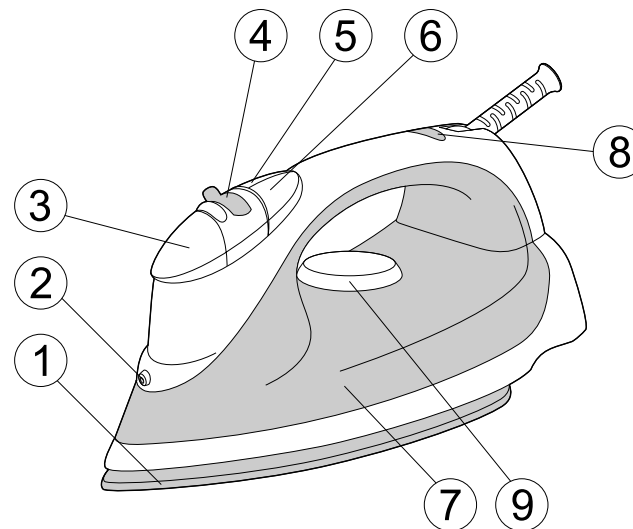

FIGURE 1



- | | |
|-------------------------------------|---------------------|
| 1. Non-stic Coated Soleplate | 5. Burst of Steam |
| 2. Spray Nozzle | 6. Spray Button |
| 3. Water Inlet Hole | 7. Water Tank |
| 4. Steam Control/Self-Cleaning Knob | 8. Pilot Light |
| | 9. Temperature Dial |

ENGLISH

HINTS FOR IRONING

- Sort out the articles to be ironed according to the type of fabric. This will minimize the frequency of temperature adjustment for different garments.
- Test ironing a small area on the backside or inside the garment if you are unsure about the type of fabric. Start with a low temperature and increase gradually.
- Wait for about three minutes before ironing heat sensitive fabrics. Temperature adjustment needs certain time to reach the required level no matter it is higher or lower.
- Delicate fabrics such as silk, wool, velour, etc. are best ironed with an ironing cloth to prevent shine marks.
- You may need a few times of press to activate the spray, burst and vertically burst function.

READ THE GARMENT LABELS AND FOLLOW THE MANUFACTURER'S IRONING INSTRUCTIONS THAT ARE OFTEN SHOWN BY SYMBOLS SIMILAR TO THE FOLLOWING:

Temperature Control Setting		
		
. Acetate . Elastane . Polyamide . Polypropylene	. Cupro . Polyester . Protein . Silk . Triacetate . Viscose . Wool	. Cotton . Linen

РУССКИЙ

УДАЛЕНИЕ ВОДЫ ИЗ РЕЗЕРВУАРА

После использования необходимо удалить из резервуара утюга оставшуюся воду.

- Установите регулятор режимов отпаривания (4) в положение: 
- Нажмите кнопку подачи пара (5).
- Нажмите кнопку увлажнения (6).
- Переверните утюг и слегка потрясите его.

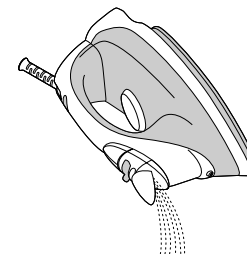
**ЧИСТКА**

- Перед чисткой отключите утюг от сети и дайте ему остыть.
- Протрите поверхность утюга влажной тканью, используя жидкое чистящее средство.
- Старайтесь сохранить подошву утюга гладкой. Избегайте резких соприкосновений с металлическими предметами.
- Для чистки утюга не используйте материалы, которые могут ободрать подошву, а также абразивные вещества.

РУССКИЙ

САМООЧИСТКА

Режим самоочистки следует применять раз в месяц для удаления накипи, ворсинок и загрязнений, образовавшихся внутри утюга. Эта процедура поможет вам продлить срок службы вашего утюга.

- Заполните емкость для воды (7) наполовину.
- Поставьте утюг вертикально.
- Установите терморегулятор (9) в положение "MAX".
- Включите утюг в сеть.
- Подождите, пока утюг нагреется и погаснет лампочка индикатора (8).
- Отключите утюг от сети и держите его горизонтально над раковиной.
- Установите регулятор режимов отпаривания (4) в позицию "  " и удерживайте его в этом положении.
- Из отверстий на подошве будет выделяться вода с частицами накипи и грязи. Двигайте утюгом вперед и назад.
- Когда резервуар очистится, отпустите регулятор режимов отпаривания (4).
- Поставьте утюг вертикально и дайте ему остыть.
- Протрите подошву сухой тканью.

Предостережение: Во избежание ожога избегайте попадания горячей воды на кожу.

АВТОМАТИЧЕСКАЯ ЗАЩИТА ОТ НАКИПИ

Встроенная система защиты от накипи препятствует образованию накипи и продлевает срок службы утюга.

ENGLISH

HOW TO FILL WATER

1. Disconnect the iron from mains supply outlet.
2. Move the Steam Control/Self-Cleaning Knob to this position: 
3. Fill water through the water inlet hole.
4. Fill up to the 'Max' level marked on the side of water tank.

Note: For best result, it is advisable to use demineralised water or distilled water.

Do not use chemically descaled water or any other liquids.

FIRST TIME IRONING

1. Remove any protective films or stickers from the sole plate and the cabinet.
2. Unwind and straighten the power cord.
3. Fill the water tank with demineralised water or distilled water. (See How To Fill Water)
4. Connect the iron to a suitable mains supply outlet.
5. Turn the Temperature Dial in clockwise direction to maximum position; pilot light glows.
6. Pilot light goes off when the required temperature is reached.
7. Move the Steam Control/Self-Cleaning Knob to this position:  steam starts coming out from the holes in the sole plate.
8. Begin first time ironing with an old towel.
9. When the water tank is empty and there is no more steam produced; preparation work is completed. The iron is now ready for proper use.

SPRAYING

This function can be used any time and is not affect any setting.

1. Fill the water tank as described in How To Fill Water.
2. Aim the nozzle to the garment.
3. Press the Spray Button.

Note: It may be necessary to press the spray button a few times to start this function.

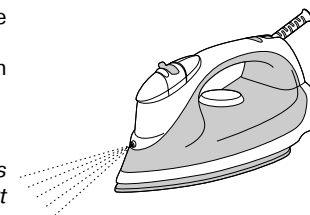

ENGLISH

DRY IRONING

1. Connect the iron to a suitable mains supply outlet.
2. Turn the Temperature Dial in clockwise direction; select '•' (1 dot), '••' (2 dots) or '•••' (3 dots) according to the recommendation of garment label.
3. Pilot light glows indicating the iron is switched on.
4. When the required temperature is reached; pilot light goes off. The iron is ready for use.
5. Move the Temperature Dial in anti-clockwise direction to 'Min'; the iron is switched off.
6. Disconnect the iron from mains supply outlet.
7. When the iron gets cool completely, store it vertically in a safe place

STEAM IRONING

1. Fill the iron as described in How To Fill Water.
2. Connect the iron to a suitable mains supply outlet.
3. Turn the Temperature Dial in clockwise direction to '•••' (3 dots) setting. (For optimum steam quality, do not use 1 dot or 2 dots setting for steam ironing)
4. Pilot light glows indicating the iron is switched on.
5. Pilot light goes off when the required temperature is reached.
6. The iron is ready for use.
7. Move the Variable Steam Control/Self-Cleaning Knob to give the desired amount of steam.
(Forward for more steam, backward for less steam, or ) to position with no steam.)

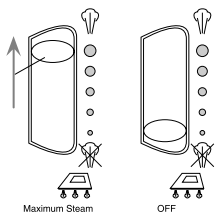



8. Turn the Temperature Dial in anti-clockwise direction to 'Min'; the iron is switched off.
9. Disconnect the iron from mains supply outlet.
10. When the iron gets cool completely, store it vertically in a safe place.

Note: Set the Steam Control Knob to this position after use: 

6

РУССКИЙ

- Установите регулятор режимов отпаривания (4) в нужную позицию :
для интенсивного отпаривания - 
для слабого отпаривания - •
для глаженья без пара - 
- После использования установите регулятор в положение: 

КРАТКОВРЕМЕННАЯ ОБРАБОТКА ПАРОМ

Эта функция используется для разглаживания глубоких складок.

- Установите терморегулятор (9) в позицию «•••».
- Нажмите кнопку подачи струи пара (5).
- Произойдет интенсивное выделение пара из подошвы утюга.

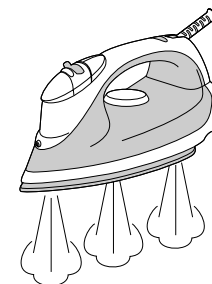
**ВЕРТИКАЛЬНОЕ ОТПАРИВАНИЕ**

Вертикальное отпаривание разглаживает складки на тонких тканях, занавесках, одежде.

- Повесьте одежду на плечики.
- Держите утюг вертикально на расстоянии 15-30 см от одежды. Нажмите на кнопку подачи струи пара (5) несколько раз, двигая утюгом вдоль того места, которое вы отпариваете.
- При отпаривании глубоких складок нажмите на кнопку несколько раз.

Обратите внимание:

- Иногда необходимо нажать на кнопку подачи струи (5) пара несколько раз, прежде чем пар начнет поступать из подошвы.
- После того как индикатор (8) погас, не используйте функцию подачи пара более трех раз.

15

РУССКИЙ

- При утюжке чистшерстяных тканей (100% шерсть), утюг нужно установить в позицию парового глаженья. Рекомендуется установить регулятор отпаривания в максимальную позицию и гладить через тонкую ткань. Шерстяные изделия могут лосниться после глаженья. Чтобы этого избежать, утюжьте изделия с изнаночной стороны.
- Бархат и другие ткани, на которых быстро появляются блестящие пятна, необходимо гладить в одном направлении при слабом нажатии.
- Утюг должен всегда находиться в движении.
- Шелк и синтетические ткани необходимо гладить с изнаночной стороны. Во избежание появления пятен не увлажняйте такие ткани.

УВЛАЖНЕНИЕ

При любой температуре глажения для смачивания ткани водой нужно нажать кнопку увлажнения (6).

Иногда необходимо нажать кнопку несколько раз. При этом в емкости должна находиться вода.

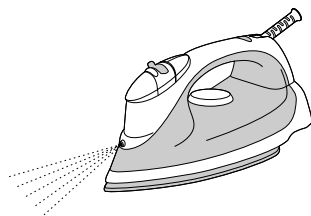
**ГЛАЖЕНИЕ БЕЗ ПАРА**

- Включите прибор в сеть.
- Установите регулятор режимов отпаривания (4) в позицию: 
- На терморегуляторе (9) выберите подходящую для изделия температуру глаженья.
- Когда лампочка индикатора (8) погаснет, можно начинать гладить.

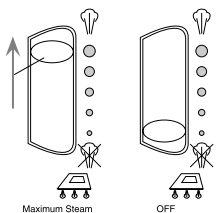
**ПАРОВОЕ ГЛАЖЕНИЕ**

- Включите прибор в сеть.
- Установите терморегулятор (9) в позицию «•••». Для наилучшего результата не используйте для парового глажения режимы «•» и «••».
- Подождите, пока лампочка индикатора (8) загорится и погаснет.

14

ENGLISH

BURST OF STEAM

This function provides extra amount of steam to remove stubborn wrinkles.

1. Fill the iron as described in the section of How To Fill Water.
2. Turn the Temperature Dial to '•••' (3 dots) setting.
3. Pilot light glows indicating the iron is switched on.
4. Pilot light goes off when the required temperature is reached. The iron is ready for use.

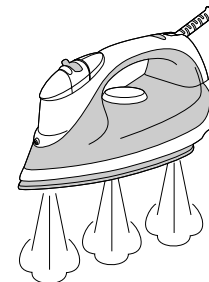

5. Press the Burst Of Steam Button once.
6. Steam will shoot from the holes of the soleplate into the fabric being ironed and removing the wrinkles.
7. For stubborn wrinkles, wait a few seconds before pressing the Burst Of Steam Button again. Most wrinkles can be removed within three presses.

Note:

1. It may be necessary to press the burst of steam button a few times to start this function.
2. For optimum steam quality, do not operate the Burst Of Steam more than three times after the pilot light goes off.

BURST OF STEAM IN VERTICAL POSITION**Warning:**

Do not apply steam on any clothes or fabrics that are being worn by human or pets. Temperature of steam is very high. This function provides extra amount of steam to remove wrinkles on delicate garments in hanging position, hanging curtains, or other hanging fabrics.

1. Fill the iron as described in the section of How To Fill Water.
2. Turn the Temperature Dial to 'Max' setting.
3. Pilot light glows indicating the iron is switch on.

7

ENGLISH

4. Pilot light goes off when the required temperature is reached. The iron is now ready for use.
5. Hold the iron between 15 and 30 centimeters away from the garment.
6. Press the Burst Of Steam Button once.
7. Steam will penetrate into the garment removing the wrinkles.
8. For Stubborn wrinkles, wait a few seconds before pressing the Burst Of Steam Button again.

Most wrinkles can be removed within three presses.

Note:

1. *It may be necessary to press the burst of steam button a few times to start this function.*

2. *For optimum steam quality, do not operate the Burst Of Steam more than three times after the pilot light goes off.*

SELF-CLEANING

This function removes the scales and minerals built up in the Steam Chamber. The iron will remain in the best condition if this function is performed at least once a month or more regularly depending on the hardness of the water used.

1. Fill the iron as described in How To Fill Water; fill the water tank up to half.
2. Place the iron on a surface in upright standing position.
3. Connect to a mains supply outlet.
4. Turn the Temperature Dial in clockwise direction to 'Max' setting.
5. Pilot light glows indicating the iron is switched on.
6. Pilot light goes off when the required temperature is reached.
7. Wait for one more cycle; pilot light glows and goes off.
8. Turn the Temperature Dial in anti-clockwise direction to 'Min'.
9. Disconnect the iron from mains supply outlet.
10. Hold the iron horizontally over a sink.
11. Pull and hold the Steam Control/Self-Cleaning Knob to  (Descaling) position.
12. Steam and boiling hot water will drain from the holes on the soleplate washing away the scales and minerals that have built up inside the Steam Chamber.

РУССКИЙ**ПЕРВОЕ ИСПОЛЬЗОВАНИЕ**

- Удалите этикетки с подошвы и корпуса утюга.
- Раскрутите сетевой шнур.
- Наполните резервуар (7) водой как описано выше.
- Включите прибор в сеть.
- Установите терморегулятор (9) в максимальное положение поворотом по часовой стрелке.
- При этом загорится индикатора работы (8).
- Установите регулятор отпаривания (4) в положение  из отверстий в подошве начнет выделяться пар.
- Прогладьте какую-нибудь ненужную ткань.
- Когда вся вода испарится, утюг будет готов к использованию.

ТЕМПЕРАТУРА ГЛАЖЕНИЯ

- Прочитайте ярлык на изделии, которое Вы собираетесь гладить, и всегда выполняйте правила ухода за изделием.
- Если инструкция по утюжке изделия отсутствует и Вы знаете вид ткани, обратитесь к таблице температур в конце инструкции.
- Таблица может быть использована только для тканей и не подходит для отделок изделий (оборки, блестящих нашивок и т.д.). Изделия с различными видами отделок рекомендуется гладить при низких температурах.
- Сначала рассортируйте изделия по видам ткани: шерсть с шерстью, хлопок с хлопком и т.д.
- Рекомендуется начинать гладить с тканей, требующих более низкой температуры утюжки, таких, как синтетика.
- Если изделие состоит из нескольких видов ткани, выбирайте минимальную температуру для этих компонентов. (Например, изделие состоит из 60% синтетики и 40% хлопка: для утюжки выбирается позиция для синтетических тканей (+), и процесс утюжки осуществляется без пара).
- Если Вы не знаете состав изделия, найдите на нем место, которое незаметно при носке, и попробуйте подобрать соответствующую температуру глаженья, начиная с минимальной.

РУССКИЙ

МЕРЫ ПРЕДОСТОРОЖНОСТИ

- Перед эксплуатацией внимательно прочитайте всю инструкцию.
- Используйте утюг в целях, предусмотренных инструкцией.
- Удостоверьтесь, что напряжение прибора (см. маркировку) соответствует локальному напряжению сети в вашем доме.
- При отключении прибора от сети тяните за штепсель, а не за электрический шнур.
- Не используйте утюг с поврежденным электрическим шнуром, а также с любыми другими неисправностями. Для предотвращения поражения электрическим током не разбирайте утюг. При неисправности отнесите утюг квалифицированным специалистам для ремонта.
- Пользуйтесь утюгом только на гладильной доске.
- Если Вам необходимо отлучиться, всегда выключайте утюг, отсоединяйте его от сети и ставьте на основание.
- При работе электрических приборов вблизи детей необходимо наблюдение взрослых. Не оставляйте включенный утюг без присмотра.
- Чтобы избежать поражения электрическим током, не погружайте утюг в воду или в любую другую жидкость.
- При соприкосновении с горячими поверхностями утюга или горячей водой вы можете получить ожог.
- Следите, чтобы шнур не свешивался над краем стола, а также не касался горячих поверхностей. Перед тем как убрать утюг, дайте ему полностью остыть, затем намотайте электрический шнур на специальное приспособление.
- При наполнении утюга водой, всегда отсоединяйте его от сети.
- Чтобы избежать перегрузки сети, не включайте одновременно несколько приборов.

НАПОЛНЕНИЕ УТЮГА ВОДОЙ

Убедитесь, что утюг отключен от сети.

1. Установите регулятор отпаривания (4) в положение: 
2. Медленно налейте воду в отверстие для заполнения водой (3) до отметки "MAX" на резервуаре.

Примечание: Если вода очень жесткая, мы рекомендуем использовать дистиллированную или деминерализованную воду. Не используйте другие жидкости.

ENGLISH

13 Gently move the iron back and forth until the water tank is empty. When Self-Cleaning is complete, release the Steam Control/Self-Cleaning Knob.

14. Rest your steam iron back on its heel rest and allow to fully cool down.

15. Wipe the soleplate with a cold damp cloth.

Caution: Keep skin/body away from the hot water.

DRAINING THE WATER

1. Move the Steam Control/Self-Cleaning Knob to this position: 
2. Disconnect the iron from the mains supply outlet.
3. Press the Burst Of Steam button to release any trapped water when the soleplate still hot.
4. Press the Spray Buttons to release any trapped water.
5. Hold the iron upside down and gently shake it to remove the remaining water.

Note: Set the Steam Control Knob to  position before storing the iron.

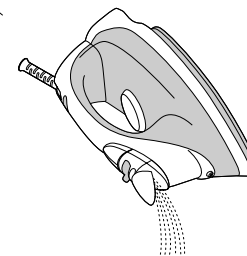
**CLEANING THE IRON**

1. Disconnect the iron from the mains supply outlet.
2. Use a damp cloth or non-scratching cleaner to remove any deposits on the sole plate or the cabinets.

ENGLISH

Note:

1. Never use sharp or rough objects to remove the deposits on the sole plate.
2. Never use any abrasive, vinegar or descaling agents to clean the iron.

SPECIFICATION

Power requirement	230 V ~ 50 Hz
Max. power	1500 W

SERVICE LIFE OF THE IRON NOT LESS THAN 3 YEARS

РУССКИЙ

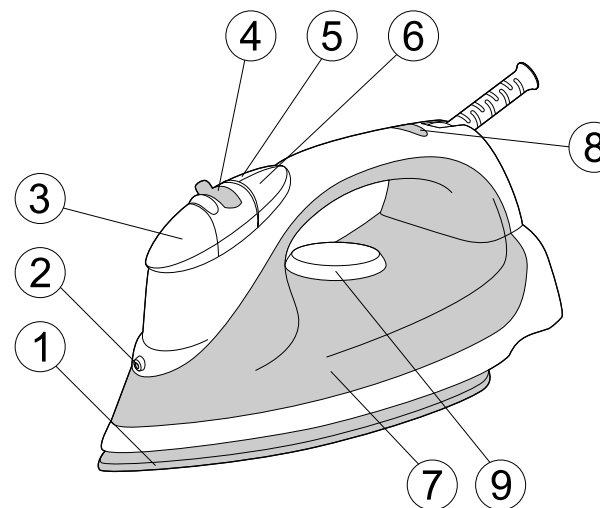
ОПИСАНИЕ ЧАСТЕЙ УТЮГА

1. Подошва с антипригарным покрытием
2. Распылитель
3. Отверстие для заполнения водой
4. Регулятор различных режимов отпаривания/самоочистки
5. Кнопка подачи струи пара
6. Кнопка увлажнения
7. Резервуар для воды
8. Индикатор включения
9. Терморегулятор