



AKAI

ПЫЛЕСОС VC 1402 AQ

Руководство по эксплуатации





Уважаемый покупатель!

Данное руководство поможет Вам эффективно пользоваться данным пылесосом, изготовленным на наших предприятиях, оснащенных современным технологическим оборудованием, при строгом контроле качества.

Пожалуйста, прежде чем начать пользоваться пылесосом, внимательно изучите данное руководство.

СОДЕРЖАНИЕ

Меры предосторожности.....	2
Составные части пылесоса.....	3
Сборка и включение пылесоса.....	4
Техническое обслуживание.....	6
Возможные неисправности и их устранение.....	7
Технические характеристики.....	8

ГАРАНТИЙНЫЕ ОБЯЗАТЕЛЬСТВА

Срок гарантийного обслуживания составляет первые 12 месяцев с момента продажи изделия потребителю. Гарантия не распространяется на присоединяемые к пылесосу насадки, шланги, трубки, щетки. При использовании пылесоса в личных бытовых целях и соблюдении мер безопасности, изложенных в настоящем Руководстве по эксплуатации, срок службы пылесоса составляет до 3 лет с момента производства. В течение этого срока эксплуатация пылесоса не представляет опасности для жизни, здоровья и имущества владельца, а также для окружающей среды.

МЕРЫ ПРЕДОСТОРОЖНОСТИ

• При использовании пылесоса соблюдайте перечисленные ниже требования. Если Вы используете пылесос не по назначению или, не соблюдая требования инструкции, фирма – производитель не несет ответственности за его работу.

• Не допускайте попадания в пылесос спичек, горячего пепла или окурков.

• Запрещается использовать пылесос для всасывания легковоспламеняющихся, горючих и химических жидкостей.

• Избегайте засасывания твердых и острых предметов, так как они могут повредить пылесос.

• Избегайте попадания одежды во всасывающее отверстие.

• Не перекрывайте отверстия в корпусе пылесоса и не используйте пылесос с заблокированными отверстиями, так как это препятствует доступу воздуха в пылесос.

внимание!

Если входное отверстие, насадка или телескопическая трубка забились, немедленно выключите пылесос. Включайте пылесос только после очистки отверстия, насадки или телескопической трубки.

• Используйте только рекомендованные производителем принадлежности.

• Запрещается наполнять контейнер для воды какими-либо другими жидкостями кроме воды.

• Не наполняйте контейнер для воды выше метки «Maximum Level».

• Прежде чем вынуть вилку из розетки, выключите пылесос кнопкой Вкл/Выкл.

• После использования пылесоса и перед чисткой пылесоса всегда отключайте его от электросети.

• Перед присоединением шланга отключите пылесос от сети.

• Вынимая вилку из розетки, беритесь за вилку и никогда не тяните за шнур.

• При уборке лестниц следует соблюдать особые меры предосторожности

• Избегайте попадания электропровода под пылесос или насадку. Это может повредить изоляцию электропровода.

• Берегите кабель от воздействия горячих

поверхностей.

• Запрещается пользоваться пылесосом, если поврежден электропровод или вилка.

• Ремонт пылесоса должен выполняться только уполномоченным персоналом сервисной службы. Ремонтные работы, проведенные неправильно или неквалифицированно, могут привести к несчастному случаю или травме.

• При обнаружении поврежденного пылесоса или сбоев в работе немедленно обратитесь в авторизованный производителем сервисный центр.

• Не оставляйте пылесос без присмотра, если он включен в сеть питания. Если пылесос не используется, отсоедините его от сети.

• Запрещается использовать пылесос на улице или для чистки влажных поверхностей.

• Не позволяйте детям работать с пылесосом или использовать в качестве игрушки. Необходимо соблюдать осторожность во время работы рядом с детьми.

• Запрещается перемещать или включать пылесос мокрыми руками.

• Запрещается использовать пылесос для удаления горючих или легко воспламеняющихся веществ, таких как бензин, а также пользоваться пылесосом в местах, где могут присутствовать горючие вещества.

• Запрещается включать пылесос без установленных фильтров.

• Всегда отключайте питание перед присоединением или отсоединением гибкого шланга.

• Храните пылесос в помещении в недоступном для детей месте.

• После прочтения этого руководства, пожалуйста, сохраните его для использования в будущем.

СОСТАВНЫЕ ЧАСТИ ПЫЛЕСОСА

1. Отверстие воздухозаборника
2. Кнопка сматывания шнура питания
3. Ручка для переноски
4. Кнопка Вкл/Выкл
5. Колесо
6. Гибкий шланг
7. Ручка гибкого шланга
8. Телескопическая трубка

9. Двухпозиционная щетка для ковров/пола
10. Щелевая насадка
11. Насадка для жидкостей
12. Насадка для пыли (2 в 1)
13. Основание фильтра
14. Плавающий клапан
15. Губчатый фильтр
16. Решетка фильтра
17. Изогнутая трубка
18. Контейнер для воды

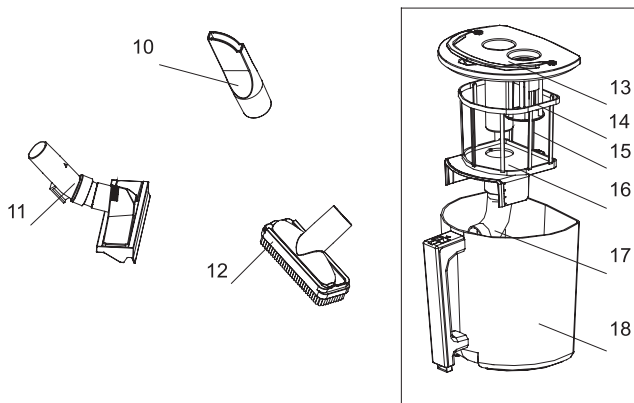
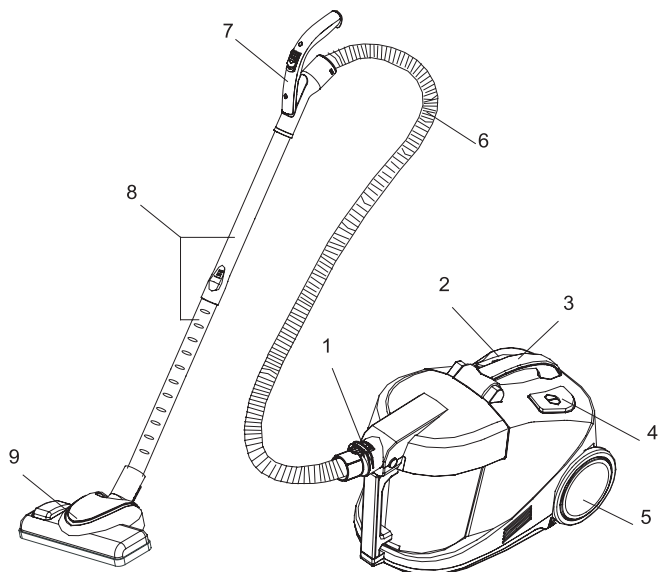

СБОРКА И ВКЛЮЧЕНИЕ ПЫЛЕСОСА

Внимание!

Всегда отключайте устройство от электросети при установке или снятии принадлежностей.

Наполнение контейнера водой

1. Нажмите кнопку фиксации и поднимите крышку контейнера для воды (Рис.1).

Кнопка фиксации крышки контейнера



Рис. 1

2. Извлеките контейнер из корпуса пылесоса, используя встроенную ручку (Рис.2).

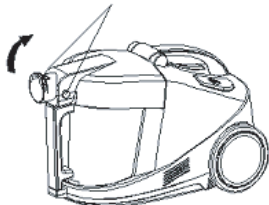

Рис. 2

3. Извлеките фильтрующий элемент из контейнера (Рис. 3).



4. Наполните контейнер водой до метки «Max Water Level» (около 0,8 л.). Не наполняйте контейнер выше метки (Рис.4).

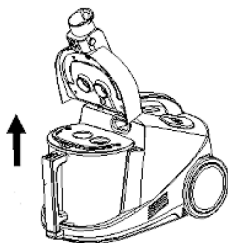

Рис. 4

5. Установите фильтрующий элемент в контейнер.

6. Установите контейнер для воды в корпус пылесоса.

Подсоединение гибкого шланга и телескопической трубки

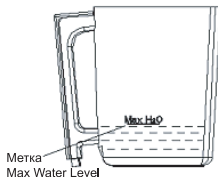
1. Вставьте гибкий шланг в отверстие воздухозаборника (Рис. 5).



Рис. 5

2. Подсоедините телескопическую трубку к ручке гибкого шланга (Рис. 6). Для удлинения трубки необходимо нажать на кнопку фиксации на трубке и выдвинуть внутреннюю трубку на необходимую длину.

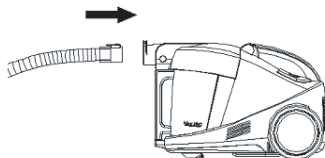

Рис. 6

3. Установите необходимую принадлежность для уборки на конечную часть телескопической трубки (Рис. 7).

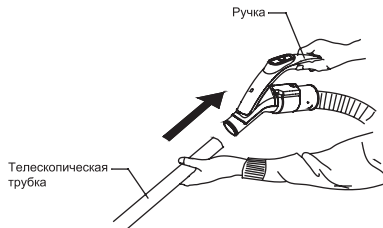

Рис. 7

Включение пылесоса

1. Отмотайте электрический шнур на нужную длину. Желтая отметка на электрическом шнуре предупреждает о максимальной длине шнура. Запрещается отматывать шнур выше красной отметки.

2. Вставьте вилку электрического шнура в розетку.

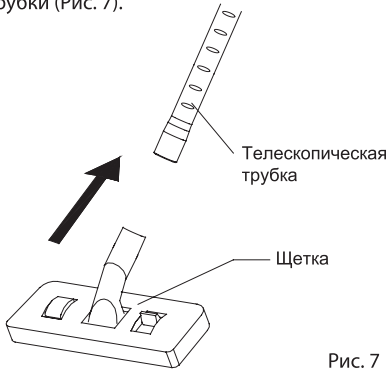
3. Нажмите кнопку Вкл/Выкл (I), при этом должен загореться зеленый индикатор на корпусе пылесоса. После этого пылесос будет находиться в режиме ожидания.

4. Нажмите кнопку увеличения мощности всасывания (+) на корпусе пылесоса и удерживайте в течение 2 секунд для включения пылесоса в минимальном режиме всасывания (Рис. 8).



Рис. 8

Установка мощности всасывания

1. После того, как пылесос начал работу в минимальном режиме всасывания можно установить необходимую мощность всасывания, используя кнопки (+) и (-) на

корпусе пылесоса (Рис. 8).

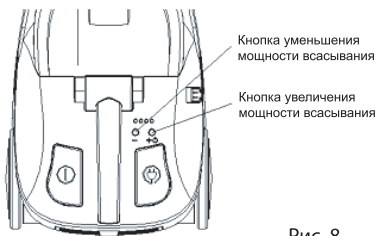
2. Пылесос имеет 4 типа мощности всасывания: минимальная, средняя, высокая, турбо (на корпусе пылесоса имеются 4 индикатора, показывающие выбранную мощность всасывания).

3. Каждому типу мощности всасывания соответствует определенное количество горящих индикаторов. Например, три горящих индикатора означают, что выбран высокий режим всасывания.

Использование пылесоса для всасывания жидкости

1. Перед тем, как использовать пылесос для всасывания жидкости опустошите контейнер для воды наполовину. Во время уборки следите за тем, чтобы контейнер не был переполнен.

2. Установите на конец телескопической трубки насадку для жидкостей (13).

3. После завершения уборки опустошите контейнер для воды. Затем используйте пылесос для всасывания примерно 1 литра чистой воды, чтобы промыть телескопическую трубку и гибкий шланг от мусора. Повторите в случае необходимости.

4. Чтобы просушить телескопическую трубку и гибкий шланг снимите насадку и включите пылесос на некоторое время. Отдельно промойте и просушите насадку для жидкостей.

Внимание!

Не используйте чистящие средства во время уборки, так как это вызывает пенообразование в контейнере для воды.

Сматывание электрического шнура

Для сматывания электрического шнура следует нажать на кнопку (2) сматывания шнура на корпусе пылесоса.

Внимание!

Электрический шнур сматывается очень быстро. Придерживайте рукой сматывающийся шнур во избежание захлестывания и повреждения. В процессе сматывания электрошнура не допускайте, чтобы сетевая вилка ударялась о поверхность пола.

Использование принадлежностей

• Двухпозиционная щетка используется для ковров и пола (9).

Позиция 1: Со щетиной - для чистки твердого пола

Позиция 2: Без щетины – для чистки ковров

• Насадка для жидкостей (11) используется для очистки пола как от жидкостей, так и от твердого мусора.

• Щелевая насадка (10) используется для чистки радиаторных батарей, уборки в проемах, углах, в области плинтусов и тд.

• Насадка для пыли (2 в 1) (12) используется для уборки пыли с любых типов поверхности таких, например, как: книги, жалюзи, решетки кондиционеров, абажуры ламп, полки и т.д. Без щетки насадка может использоваться для чистки мягкой мебели (Рис. 9).



Рис. 9

ТЕХНИЧЕСКОЕ ОБСЛУЖИВАНИЕ

ПРИМЕЧАНИЕ: Перед началом проведения технического обслуживания обязательно отключите устройство от электрической сети.

Чистка контейнера для воды

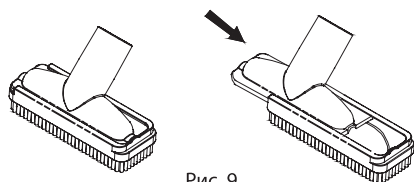
1. Нажмите кнопку фиксации и поднимите крышку контейнера для воды (Рис.1).

2. Извлеките контейнер из корпуса пылесоса, используя встроенную ручку (Рис.2).

3. Извлеките фильтрующий элемент из контейнера (Рис. 3). Опустошите контейнер, промойте чистой водой и просушите.

Чистка фильтрующего элемента

1. Извлеките фильтрующий элемент из контейнера для воды (Рис. 2).

2. Удалите изогнутую трубку, отсоединив ее от защитной решетки фильтра.

3. Отсоедините решетку фильтра и удалите губчатый фильтр. Промойте все детали

фильтрующего элемента под проточной водой и просушите перед дальнейшим использованием.

4. В случае использования моющих средств для чистки контейнера и фильтрующего элемента, тщательно промойте все детали после чистки.

Замена HEPA фильтра выходного отверстия

Фильтры HEPA обеспечивают максимально эффективную систему фильтрации практически всех взвешенных пылинок, пыльцы и плесневых спор в помещении.

Важно следить за чистотой фильтров, поскольку от этого зависит эффективность работы пылесоса.

1. Удалите решетку выходного отверстия, нажав на кнопку фиксации решетки (Рис. 10).



Рис. 10

2. Извлеките HEPA фильтр (Рис. 11).

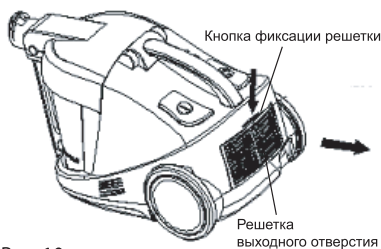

Рис. 11

3. Замените HEPA фильтр на новый и установите решетку в корпус пылесоса.

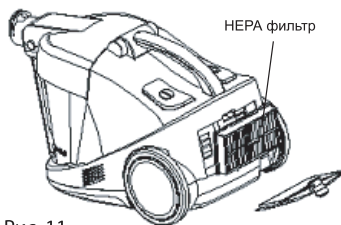

УХОД

- Перед чисткой отключите пылесос от электрической сети.
- Чистку пылесоса производите влажной тканью.
 - Для чистки пластмассовых и металлических деталей допускается использование синтетических моющих средств.
 - Не используйте для чистки пылесоса такие химические вещества как бензин или растворитель.
 - После чистки тщательно протрите и высушите устройство.

ВОЗМОЖНЫЕ НЕИСПРАВНОСТИ И ИХ УСТРАНЕНИЕ

Если Ваш пылесос не функционирует должным образом, проверьте его на наличие следующих неисправностей, прежде чем обратиться в авторизованный сервисный центр:

1. Пылесос не работает:
 - Проверьте подсоединение к электрической сети.
 - Проверьте, включен ли мотор.
 - Проверьте наличие напряжения в электрической сети.
2. Недостаточная мощность всасывания:
 - Необходимо заменить НЕРА фильтр на новый.
 - Очистите гибкий шланг или насадки от пыли и посторонних предметов.
3. Пылесос выключается во время работы, и начинают мигать одновременно все 4 индикатора мощности:

Сработал автоматический выключатель контроля уровня температуры мотора. Подождите 30 секунд перед повторным включением пылесоса. Причины выключения пылесоса могут быть следующими:

 - Воздуховод заблокирован. Удалите посторонние предметы, препятствующие потоку воздуха.
 - Вода в контейнере стала слишком грязной. Замените воду в контейнере на чистую.
 - Количество воды в контейнере превысило

максимальный уровень. Вылейте часть воды из контейнера.

- выбранная мощность всасывания слишком высокая для данного типа уборки. Уменьшите мощность всасывания.
4. Утечка воды при уборке жидкостей:
 - Плавающий клапан в контейнере для воды заблокирован. Разблокируйте плавающий клапан очистив его от грязи.
- Если Вы не в состоянии определить или устранить возникшую неисправность, обратитесь в авторизованный сервисный центр.



ТЕХНИЧЕСКИЕ ХАРАКТЕРИСТИКИ

Наименование модели	VC1402AQ
Максимальная мощность	1400 Вт
Мощность всасывания	180 Вт
Общий объем контейнера для воды	4 л
Напряжение питания / частота	220 В / 50 Гц
Масса без упаковки	8 кг

ПРИМЕЧАНИЯ

– В порядке дальнейшего улучшения качества продукции, производитель оставляет за собой право вносить изменения в дизайн и конструкцию пылесоса, которые могут быть не отражены в настоящем руководстве по эксплуатации.

– Графические изображения в данном руководстве являются схематичными и могут несколько отличаться от реального аппарата.

КОМПЛЕКТ ПОСТАВКИ

Пылесос VC1402AQ	1
Гибкий шланг	1
Телескопическая трубка	1
Щелевая насадка	1
Двухпозиционная щетка для ковров/пола	1
Насадка для жидкостей	1
Насадка для пыли (2 в 1)	1
Гарантийный талон	1
Руководство по эксплуатации	1







Изготовлено по лицензии ООО «АКАЙ ЭЛЕКТРИК»

Изготовитель: Suzhou Su-Vac Electric Motor Co., Ltd. No. 36 Dongxin Road, Xukou Town, Wuzhong District, Suzhou-215164, Jiangsu, PR China.