

ПОТОЛОЧНЫЙ ДИСПЛЕЙ

Инструкции по эксплуатации

AVR-W6100



Pioneer *sound.vision.soul*

ВАЖНЫЕ РЕКОМЕНДАЦИИ ПО БЕЗОПАСНОСТИ	2
Пожалуйста, тщательно прочтите все инструкции, касающиеся Вашего дисплея, и сохраните это руководство для использования в дальнейшем	2
Перед началом эксплуатации этого изделия	3
Об этом изделии	3
Об этом руководстве	3
Предостережения	3
В случае появления трудностей	3
Предотвращение разрядки аккумулятора	3
Защита жидкокристаллического экрана	3
Если просмотр затруднен, настройте параметры [BRIGHT] (яркость) и [DIMMER] (затемнение)	4
Перезагрузка микропроцессора	4
Органы управления	4
Пульт дистанционного управления	4
• Управление этим устройством	
• Управление проигрывателем DVD Pioneer	
Это устройство	5
Использование пульта дистанционного управления	6
Батарейка	6
Настройка управляющего кода пульта дистанционного управления	6
• Использование этого устройства и телевизионного тюнера GEX-6100TVP	
• Использование проигрывателя DVD Pioneer	
Настройка типа управляющего кода пульта дистанционного управления ..	7
Эксплуатация дисплея	7
Выдвижение дисплея	7
Настройка угла экрана	8
Закрытие дисплея	8

Эксплуатация потолочного плафона ..	9
Настройка потолочного плафона	9
Основные операции	9
Включение питания	9
Настройка громкости	10
Выбор источника сигнала	10
Переключение широкоэкрannого режима	11
• Доступные широкоэкранные режимы	
Использование меню настройки	12
Вызов меню настройки	12
Настройка изображения	13
• BRIGHT (яркость)/CONTRAST (контрастность)/COLOR (цвета)/HUE (оттенки)	
• DIMMER (затемнение)	
Настройка входа [VIDEO2/VIDEO3]	14
Настройка выхода	15
Настройка дистанционного управления ..	15
Правильная эксплуатация дисплея ...	16
Как обращаться с дисплеем	16
О жидкокристаллическом (ЖК) экране ..	16
Поддержание дисплея в хорошем состоянии	16
О маленькой флуоресцентной трубке ..	16
Подключение системы	17
Подключение кабеля питания	18
Схема подключения (вход VIDEO)	19
Схема подключения (выход VIDEO)	19
Схема подключения (телевизионный тюнер)	19
Схема подключения (наушники)	19
Установка	20
Замена потолочного плафона	20
Технические характеристики	21

Пожалуйста, тщательно прочтите все инструкции, касающиеся Вашего дисплея, и сохраните это руководство для использования в дальнейшем

1. Перед началом эксплуатации Вашего дисплея полностью и тщательно ознакомьтесь с этим руководством.
2. Храните это руководство под рукой для справок в дальнейшем.
3. Обратите особое внимание на все предупреждения, содержащиеся в этом руководстве, и тщательно следуйте инструкциям.
4. Никогда не позволяйте посторонним лицам использовать эту систему, если они не ознакомлены с эксплуатационными инструкциями.
5. Не устанавливайте этот дисплей туда, где он может (I) заслонять обзор водителю, (II) препятствовать нормальному функционированию каких-либо органов управления автомобилем или систем безопасности, включая воздушные мешки, или (III) мешать водителю при управлении автомобилем.
6. Подобно любому другому предмету в салоне Вашего автомобиля, этот дисплей не должен отвлекать Ваше внимание при управлении автомобилем. Если Вы испытываете затруднения при управлении системой или при просмотре дисплея, пожалуйста, осуществляйте настройки, когда автомобиль надежно припаркован.
7. Не пытайтесь осуществлять установку или обслуживание этого дисплея самостоятельно. Установка или обслуживание дисплея, выполняемая лицами, не имеющими навыков и опыта в области электронного оборудования и автомобильных систем, может быть опасной; при этом Вы подвергаетесь риску поражения током.
8. Пожалуйста, помните, что при управлении Вашим автомобилем Вы должны быть пристегнуты ремнем безопасности. Если ремень безопасности не застегнут, в случае дорожного происшествия Вы рискуете получить гораздо более серьезную травму.

Перед началом эксплуатации этого изделия

Об этом изделии

- Это устройство отвечает Директивам EMC (89/336/EEC, 92/31/EEC) и Директиве Маркировки CE (93/68/EEC).
- Не устанавливайте дисплей туда, где он будет закрывать обзор водителю, или препятствовать срабатыванию воздушных подушек Вашего автомобиля.
- Это устройство выводит звук через наушники, так что при использовании этого устройства не забудьте воспользоваться наушниками.
- Мы рекомендуем Вам использовать продающиеся отдельно беспроводные наушники SE-IRM250. Тем не менее, в зависимости от места установки и способа использования устройства, выводимый сигнал может не достигать беспроводных наушников, так что, возможно, Вы не сможете ими воспользоваться.

Об этом руководстве

В этом руководстве описано управление этим устройством при помощи кнопок на самом устройстве. Для получения информации о различиях в управлении при использовании пульта дистанционного управления обратитесь к разделу "Органы управления" на странице 4 или ознакомьтесь с описаниями процедур управления. Для получения более подробной информации о управлении телевизором при использовании телевизора с продающимся отдельно тюнером GEX-6100TVP обратитесь к руководству для GEX-6100TVP.

Предостережения

- Никогда не устанавливайте чрезмерную громкость – внешние звуки должны быть слышны.
- Оберегайте это устройство от влажности.
- Используйте кнопки на этом устройстве только после остановки автомобиля.

Если встроенная лампа этого устройства останется включенной на значительный период времени, она сильно нагреется. Старайтесь не прикасаться к ней руками. При смене лампы меняйте ее только на лампу, рекомендованную Pioneer, предварительно отключив питание.

В случае появления трудностей

Если это устройство не работает должным образом, обратитесь к Вашему дилеру или в ближайший авторизованный центр обслуживания Pioneer.

Предотвращение разрядки аккумулятора

При использовании этого устройства двигатель автомобиля должен быть включен. Если Вы используете это устройство с выключенным двигателем, это может привести к разрядке аккумулятора.

Защита жидкокристаллического экрана

- Не позволяйте прямым солнечным лучам падать на экран, когда устройство не используется. Продолжительное воздействие солнечных лучей может привести к повреждению жидкокристаллического экрана по причине его перегрева.
- При использовании портативного телефона антенна должна быть удалена от дисплея, чтобы избежать искажения изображения и появления на нем точек, цветных полос и пр.

Перед началом эксплуатации этого изделия

Если просмотр затруднен, настройте параметры [BRIGHT] (яркость) и [DIMMER] (затемнение)

В связи с характеристиками жидкокристаллического дисплея угол, под которым возможен просмотр изображения, сильно ограничен. Тем не менее, при помощи параметра [BRIGHT] (яркость) Вы можете увеличить угол просмотра по горизонтали и вертикали, настроив плотность черного цвета. При первом использовании дисплея настройте плотность черного цвета в соответствии с углом просмотра по горизонтали и вертикали.

Вы также можете воспользоваться параметром [DIMMER] (затемнение) для настройки яркости самого жидкокристаллического экрана согласно Вашему вкусу.

Перезагрузка микропроцессора

В следующих случаях необходима перезагрузка микропроцессора:

При первом использовании этого устройства после установки.

Если это устройство не работает должным образом.

Если на дисплее появляются странные (некорректные) сообщения.

- Для перезагрузки микропроцессора нажмите кнопку RESET на устройстве при помощи шариковой ручки или другого заостренного инструмента.

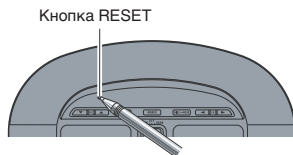

Органы управления

Пульт дистанционного управления

Наводите пульт дистанционного управления на 29.

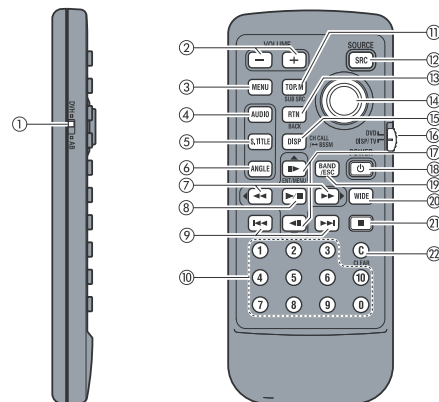

Управление этим устройством

Установите переключатель режима дистанционного управления в положение "DISP/TV".

- 2 Кнопки VOLUME
- 7 Кнопки ◀▶
- 8 Кнопка MENU
- 11 Кнопка SUB SOURCE
- 12 Кнопка SOURCE
- 13 Кнопка BACK
- 15 Кнопка CH CALL
- 16 Переключатель режима дистанционного управления (для получения более подробной информации обратитесь на страницу 6).
- 17 Кнопки ▲/▼
- 18 Кнопка POWER
- 19 Кнопка BAND
- 20 Кнопка WIDE

Органы управления

Управление проигрывателем DVD Pioneer

Установите переключатель режима дистанционного управления в положение "DVD".

- | | |
|---|--|
| ① Переключатель кода дистанционного управления (для получения более подробной информации обратитесь на страницу 6). | ⑫ Кнопка SOURCE |
| ② Кнопки VOLUME | ⑬ Кнопка RETURN |
| ③ Кнопка MENU | ⑭ Джойстик |
| ④ Кнопка AUDIO | ⑮ Кнопка DISPLAY |
| ⑤ Кнопка SUBTITLE | ⑯ Переключатель режима пульта дистанционного управления (для получения более подробной информации обратитесь на страницу 6). |
| ⑥ Кнопка ANGLE | ⑰ Кнопки STEP |
| ⑦ Кнопки FORWARD/REVERSE | ⑱ Кнопка POWER |
| ⑧ Кнопка PLAY/PAUSE | ⑳ Кнопка STOP |
| ⑨ Кнопки PREVIOUS/NEXT | ㉑ Кнопка CLEAR |
| ⑩ Цифровые кнопки | |
| ⑪ Кнопка TOP MENU | |

Примечание:

- Для получения более подробной информации о управлении проигрывателем DVD Pioneer обратитесь к руководству для проигрывателя DVD Pioneer.

Это устройство

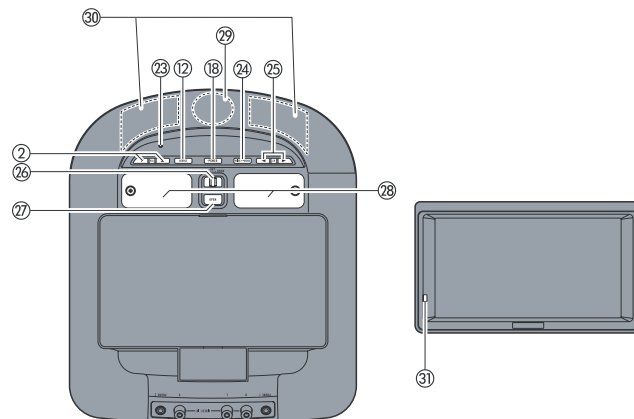

- | |
|-------------------------|
| ㉑ Кнопка RESET |
| ㉒ Кнопка WIDE/MENU |
| ㉓ Кнопка CH |
| ㉔ Переключатель плафона |
| ㉕ Кнопка OPEN |
| ㉖ Плафон |

- | |
|--|
| ㉗ Сенсор сигнала дистанционного управления |
| ㉘ Секция выхода беспроводных наушников |
| ㉙ Оптический сенсор |

Примечание:

- Препятствия между беспроводными наушниками и секцией выхода могут нарушить прием.

Использование пульта дистанционного управления

Для упрощения эксплуатации это устройство оборудовано пультом дистанционного управления.

- Наводите пульт дистанционного управления на сенсор дистанционного управления на основном устройстве.

Предостережения:

- Не храните пульт дистанционного управления при высокой температуре или под прямыми солнечными лучами.
- Пульт дистанционного управления может не функционировать должным образом под прямыми солнечными лучами.
- Не роняйте пульт дистанционного управления на пол, где он может закатиться под педаль тормоза или акселератора.

Батарейка

- Выдвиньте держатель батарейки на задней части пульта и установите батарейку. Плюс (+) и минус (-) на батарейке должны быть правильно ориентированы.



Примечание:

- При первом использовании пульта удалите пленку с держателя батарейки.

Замена литиевой батарейки

- Используйте только литиевую батарейку "CR2025", 3 В.

Предостережения:

- Если Вы не собираетесь пользоваться пультом дистанционного управления в течение месяца или более, удалите батарейку.
- В случае протечки батарейки насухо протрите пульт дистанционного управления и установите новую батарейку.

⚠ ПРЕДУПРЕЖДЕНИЕ:

- Храните литиевую батарейку вне пределов досягаемости детей. В случае, если литиевая батарейка проглочена, немедленно обратитесь к врачу.

⚠ ВНИМАНИЕ:

- Не заряжайте, не разбирайте, не нагревайте батарейку и не бросайте ее в огонь.
- Используйте только литиевую батарейку CR2025 (3 В). Никогда не устанавливайте в это устройство другие батарейки.
- Не прикасайтесь к батарейке металлическими инструментами.
- Не храните литиевую батарейку совместно с металлическими предметами.
- Утилизируйте литиевые батарейки в соответствии с действующими на этот счет правилами в Вашей стране/области.
- При установке всегда тщательно следите за соответствием полюсов батарейки (+) и (-).

Настройка управляющего кода пульта дистанционного управления

Переключение управляющего кода пульта дистанционного управления позволяет Вам использовать пульт, полученный в комплекте с этим устройством, для управления телевизионным тюнером GEX-6100TVP, а также проигрывателем DVD Pioneer.

Использование этого устройства и телевизионного тюнера GEX-6100TVP

- Установите переключатель в положение "DISP/TV".

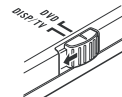

Использование пульта дистанционного управления

Использование проигрывателя DVD Pioneer

1. Установите переключатель в положение "DVD":

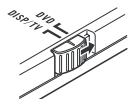

2. Выберите тип кода.

Воспользуйтесь ручкой или другим заостренным предметом для осуществления настройки.



Настройка типа управляющего кода пульта дистанционного управления

Когда переключатель режима этого пульта дистанционного управления установлен в положение DVD, изменение типа управляющего кода дистанционного управления позволяет Вам управлять проигрывателем DVD Pioneer при помощи полученного в комплекте пульта дистанционного управления.

Существует три кода дистанционного управления: код типа А, код типа В и код типа DVH.

При использовании этого устройства с проигрывателем DVD "XDV-P911" или "XDV-P9" выберите код А.

При использовании этого устройства с навигационным устройством DVD выберите код В.

При использовании этого устройства отдельно выберите код DVH.

При использовании этого устройства с проигрывателем DVD "SDV-P9" или "AVX-P7300DVD" выберите код А или В. (В зависимости от настройки принимаемого сигнала на проигрывателе DVD.)

1. Установите переключатель типа управляющего кода пульта дистанционного управления на левой стороне дисплея в соответствующее положение при помощи ручки или другого заостренного предмета.
 - При выборе режима DVH Вам не нужно выполнять эту процедуру.
 - При выборе режима А/В ознакомьтесь со следующей процедурой и настройте управляющий код должным образом.
2. Одновременные нажатия кнопок 7 и 0 на пульте дистанционного управления приводят к изменению типа кода.

По умолчанию установлен код А.

При каждом одновременном нажатии кнопок 7 и 0 на пульте дистанционного управления тип кода переключается между А и В.

Эксплуатация дисплея

Выдвижение дисплея

Откройте дисплей вручную.

1. Нажмите кнопку OPEN.

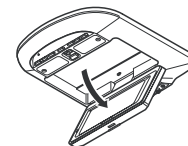

2. Откройте дисплей таким образом, чтобы он был хорошо виден.

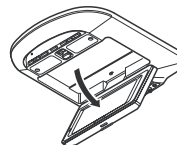

Внимание:

- Максимальный уровень открытия дисплея составляет 105 градусов. При попытке открыть его дальше дисплей может быть поврежден.

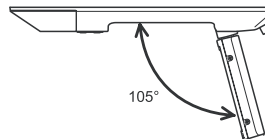

Для Вашей безопасности старайтесь закрывать дисплей, когда он не используется.

Настройка угла экрана

Настройте угол экрана вручную.

● Настройка угла.

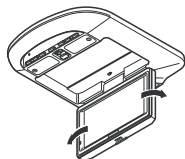

⚠ ВНИМАНИЕ:

- Дисплей может поворачиваться налево или направо на 25 градусов. Если Вы попытаетесь повернуть его сильнее, дисплей может быть поврежден.

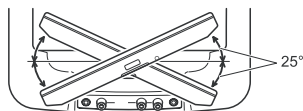

- Перед тем, как повернуть дисплей, полностью его откройте.
- При повороте дисплея держите его за обе стороны, чтобы сила вращения распределялась равномерно.

Закрытие дисплея

Закройте дисплей вручную.

● Закрытие.

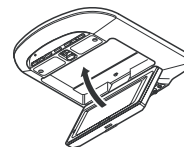

Закрывайте дисплей до щелчка.

⚠ ВНИМАНИЕ:

- Не поворачивайте дисплей налево/направо, когда он закрыт. Это может привести к повреждению дисплея.
- При закрытии дисплея следите за тем, чтобы не защемить провода или какие-либо другие предметы.
- Для Вашей безопасности старайтесь закрывать дисплей, когда он не используется.

Примечания:

- Когда дисплей закрыт, Вы не можете использовать следующие кнопки:
На самом устройстве: SOURCE, WIDE/MENU
На пульте дистанционного управления: SOURCE, WIDE, MENU, BACK, CH CALL.

Эксплуатация потолочного плафона

Настройка потолочного плафона

Встроенный потолочный плафон этого устройства может быть включен (ON), выключен (OFF) или включаться при открытии дверей (DOOR).

● Настройте потолочный плафон.



ON:

Плафон горит всегда.

OFF:

Плафон всегда отключен.

DOOR:

Плафон загорается, когда открываются двери.

Примечание:

- Просмотр изображения на экране удобнее, когда потолочный плафон отключен.

Основные операции

Включение питания

Для увеличения срока службы аккумулятора не забудьте завести двигатель перед включением питания.

1. Включите двигатель.



2. Опустите дисплей.

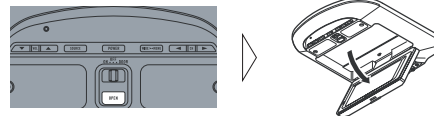

3. Откройте дисплей и отрегулируйте его так, чтобы экран был хорошо виден.

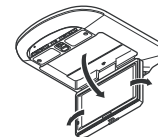

4. Включите систему.



После каждого нажатия кнопки POWER питание системы включается/выключается.

Примечание:

- Для включения/выключения устройства нажмите кнопку POWER на пульте дистанционного управления.

Настройка громкости

Настройте громкость звука, выводимого из беспроводных наушников. Для получения более подробной информации о настройке громкости беспроводных наушников обратитесь к руководству для наушников.

- **Повысьте или понизьте громкость.**

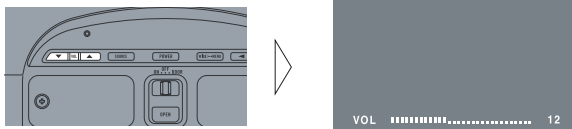

Громкость беспроводных наушников настраивается в пределах от 0 до 30. (Уровень громкости отображается на экране в течение примерно 4 секунд.)

Выбор источника сигнала

Вы можете выбрать источник сигнала, который Вы желаете смотреть или слушать.

- **Выберите желаемый источник сигнала.**

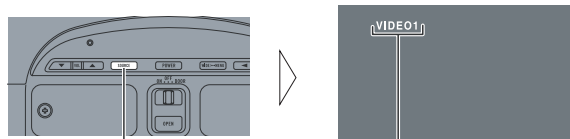

После каждого нажатия источник сигнала меняется

Здесь располагается условное обозначение выбранного источника сигнала.

После каждого нажатия кнопки SOURCE источник сигнала переключается в такой последовательности:

[TV] → [VIDEO1] → [VIDEO2] → [VIDEO3] → Назад к [TV]

Примечания:

- В следующих случаях источник сигнала не изменится:
 - Если к устройству не подключен соответствующий источник сигнала.
 - Если источники [VIDEO2] и [VIDEO3] отключены (OFF). (Обратитесь на страницу 14.)
- Когда параметр [SUB SOURCE SETTING] настроен как [AUTO], звук и изображение, выводимое через выход RCA, также меняются.
- Когда параметр [SUB SOURCE SETTING] настроен как [AUTO], при переключении источника сигнала для выхода RCA при помощи кнопки SUB SOURCE, источник сигнала для этого устройства также переключается.

Основные операции

Переключение широкоэкрannого режима

Вы можете изменить метод, согласно которому изображения обычного формата (коэффициент сжатия 4:3) преобразуются в широкоэкранный формат (16:9). Выберите широкоэкранный режим в соответствии с просматриваемым Вами материалом, например, передачами новостей или фильмами.

1. Включите вывод изображения. (Обратитесь на страницу 10.)
2. Выберите широкоэкранный режим.



После каждого нажатия режим меняется

После каждого нажатия кнопки WIDE/MENU широкоэкранный режим переключается в таком порядке:

[FULL] (полный) → [JUST] (точный) → [CINEMA] (кино) → [ZOOM] (увеличенный) → [NORMAL] (обычный) → снова [FULL] (полный)

Примечания:

- Настройки сохраняются в памяти для каждого источника сигнала.
- Меню настройки всегда отображается в режиме FULL (полный). (Обратитесь на страницу 11.)
- При просмотре изображения от навигационной системы всегда используйте режим FULL (полный).
- При просмотре в широкоэкрannом режиме материала с другим коэффициентом сжатия, возможны несоответствия изображения.
- Запомните, что использование широкоэкрannых режимов этой системы в целях коммерческого или публичного просмотра может ущемлять авторские права владельца материала и являться нарушением закона об авторских правах.

Доступные широкоэкрannые режимы

Полный (FULL)

Изображение 4:3 увеличивается только по горизонтали, позволяя Вам просматривать изображение без каких-либо купюр.

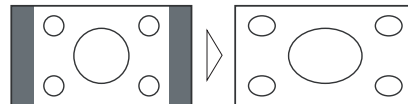

Точный (JUST)

Изображение растягивается по горизонтали и приближается тем самым к краям экрана. Поскольку в центре экрана размер изображения остается примерно тем же, этот режим позволяет Вам просматривать изображение без ощущения несоразмерности.

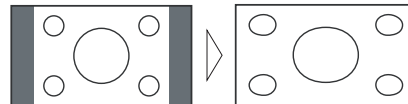

Кино (CINEMA)

Изображение увеличивается по вертикали на среднее значение между FULL и ZOOM. Этот режим хорошо подходит для просмотра широкоэкрannых кинофильмов, где титры находятся в темных областях за пределами изображения.

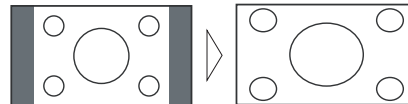

Увеличенный (ZOOM)

Изображение формата 4:3 увеличивается в одинаковых пропорциях по вертикали и горизонтали. Этот режим отлично подходит для просмотра широкоэкрannых кинофильмов, в которых титры накладываются на изображение.

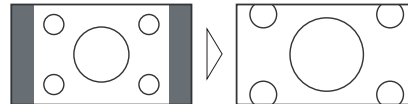

Основные операции

Обычный (NORMAL)

Изображение формата 4:3 отображается без увеличения. Вы можете смотреть телевизионные передачи в том же режиме, в котором они транслируются.



Примечание:

- При просмотре в режимах CINEMA и ZOOM изображение выглядит несколько более грубым. (По сравнению с просмотром материала, записанного в режиме PAL.)

Использование меню настройки

Вызов меню настройки

Эта система оборудована значительным количеством настраиваемых параметров и функций, упрощающих ее использование. Вы можете настраивать эти параметры по Вашему вкусу.

1. Откройте экран меню.



Удерживайте в течение двух секунд

На дисплее появятся экран меню.

2. Выберите меню настройки.



После каждого нажатия меню меняется

Текущий режим

После каждого нажатия кнопки WIDE/MENU меню переключаются в такой последовательности:

[PICTURE ADJUST] (настройка изображения) → [VIDEO SETTING] (настройка видео режима) → [SUB SOURCE SETTING] (настройка дополнительного источника сигнала) → [REMOTE CONTROL SETTING] (настройка дистанционного управления) → [COUNTRY SETTING]*1 (настройка страны) → [PRESET CH SETTING]*1 (настройка каналов) → Выход из меню настройки

*1: Отображается только когда подключен продающийся отдельно телевизионный тюнер GEX-6100TVP.

Примечания:

- Нажмите кнопку MENU на пульте дистанционного управления и удерживайте нажатой в течение 0,5 секунд для отображения меню настройки.
- Когда отображается меню настройки, Вы можете вернуться к предыдущему меню при помощи кнопки BACK на пульте дистанционного управления.

3. Выйдите из меню настройки и вернитесь к предыдущему экрану.

Если Вы закроете меню настройки, не завершив процедуру настройки параметров, настроенные значения могут не сохраниться в памяти.

Использование меню настройки

Настройка изображения

BRIGHT (яркость)/CONTRAST (контрастность)/COLOR (цвета)/HUE (Оттенки)

Настройки сохраняются в памяти независимо для каждого источника сигнала.

Параметры	Осуществляемая настройка
Яркость [BRIGHT]:	Делает черный цвет более темным или ярким.
Контрастность [CONTRAST]:	Сужает или расширяет разницу между черным и белым.
Цветовая насыщенность [COLOR]:	Делает цвета более светлыми или темными.
Оттенки [HUE]:	Делает цвета более красноватыми или зеленоватыми.

1. Начните отображение настраиваемого изображения. (Обратитесь на страницу 10.)
2. Откройте экран меню и выберите меню [PICTURE ADJUST] (настройка изображения) (обратитесь на страницу 12.)
3. Выберите настраиваемый параметр.

4. Настройте выбранный параметр.



Каждый из параметров может быть настроен в пределах от -24 до +24.

Примечания:

- Значения параметров [BRIGHT] (яркость) и [CONTRAST] (контрастность) сохраняются в памяти независимо для высокой освещенности (дневное время) и низкой освещенности (ночное время).
- Желтая отметка (☼) и синяя отметка (☾), отображаемые справа от пунктов [BRIGHT] (яркость) и [CONTRAST] (контрастность) означают, соответственно, высокий и низкий уровень окружающей освещенности, определенный сенсором окружающей освещенности.
- В режиме PAL настройка параметра [HUE] (Оттенки) невозможна.
- Используйте кнопки ▲/▼ на пульте дистанционного управления для выбора параметра, а кнопки ◀/▶ - для его настройки.

Использование меню настройки

DIMMER (затемнение)

Если экран слишком яркий в ночное время, или если окружающее освещение снизилось, продолжительный просмотр может быть затруднен. Вы можете выбрать один из трех уровней яркости – для дневного, вечернего и ночного просмотра, после чего это устройство автоматически установит оптимальный уровень яркости в пределах выбранного Вами диапазона в зависимости от интенсивности окружающего освещения.

1. Откройте экран меню и выберите меню [PICTURE ADJUST] (настройка изображения) (обратитесь на страницу 12.)
2. Выберите [DIMMER] (затемнение).

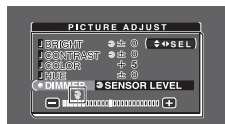

Уровень окружающего освещения
Желтый: яркое (дневное время)
Красный: среднее (вечер)
Синий: тусклое (ночь)

3. Настройте яркость.

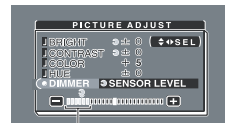

Этот индикатор отражает настроенную яркость экрана. Чем дальше желтая индикация смещается направо, тем ярче экран.

Примечания:

- Уровень внешнего освещения, используемый в качестве стандарта для настройки параметра [DIMMER] (затемнение), отмечен значком, показанным в пункте 3, и его положением. Значки, отображающие текущий уровень окружающего освещения, используемый для настройки параметров [BRIGHT] (яркость) и [CONTRAST] (контрастность), могут несколько различаться.
- Окружающее освещение может быть настроено как Тусклое, Среднее и Яркое, и каждая настройка может быть сохранена в памяти.
- Используйте кнопки ▲/▼ на пульте дистанционного управления для выбора параметра, а кнопки ◀/▶ - для его настройки.

Настройка входа [VIDEO2/VIDEO3]

Если видео проигрыватель, проигрыватель DVD или другое устройство не подключены, Вы можете удалить пункты VIDEO2 и VIDEO3 из списка.

1. Откройте экран меню и выберите меню [VIDEO SETTING] (настройка изображения) (обратитесь на страницу 12.)
2. Выберите [VIDEO2] или [VIDEO3].

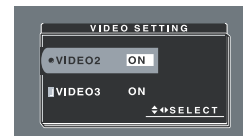
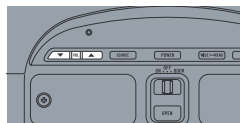

3. Включите или выключите выбранный видео вход.

Выберите режим подключения внешнего источника сигнала к [VIDEO2] или [VIDEO3].

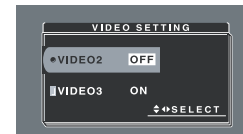

После каждого нажатия кнопки CH вход попеременно включается и выключается.

Примечания:

- Вход [VIDEO1] обычно включен, так что подключайте полученный в комплекте кабель к входу VIDEO1.
- Используйте кнопки ▲/▼ на пульте дистанционного управления для выбора источника сигнала, а кнопки ◀/▶ - для его настройки.

Использование меню настройки

Настройка выхода

Вы можете настраивать видео и аудио сигнал, подаваемый на выход RCA.

▲ ВНИМАНИЕ:

Никогда не устанавливайте дисплей, подключенный к гнезду выхода RCA так, чтобы водитель мог видеть изображение во время движения.

1. Откройте экран меню и выберите меню [SUB SOURCE SETTING] (настройка дополнительного источника сигнала) (обратитесь на страницу 12.)
2. Выберите желаемый источник сигнала.



После каждого нажатия кнопки CH источник сигнала переключается в такой последовательности:

[AUTO] → [TV] → [VIDEO1] → [VIDEO2] → [VIDEO3] → Назад к [AUTO]

Примечания:

- В следующих случаях дополнительный источник сигнала не изменится:
 - Если к устройству не подключен соответствующий источник сигнала.
 - Если источники [VIDEO2] и [VIDEO3] отключены (OFF). (Обратитесь на страницу 14.)
 - Если Вы не используете телевизор с продаваемым отдельно телевизионным тюнером GEX-6100TVP, переключение невозможно.
- В режиме [AUTO] выводится изображение и звук, воспроизводимые этим устройством.
- Используйте кнопки ◀▶ на пульте дистанционного управления для выбора источника сигнала.

Настройка дистанционного управления

Функция настройки дистанционного управления позволяет Вам управлять устройствами, подключенными к входам [VIDEO1] и [VIDEO2], через это устройство. Это значит, что Вы можете, например, управлять дополнительным устройством при помощи пульта дистанционного управления, даже если оно расположено в багажнике Вашего автомобиля.

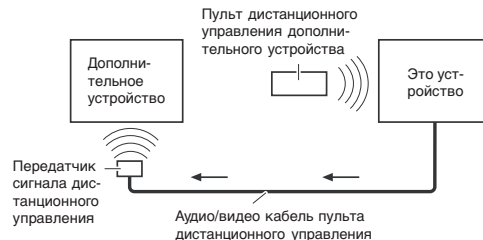

1. Откройте экран меню и выберите меню [REMOTE CONTROL SETTING] (настройка дистанционного управления) (обратитесь на страницу 7)
2. Выберите желаемый тип дистанционного управления.



При каждом нажатии кнопки CH осуществляется переключение между [TYPE1] и [TYPE2].

Примечания:

- Установить, к какому типу относится дополнительное устройство, [TYPE1] или [TYPE2], можно опытным путем.
- Используйте кнопки ◀▶ на пульте дистанционного управления для выбора типа.
- Если устройство, подключенное к [VIDEO1] и [VIDEO2], принадлежит типам [TYPE1] и [TYPE2], Вы можете выбрать только один тип.
- Если Вы установите излучатель сигнала дистанционного управления таким образом, что он не будет направлен на сенсор дистанционного управления, прием сигналов дистанционного управления не будет возможен. При установке сенсора дистанционного управления используемого устройством следите за тем, чтобы он был направлен на излучатель управляющих сигналов.

Правильная эксплуатация дисплея

△ ВНИМАНИЕ:

- При попадании жидкости или постороннего предмета внутрь этого устройства незамедлительно отключите питание и обратитесь к Вашему дилеру или в ближайший авторизованный центр обслуживания Pioneer. Дальнейшее использование устройства может привести к возгоранию, поражению током или другим неполадкам.
- При обнаружении дыма, странных звуков или запаха, а также других свидетельств неправильного функционирования дисплея, незамедлительно отключите питание и обратитесь к Вашему дилеру или в ближайший авторизованный центр обслуживания Pioneer. Дальнейшее использование устройства может привести к повреждению системы.
- Не удаляйте заднюю крышку дисплея, так как внутри устройства имеются детали, находящиеся под высоким напряжением, что может привести к поражению током. Для проверки, настройки или ремонта дисплея обратитесь к Вашему дилеру или в ближайший авторизованный центр обслуживания Pioneer.

Как обращаться с дисплеем

- Когда дисплей не используется, пожалуйста, отсоедините его и храните там, где он не будет подвержен воздействию прямых солнечных лучей и чрезмерно высокой/низкой температуры.
- Дисплей предназначен для эксплуатации в следующих температурных условиях: Эксплуатационная температура: от -10° до $+50^{\circ}$ C
Температура хранения: от -40° до $+80^{\circ}$ C
Если устройство используется при температуре, выходящей за указанные выше пределы, оно может не функционировать должным образом.
- В целях улучшения видимости в условиях салона автомобиля жидкокристаллический экран этого устройства выступает наружу. Пожалуйста, не нажимайте на жидкокристаллический экран слишком сильно. Это может привести к его поломке.
- Не прикасайтесь к жидкокристаллическому экрану. Это может вызвать царапины или загрязнение.

О жидкокристаллическом (ЖК) экране

- Если дисплей расположен около вентилятора или кондиционера, следите за тем, чтобы воздух не дул на дисплей. Тепло от обогревателя может повредить жидкокристаллическому дисплею, а холодный воздух от кондиционера может вызвать конденсацию влаги внутри дисплея, что может привести к его повреждению. Если дисплей охлаждается кондиционером, это может также привести к потемнению дисплея или сокращению срока службы маленькой флуоресцентной трубки, используемой в дисплее.
- На жидкокристаллическом экране могут появляться черные или белые точки. Это связано с характеристиками жидкокристаллического экрана и не свидетельствует о неисправности дисплея.
- При низкой температуре жидкокристаллический экран в течение некоторого времени после включения питания может оставаться темным.
- Если на жидкокристаллический экран попадают прямые солнечные лучи, изображение на экране может быть трудноразличимым.

Поддержание дисплея в хорошем состоянии

- При удалении пыли с экрана или при чистке дисплея, сначала отключите питание системы, затем протрите дисплей мягкой сухой тканью.
- При протирании экрана старайтесь не поцарапать его поверхность. Не пользуйтесь сильными и абразивными чистящими средствами.
- Не используйте при чистке мокрую тряпку. Не пользуйтесь органическими растворителями, например, бензином и пр.

О маленькой флуоресцентной трубке

- Для подсвечивания жидкокристаллического экрана дисплей оборудован маленькой флуоресцентной трубкой.
 - Флуоресцентная трубка является расходоуемой деталью, и срок ее службы ограничен.
 - Срок службы флуоресцентной трубки составляет приблизительно 10000 часов, в зависимости от условий эксплуатации. (Использование дисплея при низкой температуре сокращает срок службы флуоресцентной трубки.)
 - Когда срок службы флуоресцентной трубки подходит к концу, экран темнеет, и изображение перестает проецироваться. В этом случае обратитесь к Вашему дилеру или в ближайший авторизованный центр обслуживания Pioneer.

Подключение системы

▲ ВНИМАНИЕ:

- Pioneer не рекомендует Вам осуществлять установку или техническое обслуживание дисплея самостоятельно. Самостоятельная установка или обслуживание этого изделия может привести к поражению током или к другим неприятностям. Предоставьте выполнение всех работ по установке и обслуживанию Вашего дисплея персоналу авторизованного центра обслуживания Pioneer.
- Закрепите всю проводку при помощи скоб или изоляционной ленты. Не оставляйте провода оголенными.
- Не просверливайте отверстий в отсеке двигателя для подключения желтого провода этого устройства к автомобильному аккумулятору. Вибрация от двигателя может вызвать нарушение целостности изоляции в точке, в которой провод проходит через пассажирский салон в отсек для двигателя. Примите особые меры предосторожности для фиксации провода в этой точке.
- Позволять проводу дисплея наматываться на рулевую колонку или на рычаг переключения скоростей очень опасно. Установите дисплей таким образом, чтобы он не препятствовал управлению автомобилем.
- Убедитесь в том, что проводка не соприкасается с движущимися деталями автомобиля, например, с рычагом переключения скоростей, ручным тормозом или с механизмом движения сидений.
- Не закорачивайте никакие провода. Это может привести к нарушению работы защитной цепи.

Примечание:

- Это устройство предназначено для работы от автомобильного аккумулятора 12 В с минусом на массе. Перед установкой устройства в автомобиль, грузовик, или автобус, проверьте напряжение аккумулятора.
- Во избежание закорачивания электрической системы, перед началом эксплуатации отсоедините кабель аккумулятора ⊖.
- Для более подробной информации о подключении других устройств ознакомьтесь с инструкциями для этих устройств, затем выполните подключения.
- Закрепите проводку при помощи скоб или липкой ленты. Для защиты проводки замотайте проводку изоляционной лентой в тех местах, где она соприкасается с металлическими деталями.
- Проведите и закрепите всю проводку таким образом, чтобы она не касалась движущихся деталей, таких, как рычаг переключения передач, ручной тормоз и направляющие кресел. Не прокладывайте проводку в местах, подверженных воздействию высокой температуры, например, возле обогревателя. Если изоляция на проводке расправилась или износилась, существует опасность короткого замыкания на корпус автомобиля.
- Не протягивайте желтый провод через отверстие к двигателю для подключения к аккумулятору. Это вызовет повреждение изоляции провода и приведет к очень опасному замыканию.
- Не закорачивайте никакие провода. Если это случится, защитная цепь может не сработать при необходимости.
- Никогда не подавайте питание на другое оборудование, обрезав изоляцию кабеля питания и приложив конец к проводу. Нагрузка провода будет превышена, что приведет к выделению тепла.
- При замене предохранителя используйте предохранитель такого же типа, что и указанный на отсеке для предохранителя.
- Если это устройство установлено в автомобиле, не оборудованном положением ACC (дополнительные устройства) на переключателе зажигания, красный провод этого устройства должен быть подключен к разъему, спаренному с включением/выключением зажигания. Если это не сделано, аккумулятор автомобиля может быть разряжен, если Вы отлучитесь от автомобиля на несколько часов.



Положение ACC



Нет положения ACC

- Провода этого устройства могут быть окрашены иначе, чем соответствующие провода других устройств, даже если они имеют те же функции. При подключении этого устройства к другому устройству, ознакомьтесь с инструкциями по эксплуатации для обоих устройств и соедините провода, имеющие одинаковые функции.

Подключение кабеля питания



Схема подключения (вход VIDEO)

Вход [VIDEO1] обычно включен, так что подключайте полученный в комплекте кабель к входу VIDEO1.

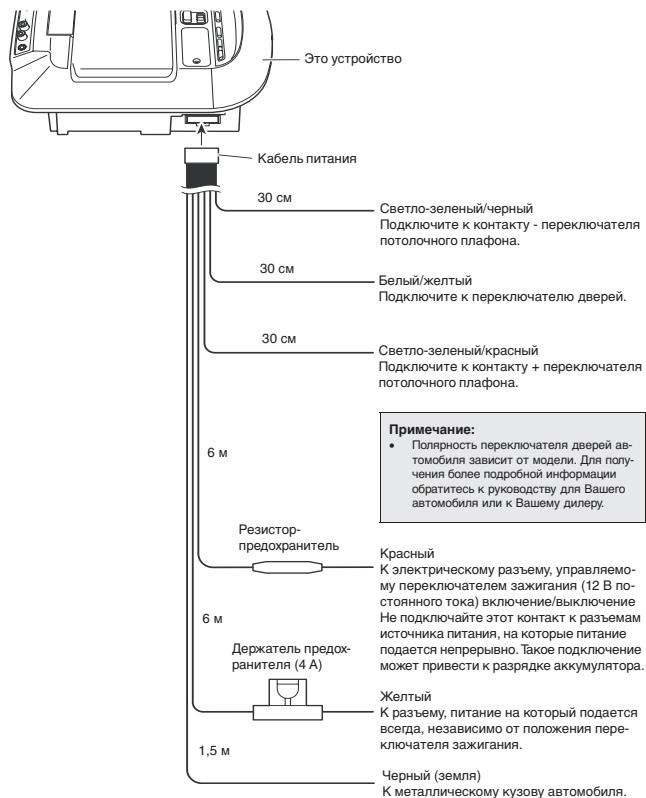
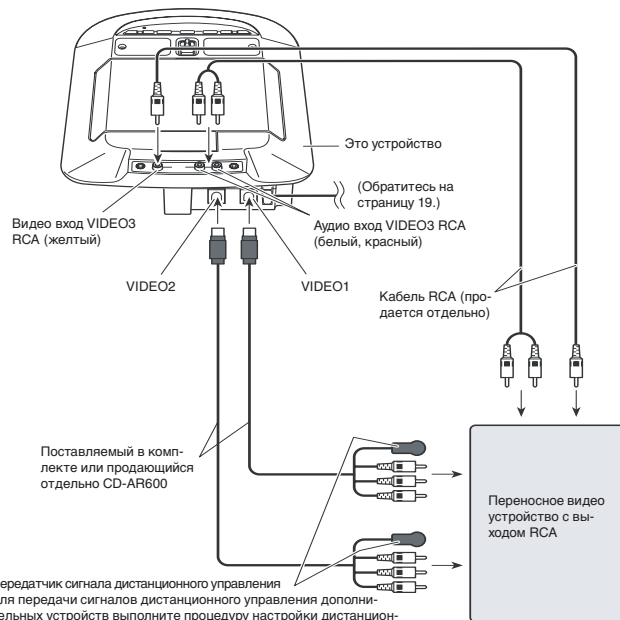

▲ ПРЕДУПРЕЖДЕНИЕ

Следите за тем, чтобы кабель RCA, подключенный к VIDEO3, не загромождал поле зрения водителя.

Подключение системы

Схема подключения (выход VIDEO)



Схема подключения (телевизионный тюнер)

Когда это устройство установлено, Вы можете подключить продающийся отдельно GEX-6100TVP.

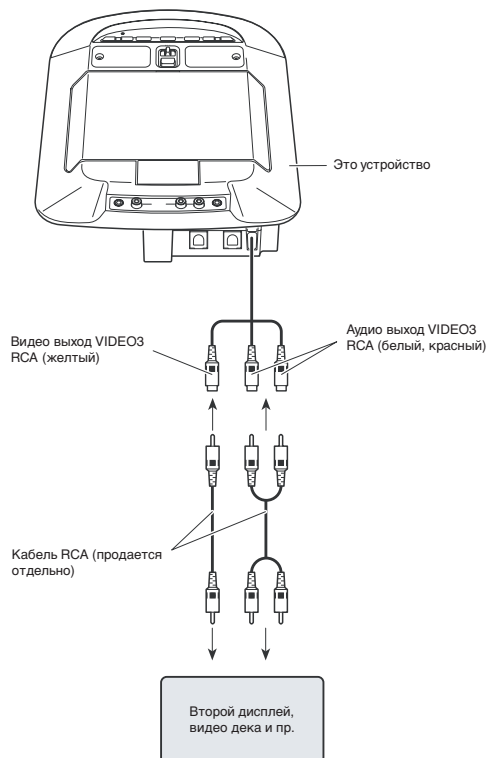

Схема подключения (наушники)

Когда это устройство установлено, Вы можете подключить продающиеся отдельно наушники.

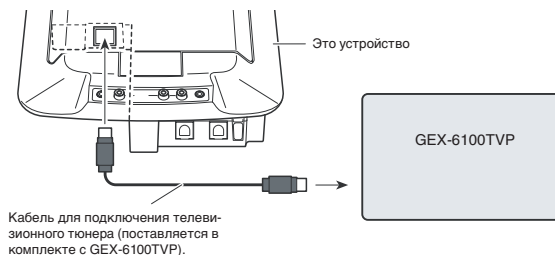
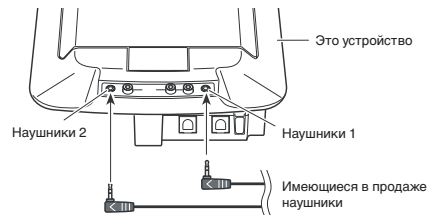

⚠ ПРЕДУПРЕЖДЕНИЕ

При подключении проводных наушников следите за тем, чтобы провода не заслоняли поле зрения водителя. Убедитесь также в том, что кабель расположен там, где он не создает опасности и не мешает водителю.

▲ ВНИМАНИЕ:

- Pioneer не несет абсолютно никакой ответственности за повреждения Вашего транспортного средства, например, за дыры в крыше, вызванные установкой этого устройства, а также за ущерб, вызванный падением или повреждением этого устройства вследствие неправильной установки. Установка и подключение должны выполняться профессионалами, так как при этом требуется особый навык и опыт.
- Для получения сведений об установке обратитесь к инструкции, полученной в комплекте с установочным набором.
- Не устанавливайте этот дисплей туда, где он может (I) заслонять обзор водителю, (II) препятствовать нормальному функционированию каких-либо органов управления автомобилем или систем безопасности, включая воздушные мешки, или (III) мешать водителю при управлении автомобилем.
- Pioneer не рекомендует Вам осуществлять установку или техническое обслуживание дисплея самостоятельно. Самостоятельная установка или обслуживание этого изделия может привести к поражению током или к другим неприятностям. Предоставьте выполнение всех работ по установке и обслуживанию Вашего дисплея персоналу авторизованного центра обслуживания Pioneer.
- Не устанавливайте дисплей туда, где он будет соприкасаться с полностью надутой воздушной подушкой.
- Не устанавливайте дисплей туда, где он будет препятствовать работе какой-либо системы автомобиля, включая воздушные подушки.
- При просверливании отверстий в приборной панели или в обшивке убедитесь в том, что за панелью нет никаких деталей. Оберегайте от повреждений топливные трубы, тормозные линии и электропроводку.
- При использовании винтов не позволяйте им контактировать с электропроводкой. Вибрация может привести к повреждению проводов, что может привести к короткому замыканию и другим неисправностям.
- Позволять проводу дисплея наматываться на рулевую колонку или на рычаг переключения скоростей очень опасно. Установите дисплей таким образом, чтобы он не препятствовал управлению автомобилем.
- Следите за тем, чтобы провода не защемлялись дверью или механизмом движения сидений. Это может привести к короткому замыканию.
- Для правильного выполнения установки используйте только детали, полученные в комплекте с этим устройством. Использование посторонних деталей может привести к повреждению внутренних деталей устройства, а также к ненадежной установке.

- Для прикрепления этого устройства к установочному набору используйте полученные в комплекте винты.

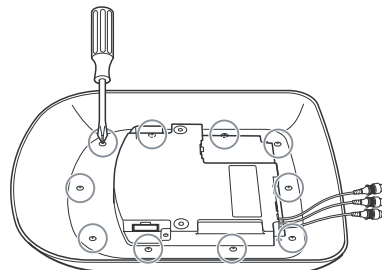

Замена потолочного плафона

Если лампа потолочного плафона перегорела, ее следует заменить.

▲ ВНИМАНИЕ:

- При замене лампы не забудьте отключить потолочный плафон.
- Перед заменой лампы посоветуйтесь с Вашим лидером, специалистом или обратитесь в центр обслуживания Pioneer.
- Производите замену лампы, когда автомобиль припаркован в безопасном месте.
- Во время свечения лампы и окружающие поверхности существенно нагреваются, так что во избежание ожога выждите некоторое время перед тем, как начать замену.
- При удалении лампы соблюдайте осторожность, чтобы лампа не разбилась.
- При утилизации использованной лампы соблюдайте местные правила на этот счет.
- При использовании изделий, отличных от рекомендуемых, правильная работа не гарантируется.

Установка

1. Подготовьте необходимые инструменты.

- Крестовую отвертку
- Новую лампочку: Pioneer CEL 1735-A, 12 В, 5 Вт (Т10, 12 В, 5 Вт)

2. Удалите винт.

Сначала удалите винт, затем крышку и отражатель.

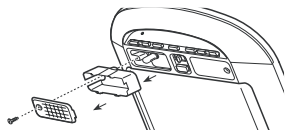

3. Удалите лампочку, потянув ее наружу.

Чрезмерное усилие может привести к тому, что лампочка лопнет и Вы получите травму, так что не используйте плоскогубцы и другие подобные инструменты.

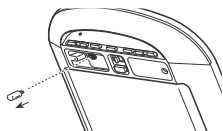

4. Вставьте лампочку в гнездо, нажимая на нее под прямым углом.

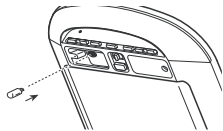

5. Установите отражатель и крышку, и затяните винт.

Установите крышку со стороны, имеющей крючок, лицом к головному устройству.

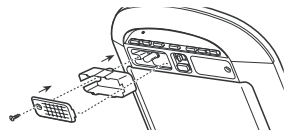

Технические характеристики

Общие характеристики

Источник питания 14,4 В постоянного тока (10,8 - 15,1 В допустимо)
Система заземления Минус на массе
Максимальное потребление тока 3 А

Дисплей

Размер экрана/коэффициент сжатия 6,5 дюймов широкоэкранный/16:9
(область отображения: 154 x 87 мм)
Количество пикселей 336960 (1440 x 234)
Тип Активная матрица TFT, пропускающий тип
Цветовая система Совместимая с NTSC/PAL
Эксплуатационная температура от -10 до +50° С
Температура хранения от -40 до +80° С
Настройка угла
Угол открытия от 0° - 105°
Угол поворота 25 (П) - 25 (Л)
Размеры 260 (Ш) x 50 (В) x 220 (Д) мм
Дисплей 105 (Ш) x 25 (В) x 180 (Д) мм
Вес 1,1 кг

Примечание:

- В связи с усовершенствованиями дизайн и технические характеристики могут меняться без дополнительного извещения.

PIONEER CORPORATION

4-1, MEGURO 1-CHOME, MEGURO-KU, TOKYO 153-8654, JAPAN

PIONEER ELECTRONICS (USA) INC.

P.O. Box 1540, Long Beach, California 90801-1540, U.S.A.
TEL: (800) 421-1404

PIONEER EUROPE NV

Haven 1087, Keetberglaan 1, B-9120 Melsele, Belgium
TEL: (0) 3/570.05.11

PIONEER ELECTRONICS ASIACENTRE PTE. LTD.

253 Alexandra Road, #04-01, Singapore 159936
TEL: 65-472-1111

PIONEER ELECTRONICS AUSTRALIA PTY. LTD.

178-184 Boundary Road, Braeside, Victoria 3195, Australia
TEL: (03) 9586-6300

PIONEER ELECTRONICS OF CANADA, INC.

300 Allstate Parkway, Markham, Ontario L3R OP2, Canada
TEL: (905) 479-4411

PIONEER ELECTRONICS DE MEXICO, S.A. de C.V.

San Lorenzo 1009 3er. Piso Desp. 302
Col. Del Valle Mexico, D.F. C.P. 03100
TEL: 55-5688-52-90