

ЦВЕТНОЙ ЖИДКОКРИСТАЛЛИЧЕСКИЙ ДИСПЛЕЙ

---

Инструкции по эксплуатации

**AVD-W8000**



**Pioneer**

## **ВАЖНАЯ ИНФОРМАЦИЯ**

### **О данном изделии**

---

• Данное изделие соответствует Директивам EMC (89/336/ЕЕС, 92/31/ЕЕС) и Директиве СЕ по маркировке (93/68/ЕЕС).

- Не устанавливайте дисплей в таком месте, где он будет ограничивать видимость водителю или мешать аварийному выбросу воздушных подушек автомобиля.
- Данное изделие представляет собой цветной дисплей, предназначенный для эксплуатации в мобильных навигационных системах Pioneer.

### **В случае неисправности**

---

- В случае возникновения неисправностей в работе данного аппарата, свяжитесь с дилером или обратитесь в ближайший Сервисный Центр фирмы Pioneer.

<b>ВАЖНАЯ ИНФОРМАЦИЯ</b> .....	<b>2</b>	<b>Настройка экрана</b> .....	<b>17</b>
О данном издании .....	2	Основные режимы экранного меню ....	17
В случае неисправности .....	2	Настройка изображения (BRIGHT/ CONTRAST/COLOR/HUE) .....	19
<b>Содержание</b> .....	<b>3</b>	Настройка яркости изображения (DIMMER) .....	20
<b>ВАЖНЫЕ МЕРЫ</b>		Установка входа (VCR1/VCR2) .....	22
<b>ПРЕДОСТОРОЖНОСТИ</b> .....	<b>4</b>	<b>О дисплее</b> .....	<b>23</b>
Пожалуйста внимательно ознакомьтесь с данными инструкциями и сохраните их для обращения к ним в дальнейшем .....	4	Меры предосторожности при обращении с дисплеем .....	23
<b>Перед использованием данного изделия</b> .....	<b>5</b>	О жидкокристаллическом экране дисплея (ЖК) .....	23
Если просмотр затруднен, воспользуйтесь параметрами [BRIGHT] (Яркость) и [DIMMER] (Затемнение) и настройте освещенность экрана .....	5	Уход за дисплеем .....	23
Во избежание разрядки аккумуляторной батареи .....	5	Маленькая флуоресцентная трубка ....	24
Меры предосторожности при использовании портативного телефона ..	5	<b>Подключение системы</b> .....	<b>24</b>
Защита жидкокристаллического экрана дисплея .....	5	Перед установкой данного аппарата ..	25
<b>Использование дисплея</b> .....	<b>6</b>	Во избежание повреждения .....	25
Органы управления и их функции .....	6	Названия соединительных разъемов и их функции .....	26
Включение питания .....	7	Подключение кабеля питания .....	27
<b>Определение места расположения дисплея</b> .....	<b>8</b>	Подключение системы .....	28
<b>Выбор аудио и видео сигналов</b> ..	<b>11</b>	Подключение RCA аудио и видео выходов .....	30
Выбор аудио, видео сигналов и видео выхода .....	11	<b>Установка</b> .....	<b>31</b>
Кнопка SELECTOR .....	12	Перед установкой и фиксацией .....	32
RCA видео и аудио выходы данного аппарата .....	12	Перед наклеиванием изоляционной ленты .....	32
Переключение видео сигнала и аудио сигнала встроенного динамика .....	13	Установка удаленного аппарата .....	32
• Отключение аудио сигнала встроенного динамика		• Меры предосторожности при установке	
• Отключение видео сигнала		• Установка удаленного аппарата	
Настройка громкости .....	14	<b>Кнопка перезагрузки</b> .....	<b>33</b>
Изменение формата изображения ....	15	Для нажатия кнопки перезагрузки .....	33
• Доступные форматы изображения		<b>Технические характеристики</b> .....	<b>33</b>

## **ВАЖНЫЕ МЕРЫ ПРЕДОСТОРОЖНОСТИ**

### **Пожалуйста внимательно ознакомьтесь с данными инструкциями и сохраните их для обращения к ним в дальнейшем**

1. Перед началом эксплуатации дисплея внимательно ознакомьтесь с данным руководством.
2. Храните данное руководство поблизости для последующих справок о правилах эксплуатации и мерах предосторожности.
3. Обращайте особое внимание на все предупреждения и меры предосторожности, приводящиеся в данном руководстве, и четко их соблюдайте.
4. Не доверяйте эксплуатацию данного аппарата другим лицам до тех пор, пока они внимательно не ознакомятся с инструкциями по эксплуатации.
5. Не устанавливайте дисплей там, где он может (1) ограничить видимость водителю, (2) помешать нормальному функционированию каких-либо систем автомобиля или защитных устройств, включая воздушные подушки, и (3) там, где он может помешать безопасному вождению автомобиля.
6. Как и любые дополнительные предметы или устройства, находящиеся в автомобиле, дисплей не должен отвлекать внимание водителя от безопасного управления автомобилем. Если во время вождения у вас возникли проблемы с эксплуатацией аппарата или вы не можете прочитать надпись на дисплее, пожалуйста, остановите автомобиль в безопасном месте и соответствующим образом отрегулируйте параметры дисплея.
7. Не пытайтесь сами установить или отремонтировать аппарат. Установка и ремонт аппарата лицом, не имеющим достаточных знаний и навыков работы с электронной аппаратурой и устройствами автомобиля, опасна и может стать причиной поражения током и других неприятностей.
8. Управляя автомобилем, не забывайте пристегиваться ремнями безопасности. В противном случае во время аварии ваши травмы могут оказаться намного более серьезными.
9. Если дисплей устанавливается так, что его может видеть водитель автомобиля, то параметр [DISPLAY SETTING] ДОЛЖЕН быть всегда установлен на значение [FRONT]. В противном случае изображение на дисплее будет отвлекать водителя во время движения.

Если дисплей устанавливается так, что его нельзя видеть с водительского сидения, то тогда в качестве установочного значения для расположения дисплея можно выбрать значение [REAR].

При использовании данного аппарата необходимо соблюдать все местные законы и правила, касающиеся расположения и установки изделий подобного рода. Корпорация PIONEER не несет никакой ответственности за неисправности, повреждения или убытки, произошедшие вследствие эксплуатации изделия с неправильно заданным установочным значением места расположения или с нарушением местных правил.

## Перед использованием данного изделия

Данное устройство может само определять – включен или выключен стояночный тормоз. Если дисплей устанавливается спереди, то он регулируется таким образом, чтобы видео изображение нельзя было просматривать во время движения автомобиля. Во время движения нельзя также воспользоваться различными функциями и регуляторами управления. (Во время движения на экране дисплея отображается сообщение, приведенное ниже.) Остановите автомобиль в безопасном месте, поставьте на стояночный тормоз и перед началом эксплуатации дисплея дождитесь, пока это сообщение не исчезнет с экрана.



## Если просмотр затруднен, воспользуйтесь параметрами [BRIGHT] (Яркость) и [DIMMER] (Затемнение) и настройте освещенность экрана

Из-за своей конструкции экран ЖК дисплея имеет ограниченный угол обзора. Однако, настроив параметр [BRIGHT] (Яркость) и отрегулировав интенсивность черного цвета изображения, угол обзора (вертикальный и горизонтальный) можно увеличить. При первом использовании аппарата для обеспечения наилучшего качества изображения настройте интенсивность черного цвета в соответствии с углом обзора (вертикальным и горизонтальным). Для настройки яркости самого ЖК экрана в соответствии со своими личными предпочтениями можно воспользоваться параметром [DIMMER].

## Во избежание разрядки аккумуляторной батареи

Данным аппаратом следует пользоваться только при работающем двигателе. Эксплуатация аппарата с выключенным двигателем автомобиля может привести к полной разрядке аккумуляторной батареи.

## Меры предосторожности при использовании портативного телефона

При пользовании мобильным телефоном во избежание искажения видео изображения и появления на нем цветных полос, пятен и т.д. старайтесь, чтобы антенна телефона находилась как можно дальше от дисплея.

## Защита жидкокристаллического (ЖК) экрана дисплея

- Если аппарат не используется, не допускайте попадания на дисплей прямых солнечных лучей. Длительное воздействие прямого солнечного света может стать причиной неисправности ЖК экрана.
- Не прокладывайте провода там, где они могут быть подвержены воздействию высокой температуры. В случае нагревания изоляции, провода могут быть повреждены, что станет причиной короткого замыкания или неисправности.

## Использование дисплея

### ⚠ Внимание

- Во избежание возникновения аварийных ситуаций не производите настройку ЖК экрана во время движения.

## Органы управления и их функции

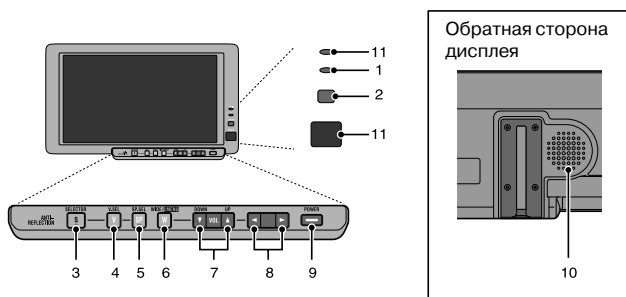

### 1 Индикатор POWER

Этот индикатор загорается при включении питания системы.

### 2 Сенсор общей освещенности

Реагирует на общую освещенность. С его помощью яркость ЖК экрана данного дисплея настраивается автоматически в зависимости от окружающей освещенности.

### 3 Кнопка SELECTOR

Выбор одновременно и аудио и видео сигналов системы. Если к выходным разъемам аудио и видео подключено аудиовизуальное AV устройство, то воспроизводятся аудио и видео сигналы источника, выбранного с помощью кнопки SELECT.

### 4 Кнопка V. SEL

Выбор только видео сигнала системы.

### 5 Кнопка SP. SEL

Выбор только аудио сигнала системы.

### 6 Кнопка WIDE/MENU

Изменение формата изображения с масштаба 4:3 на масштаб 16:9. При нажатии этих кнопок не менее 2-х секунд, на дисплее появляется меню установки. После отображения меню установки формат изображение на дисплее переключается каждый раз при нажатии этих кнопок.

### 7 Кнопки настройки уровня громкости VOLUME (▲/▼)

Настройка уровня громкости встроенного динамика (10) или изменение параметров меню установки при отображении этого меню на дисплее.

Всегда следите за тем, чтобы громкость аппарата была установлена на соответствующем уровне, и вы всегда могли слышать окружающие звуки и сигналы транспортных средств скорой помощи, аварийно-спасательных служб и т.д..

### 8 Кнопки ◀▶

Настройка параметра при отображении на экране дисплея меню установки.

### 9 Кнопка POWER

Включение или выключение питания системы.

### 10 Встроенный динамик

Воспроизведение аудио сигнала видеоматричного фона.

### 11 Данная деталь предусмотрена для использования ее в дальнейшем.

## Включение питания

Прежде всего следует включить питание аппарата. Включая питание, во избежание разрядки аккумуляторной батареи, не забудьте сначала запустить двигатель автомобиля.

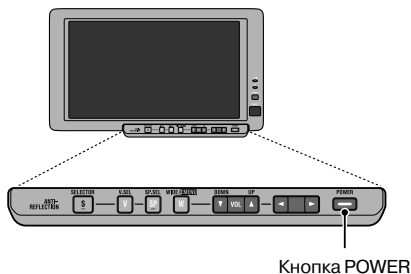

### 1. Включите двигатель автомобиля.



### 2. Включите систему.

Нажмите кнопку POWER. Каждый раз при нажатии этой кнопки питание системы включается или выключается.

## Использование места расположения дисплея

При первом включении дисплея сразу после его приобретения необходимо задать его место расположения из экранного меню.

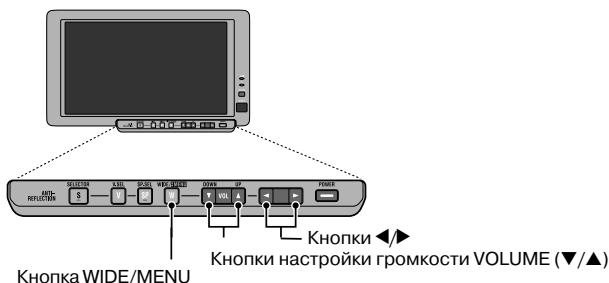

### 1. Выведите на дисплей экранное меню.

Нажмите кнопку WIDE/MENU и удерживайте ее нажатой не менее 2-х секунд. На дисплее отобразится меню настройки изображения [PICTURE ADJUST].

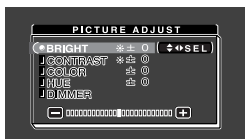

### 2. Выведите на экран меню настройки дисплея [DISPLAY SETTING].

Два раза нажмите кнопку WIDE/MENU. При каждом нажатии этой кнопки меню установок изменяется в следующем порядке:

① [PICTURE ADJUST] (Настройка изображения)

② [INPUT SETTING] (Установка входа)

③ [DISPLAY SETTING] (Настройка дисплея) То меню, которое должно быть отображено в данный момент

④ Выход из экранного меню

Экранное меню закрывается, и на дисплее возвращается первоначальное изображение. Если по ошибке вы выбрали не то меню, выберите нужное меню заново, начиная с первого.



### 3. Выберите параметр [LOCATION].

Нажмите кнопки настройки громкости VOLUME (▼/▲).

▲ : Для выбора верхних параметров.

▼ : Для выбора нижних параметров.



Выберите [LOCATION]

### 4. Выберите то место, в котором будет установлен дисплей.

Нажмите кнопку ◀/▶.

На дисплее поочередно отображаются значения [FRONT] (Спереди) и [REAR] (Сзади).

Для установки дисплея таким образом, чтобы он был виден водителю, выберите [FRONT], в противном случае выберите [REAR].



Выберите

### 5. Закончите установку.

Нажмите кнопку WIDE/MENU.

Для выхода из меню и завершения установки нажмите кнопку WIDE/MENU несколько раз. Теперь установка места расположения дисплея будет завершена.

#### Замечание:

- Если параметр [LOCATION] установлен на значение [FRONT], то видео изображение нельзя будет воспроизводить во время движения автомобиля. Также во время движения нельзя отобразить и экранное меню. (Во время движения на экране горит надпись ATTENTION (ВНИМАНИЕ)).

Перед началом эксплуатации аппарата остановите автомобиль в безопасном месте, поднимите стояночный тормоз и подождите до тех пор, пока с дисплея не исчезнет надпись ATTENTION (ВНИМАНИЕ).

- Параметр [MIXING] предусмотрен для использования его в дальнейшем.

## **Использование места расположения дисплея**

### **⚠ ВНИМАНИЕ**

Если дисплей устанавливается так, что его может видеть водитель автомобиля, то параметр [DISPLAY SETTING] ДОЛЖЕН быть всегда установлен на значение [FRONT]. В противном случае изображение на дисплее будет отвлекать водителя во время движения.

Если дисплей устанавливается так, что его нельзя видеть с водительского сидения, то тогда в качестве установочного значения для расположения дисплея можно выбрать значение [REAR].

При использовании данного аппарата необходимо соблюдать все местные законы и правила, касающиеся расположения и установки изделий подобного рода. Корпорация PIONEER не несет никакой ответственности за неисправности, повреждения или убытки, произошедшие вследствие эксплуатации изделия с неправильно заданным установочным значением места расположения или с нарушением местных правил.

### Выбор аудио, видео сигналов и видео выхода

В данном разделе описывается способ переключения между видео изображением, появляющимся на дисплее и аудио сигналом, выходящим из динамика. Параметры, отображаемые на экране, можно выбрать при подключении к данному аппарату второго дисплея.

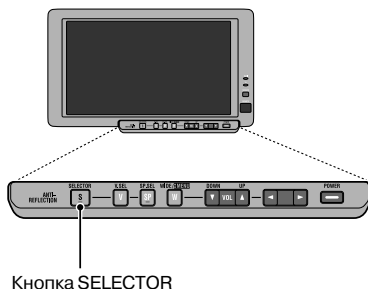

#### 1. Выберите аудио, видео сигнал и видео выход.

Нажмите кнопку SELECTOR. При каждом нажатии этой кнопки переключение между аудио и видео сигналами системы происходит в следующем порядке:



[VCR1] Аудио и видео сигналы выходят из аудиовизуального AV устройства, подключенного к входному разъему VCR1.



[VCR2] Аудио и видео сигналы выходят из аудиовизуального AV устройства, подключенного к входному разъему VCR2.

Эти параметры можно выбрать только в том случае, если в меню [INPUT SETTING] было выбрано значение [VIDEO] или [S-VIDEO] (см. стр. 25).



Выход на [VCR1].



#### Замечание:

- Переключение происходит даже тогда, когда к разъему VCR1 аудиовизуальное AV устройство не подключено.
- Экранное меню всегда выводится на дисплей в полномасштабном формате изображения FULL (см. стр. 17).
- Убедитесь в правильности подключения, проверив, к какому разъему VCR1 или VCR2, подключено аудиовизуальное AV устройство.

### Кнопка SELECTOR

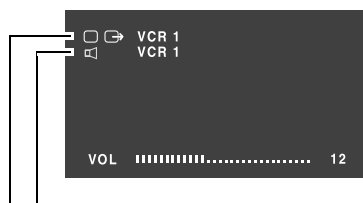
Пиктограммы, отображаемые в верхнем левом углу экрана



-  Обозначение внешнего выхода (обозначает видео и аудио сигналы, выходящие с внешнего выходного разъема удаленного аппарата).
-  Обозначение встроенного динамика (Данное обозначение красного цвета, так как оно предусмотрено для использования его в дальнейшем).
-  Обозначение видео сигнала

Пиктограммы внизу устанавливаются не на прямую.

Переключение верхних пиктограмм производится с помощью кнопки SELECTOR.

- С помощью кнопки SELECTOR происходит перевод видео и аудио сигнала на внешний выходной разъем удаленного аппарата, а также производится переключение.
- При настройке таким образом, что видео (или аудио) сигнал можно переключать отдельно, этот видео (или аудио) сигнал будет отключен от кнопки SELECTOR и его больше будет нельзя переключить с помощью этой кнопки.  
(Пример: если отключен только видео сигнал, то кнопка SELECTOR может использоваться для переключения аудио сигнала данного аппарата и внешнего выхода.)

### RCA видео и аудио выходы данного аппарата

Видео и аудио сигналы с источника, выбранного с помощью кнопки SELECTOR, можно принимать, подключив к выходным разъемам RCA видео и аудио удаленного аппарата в качестве тылового дисплея отдельное аудиовизуальное AV устройство.

- Видео и аудио сигналы, выбранные с помощью кнопки SELECTOR, выходят на выходные разъемы RCA видео и аудио удаленного устройства.
- Видео и аудио сигналы внешних выходов данного аппарата нельзя переключать независимо друг от друга.
- Кнопки V.SEL, SP.SEL и VOLUME в данном случае не функционируют даже при их нажатии.

#### ВНИМАНИЕ

**Расположите дисплей, подключенный к внешнему выходному разъему удаленного устройства так, чтобы видео изображение нельзя было просматривать во время движения автомобиля.**

## Переключение видео сигнала и аудио сигнала встроенного динамика

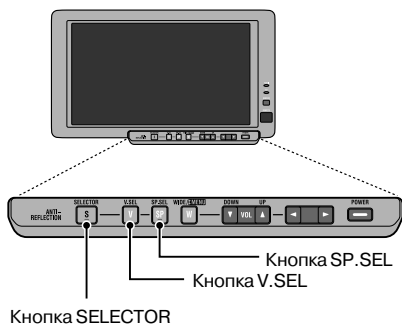

### Отключение аудио сигнала встроенного динамика

#### 1. Установите аппарат так, чтобы можно было переключать только аудио сигнал встроенного динамика.

Нажмите кнопку SP.SEL и удерживайте ее нажатой в течение 2-х секунд.  
Если включен только аудио сигнал встроенного динамика.



#### 2. Нажмите кнопку SP.SEL.

При нажатии этой кнопки будет переключаться только аудио сигнал.

### Отключение видео сигнала

#### 1. Установите аппарат так, чтобы можно было переключать только видео сигнал.

Нажмите кнопку V.SEL и удерживайте ее нажатой в течение 2-х секунд.



## Выбор аудио и видео сигналов

### 2. Нажмите кнопку V.SEL.

При нажатии этой кнопки видео сигнал будет переключаться только между VCR1 и VCR2.

#### Замечание:

- Для возврата одновременно к установочному значению для переключения видео, аудио сигналов и внешнего выхода  
Нажмите кнопку SP.SEL или V.SEL и удерживайте ее нажатой не менее 2-х секунд.



При каждом нажатии кнопки SELECTOR видео и аудио сигнал будут переключаться одновременно.

Если нажать кнопку SP.SEL или V.SEL тогда, когда аудио и видео сигналы были переключены при помощи кнопки SELECTOR, то на экране появится красная надпись [SELECTOR], обозначающая, что аудио и видео сигнал можно включить одновременно при помощи кнопки SELECTOR.

## Настройка громкости

Настройте громкость выходного аудио сигнала встроенного динамика.

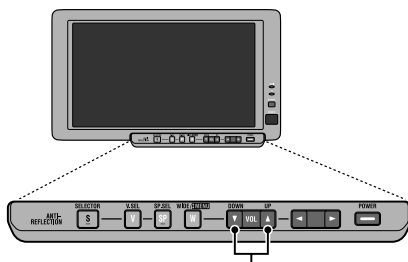

Кнопки настройки громкости VOLUME (▼/▲)

### 1. Настройте уровень громкости динамика.

Нажмите кнопку VOLUME (▼/▲).

▲ : Для повышения громкости

▼ : Для понижения громкости

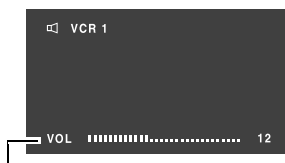

Уровень громкости встроенного динамика можно отрегулировать в диапазоне от 0 до 30. (Уровень громкости отображается на экране примерно в течение 4-х секунд).

## Изменение формата изображения экрана

С помощью данной функции можно изменить стандартный формат изображения (соотношение 4:3) на широкоэкранный формат (соотношение 16:9). Режим формата изображения можно выбрать в зависимости от типа просматриваемых видео программ (например, новости или кинофильмы).

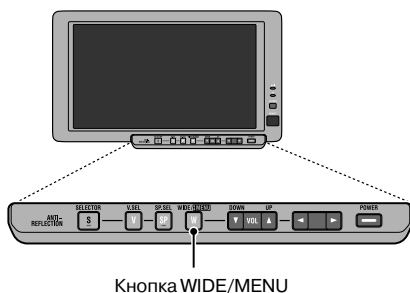

### 1. Выведите на экран видео изображение (см. стр. 12 и 13).

### 2. Выберите формат изображения.

Нажмите кнопку WIDE/MENU. При каждом нажатии этой кнопки изменение формата изображения экрана происходит в следующем порядке:

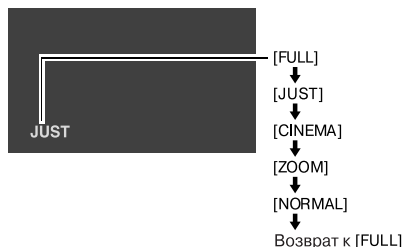

#### Замечания:

- Для видео сигналов с разъемов VCR1 и VCR2 сохраняются отдельные установочные значения формата изображения.
- Экранное меню всегда отображается на дисплее в формате [FULL] (см. стр. 16).
- Если видео изображение воспроизводится в широкоэкранный формат, несоответствующем его оригинальному формату, то изображение может выглядеть несколько по-другому.
- Обращаем ваше внимание на то, что при использовании функции выбора формата изображения данной системы с коммерческой целью или при коллективном просмотре, могут быть нарушены авторские права, защищенные соответствующим законом об авторском праве.

### Доступные форматы изображения

#### FULL

Видео изображения с форматным соотношением 4:3 увеличивается только по горизонтали. Таким образом можно воспроизводить изображение полностью по всей ширине.

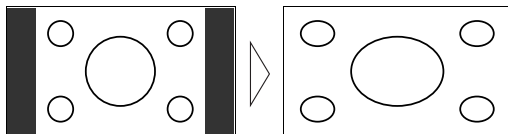

#### JUST

Видео изображение расширяется по горизонтали тем сильнее, чем оно ближе к краям экрана. Так как размер видео изображения в середине экрана практически остается неизменным, то в этом случае можно достичь полностью естественного отображения видео сигнала.

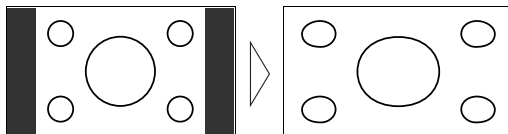

#### CINEMA

Видео изображение увеличивается вертикально в промежуточных пропорциях между режимом FULL и ZOOM. Этим форматом изображения лучше всего пользоваться при просмотре горизонтально вытянутого видео изображения, например, кинофильмов, в которых титры отображаются на черной полосе за пределами видео изображения.

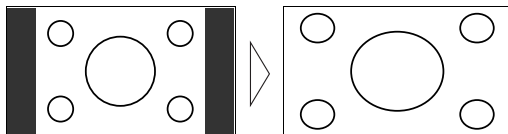

#### ZOOM

Видео изображение с форматным соотношением 4:3 увеличивается с этим же соотношением как по горизонтали, так и по вертикали. Этим форматом изображения лучше всего пользоваться при просмотре горизонтально вытянутого видео изображения, например, кинофильмов, в которых на изображение накладываются титры.

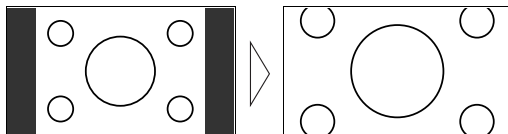

#### NORMAL

Видео изображение в формате 4:3 без увеличения. Данный режим лучше всего использовать для просмотра телепередач в оригинальном формате вещания.

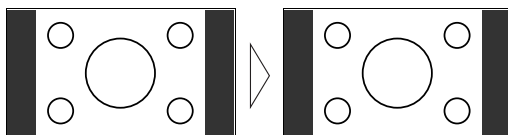

#### Замечание:

- В режимах CINEMA или ZOOM (при воспроизведении видео сигнала PAL), видео изображение будет выглядеть несколько шероховатым.
- Видео сигнал PAL всегда следует воспроизводить в формате CINEMA.



### Основные режимы экранного меню

В данной системе имеются разнообразные функции, настройки и установки, позволяющие упростить ее эксплуатацию. Вы сами можете настроить систему так, чтобы она полностью удовлетворяла вашим требованиям и была удобна в эксплуатации лично вам.

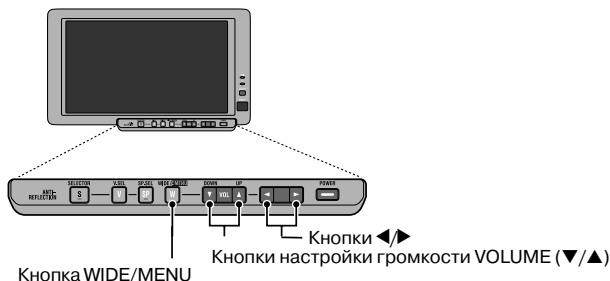

#### 1. Выведите на дисплей экранное меню.

Нажмите кнопку WIDE/MENU и удерживайте ее нажатой не менее 2-х секунд. На дисплее отобразится экранное меню.

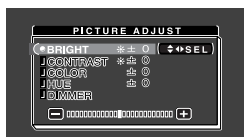

#### 2. Выберите меню установки.

Нажмите кнопку WIDE/MENU. При каждом нажатии этой кнопки меню установки изменяется в следующем порядке:

- ① **[PICTURE ADJUST]**  
Настройка видео сигнала или отображаемого изображения.
- ② **[INPUT SETTING]**  
Выбор режима подключения аудиовизуально AV устройства – VCR1 или VCR2.
- ③ **[DISPLAY SETTING]**  
Установка места расположения дисплея.  
Параметр [MIXING] предусмотрен для использования его в дальнейшем.
- ④ **Выход из меню установки.**  
Меню установки закрывается.

### 3. Выберите параметр.

Нажмите кнопки выбора параметра VOLUME (▼/▲).

▲ : Для выбора верхних параметров.

▼ : Для выбора нижних параметров.

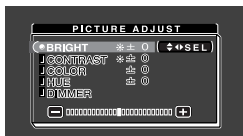

### 4. Измените значение.

Нажмите кнопки ◀▶.

▶ : Для увеличения значения.

◀ : Для уменьшения значения.

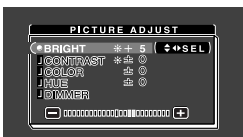

### 5. Продолжите работу в меню установки или выйдите из него.

Для продолжения настройки параметров других меню нажмите кнопку WIDE/MENU. На дисплее отобразится следующее меню установки.

Изменение меню установки происходит при каждом нажатии этой кнопки. Когда меню установки будут закрыты, выйдите из режима настройки.

## Настройка изображения (BRIGHT/CONTRAST/COLOR/HUE)

С помощью данных параметров можно изменить насыщенность черного цвета (BRIGHT), контрастность (CONTRAST), насыщенность всех цветов (COLOR) и оттенок (HUE) видео изображения по своему вкусу. Для видео сигналов с разъемов VCR1 и VCR2 сохраняются отдельные установочные значения.

### 1. Выведите на экран видео изображение.

Нажмите кнопку SELECTOR или V.SEL.

### 2. Выведите на дисплей экранное меню (см. стр. 18).

На дисплее будет отображено меню [PICTURE ADJUST]. Параметр [BRIGHT] будет в нем уже выбран.

### 3. Выберите параметр, который вы хотите настроить.

Нажмите кнопки выбора параметр VOLUME (▼/▲).

### 4. Настройте этот параметр.

Нажмите кнопки ◀/▶.

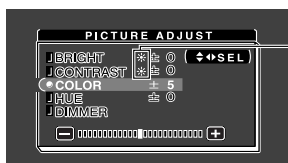

С помощью сенсора внешнего освещения дисплея, который реагирует на общую освещенность, на дисплее выводится пиктограмма, обозначающая текущую яркость.

☾ (синее): если темно (в ночное время)

★ (желтое): если светло (в дневное время).

Этот параметр можно также отрегулировать в диапазоне от -24 до +24.

### 5. Закончите настройку.

Нажмите кнопку WIDE/MENU.

При каждом нажатии этой кнопки происходит изменение меню установки.

Для выхода из меню и завершения настройки нажмите эту кнопку несколько раз.

	Настраиваемый параметр	В левую сторону ◀	В правую сторону ▶
BRIGHT	Насыщенность черного	Черный цвет кажется еще темнее.	Черный цвет кажется светлее.
CONTRAST	Контрастность	Уменьшается разница между черным и белым цветом (изображение становится темнее).	Увеличивается разница между черным и белым цветом (изображение становится ярче).
COLOR	Насыщенность цвета	Цвета кажутся ярче.	Цвета кажутся темнее.
HUE	Оттенок	Усиливается красный цвет.	Усиливается зеленый цвет.

#### Замечание:

- Установочные значения параметров [BRIGHT] и [CONTRAST] хранятся в памяти аппарата отдельно для дневного и ночного времени.
- В зависимости от показаний сенсора общей освещенности дисплея (светлое время или темное время суток) на дисплее справа от параметров [BRIGHT] и [CONTRAST] отображается соответственно желтое (★) или синее обозначение (☾).
- При воспроизведении видео сигнала PAL нельзя отрегулировать параметр [HUE].

### Настройка яркости изображения (DIMMER)

Если экран дисплея слишком ярко светится в темноте или если общее освещение постепенно темнеет, то при длительном просмотре видео изображения достаточно сильно устают глаза. Поэтому в данном аппарате предусмотрена функция автоматической настройки яркости ЖК экрана в зависимости от общей освещенности (3-х позиционный программируемый реостат силы света). Автоматическую настроенную яркость экрана можно также подрегулировать вручную, установив желаемое значение.

#### 1. Выведите на дисплей экранное меню (см. стр. 18).

#### 2. Выберите параметр [DIMMER].

Нажмите кнопки VOLUME (▼/▲).

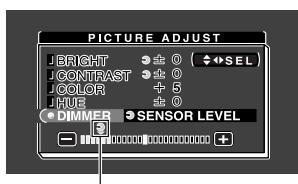

Сенсор общей освещенности монитора экрана реагирует на общую освещенность и изменяет цвет, форму и позицию данного обозначения в соответствии с освещенностью салона в данный момент (уровень общего внешнего освещения).



#### Замечание:

- Уровень общего внешнего освещения, использующийся как стандартное значение при настройке параметра [DIMMER], определяется по обозначению, указанному в пункте 3, и его положению. Обозначения общей освещенности в данный момент, использующиеся для настройки параметров [BRIGHT] и [CONTRAST], немного отличаются от этого обозначения.

### 3. Настройте яркость.

Нажмите кнопку ◀/▶.

▶ : Светлее

◀ : Темнее

Чем дальше вправо перемещается желтая отметка, тем светлее выглядит изображение на экране.

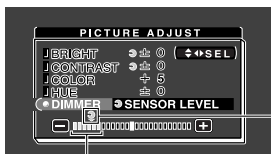

В данном меню значение яркости экрана можно отрегулировать, если он темный (☺).

Этот уровень обозначает настроенную яркость экрана.

Чем дальше желтая отметка перемещается вправо, тем светлее экран.

- Текущий уровень общей внешней освещенности установлен и яркость экрана настроена.
- Уровень общей внешней освещенности можно установить на значение Dark (Темный), Intermediate (Средний) или Bright (Светлый) и сохранить это значение.

### 4. Закончите настройку.

Нажмите кнопку WIDE/MENU.

При каждом нажатии этой кнопки происходит изменение меню установки.

Для выхода из меню и завершения настройки нажмите эту кнопку несколько раз.

### Установка входа (VCR1/VCR2)

Для того, чтобы иметь возможность воспроизводить видео изображение с видеомagneфона, телевизора, DVD проигрывателя или любого другого устройства, подключенного к удаленному аппарату, выполните следующее:

#### 1. Выведите на дисплей экранное меню (см. стр. 18).

#### 2. Отобразите меню [INPUT SETTING].

Один раз нажмите кнопку MENU. На дисплее появится меню, в котором уже выбрано значение [VCR1].

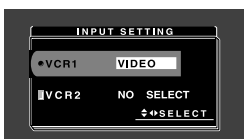

#### 3. Выберите значение [VCR1] или [VCR2].

Нажмите кнопки VOLUME (▼/▲). Переключение между значениями [VCR1] или [VCR2] происходит каждый раз при нажатии этой кнопки. Если к данной системе подключен только один внешний аппарат, выберите значение [VCR1].

#### 4. Выберите режим подключения.

Нажмите кнопки ◀/▶. Режим подключения переключится. Выберите режим подключения внешнего аппарата для [VCR1] или [VCR2].

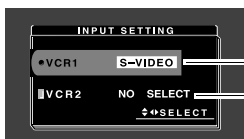

#### Переключение режима подключения

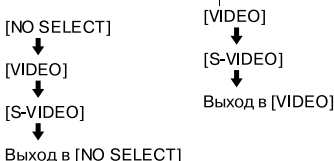

- Для воспроизведения видео сигнала устройства, подключенного к разъему RCA VIDEO INPUT (см. стр. 27) выберите значение [VIDEO].
- Для воспроизведения видео сигнала устройства, подключенного к разъему S-VIDEO INPUT (см. стр. 27) выберите значение [S-VIDEO].

#### 5. Закончите установку.

Нажмите кнопку WIDE/MENU.

При каждом нажатии этой кнопки происходит изменение меню установки. Для выхода из меню и завершения установки нажмите эту кнопку несколько раз.

- Если выбран параметр [VCR2] со значением [NO SELECT], то при нажатии кнопки V.SEL или SELECTOR, видео сигнал на вход [VCR2] не переключится.

### ВНИМАНИЕ

- При попадании внутрь данного аппарата жидкости или каких-либо посторонних предметов, немедленно отключите его питание и проконсультируйтесь у дилера или обратитесь в ближайший Сервисный Центр фирмы Pioneer. Дальнейшая эксплуатация аппарата в таком состоянии может привести к возгоранию, поражению электрическим током и другим опасным явлениям.
- При появлении дыма, странного запаха или звука или каких-либо других признаков ненормального функционирования аппарата, немедленно отключите питание аппарата и проконсультируйтесь у дилера или обратитесь в ближайший Сервисный Центр фирмы Pioneer. Дальнейшая эксплуатация аппарата в таком состоянии может привести к неисправности всей системы.
- Не снимайте заднюю панель дисплея, так как внутри аппарата находятся компоненты под высоким напряжением, поэтому имеется опасность поражения электрическим током. Осмотр, настройка и ремонт оборудования должны производиться только квалифицированным персоналом Сервисного Центра Pioneer.

## Меры предосторожности при обращении с дисплеем

- В случае если дисплей в течение длительного времени подвергается воздействию прямого солнечного света, он становится очень горячим, в результате чего может произойти повреждение экрана жидкокристаллического дисплея (ЖКД). Если данный аппарат не используется, закройте дисплей и по возможности не оставляйте его под прямыми солнечными лучами.
- Дисплей должен эксплуатироваться в следующем температурном диапазоне:
- Диапазон рабочей температуры: от  $-10$  до  $+50^{\circ}\text{C}$
- Диапазон температуры хранения: от  $-20$  до  $+80^{\circ}\text{C}$
- При температуре выше или ниже предельно допустимой рабочей температуры, в работе дисплея могут происходить сбои.
- Для обеспечения хорошей видимости внутри автомобиля экран ЖКД экспонирован. Пожалуйста, не надавливайте сильно на экран, так как это может повредить его покрытие.
- Не дотрагивайтесь руками до экрана ЖКД, так как вы можете его поцарапать или испачкать.

## О жидкокристаллическом экране дисплея (ЖКД)

- На экране ЖКД могут появляться маленькие черные или белые точки (яркие точки). Появление этих точек зависит от характеристик экрана ЖКД и не свидетельствует о неисправности дисплея.
- При низких температурах экран ЖКД освещается не сразу.
- Если на экран ЖКД попадает прямой солнечный свет, то изображение на экране трудно различимо.

## Уход за дисплеем

- Удаляя с дисплея грязь, сначала отключите питание системы, а потом протрите экран мягкой сухой тканью.
- Протирая экран, будьте осторожны и не поцарапайте поверхность. Не используйте грубые абразивные или химические чистящие средства.
- Не протирайте дисплей влажной тканью. Не используйте для чистки органические растворители, например бензин, ацетон и т.д.

### Маленькая флуоресцентная трубка

- Внутри дисплея имеется маленькая флуоресцентная трубка, предназначенная для подсветки экрана ЖКД.
- \* Флуоресцентная трубка является изделием одноразового использования и имеет ограниченный срок службы.
- \* Срок службы флуоресцентной трубки составляет приблизительно 10 000 часов в зависимости от условий эксплуатации аппарата. (При эксплуатации аппарата при низких температурах срок службы трубки уменьшается).
- \* Когда срок службы трубки истекает, экран становится темным, и изображение на нем различить нельзя. В этом случае свяжитесь с дилером или обратитесь в ближайший Сервисный Центр компании Pioneer.

### Подключение системы

#### ВНИМАНИЕ

- Компания PIONEER не рекомендует пользователю самому устанавливать, а также производить обслуживание и текущий ремонт данного аппарата. При установке и обслуживании данного аппарата возникает опасность поражения электрическим током, поэтому все работы по установке и сервисному ремонту данного оборудования должны производиться только квалифицированным сервисным персоналом компании Pioneer.
- Все выполненные электрические соединения должны быть надежно защищены с помощью кабельных хомутов и изоляционной ленты. Ни один провод не должен оставаться оголенным.
- Не просверливайте отверстие в отделении для двигателя для подключения желтого провода данного аппарата к аккумуляторной батарее. За счет вибрации двигателя изоляция провода в том месте, где он проходит из пассажирского салона в отделение двигателя, может быть повреждена. Поэтому в этом месте провод должен быть защищен особенно надежно.
- Чрезвычайно опасно оставлять провод дисплея обмотанным вокруг рулевой колонки или коробки переключения передач. Устанавливайте дисплей таким образом, чтобы он не мешал вождению автомобиля.
- Убедитесь, что провода не проходят вблизи таких подвижных деталей автомобиля, как например, коробка передач, стояночный тормоз или механизм передвижения сидений.
- Не укорачивайте провода. В противном случае цепь защиты может вовремя не сработать.
- Никогда не пытайтесь запитать другое оборудование, разрезав изоляцию кабеля блока питания для того, чтобы отвести ток. В этом случае предельно допустимый ток кабеля будет превышен, что повлечет за собой перегрев.



### Перед установкой данного аппарата

- Данный прибор предназначен для использования в автомобилях с 12-вольтовым аккумулятором и минусом на массе. Перед установкой аппарата в автомобиле других моделей, грузовые автомобили или автобусы, проверьте напряжение аккумуляторной батареи.
- Во избежание риска возникновения короткого замыкания отсоедините отрицательную (-) клемму аккумуляторной батареи.

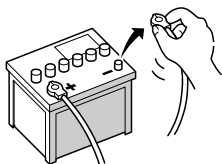

### Во избежание повреждения

- Вынимая соединитель, держите его за штекер. Никогда не тяните за провод, так как вы можете вырвать его из соединителя.
- При установке данного аппарата в автомобиль, не оборудованный специальным (дополнительным) положением АСС для ключа в замке зажигания (см. рис. 2), красный провод данного аппарата следует подключать к разъему, который отключается (ВКЛ/ВЫКЛ) выключателем зажигания.



Рис. 1



Рис. 2

### Названия соединительных разъемов и их функции

#### ■ Удаленный аппарат

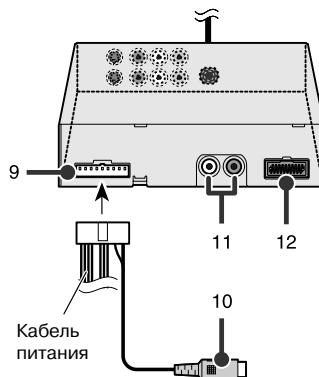
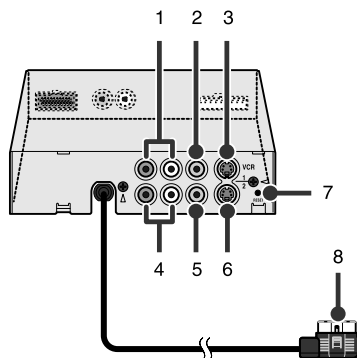

#### 1 VCR1 RCA AUDIO INPUT (белый, красный)

Прием стерео аудио сигнала с видеоманускрипта или DVD проигрывателя.

#### 2 VCR1 RCA VIDEO INPUT (желтый)

Прием видео сигнала с видеоманускрипта или DVD проигрывателя.

#### 3 VCR1 S-VIDEO INPUT (черный)

Прием видео сигнала S-VIDEO OUTPUT, если данный дисплей функционирует совместно с аудиовизуальным AV устройством, поддерживающим сигналы S-VIDEO OUTPUT.

#### 4 VCR2 RCA AUDIO INPUT (белый, красный)

Прием стерео аудио сигнала с видеоманускрипта или DVD проигрывателя.

#### 5 VCR2 RCA VIDEO INPUT (желтый)

Прием видео сигнала с видеоманускрипта или DVD проигрывателя.

#### 6 VCR2 S-VIDEO INPUT (черный)

Прием видео сигнала S-VIDEO OUTPUT, если данный дисплей функционирует совместно с аудиовизуальным AV устройством, поддерживающим сигналы S-VIDEO OUTPUT.

#### 7 Кнопка перезагрузки

Перезагрузка микропроцессора дисплея. Нажмите с помощью шариковой ручки или другого подобного предмета.

#### 8 DISPLAY RGB OUTPUT (белый)

Подключение к дисплею.

#### 9 POWER SUPPLY

Подключение кабеля питания.

#### 10 RCA VIDEO OUTPUT (желтый)

Подключение к другому аудиовизуальному AV устройству. На этот разъем направляется видео сигнал, выбранный с помощью данного дисплея.

#### 11 RCA AUDIO OUTPUT (белый, красный)

Подключение к другому аудиовизуальному AV устройству. На этот разъем направляется аудио сигнал, выбранный с помощью данного дисплея.

#### 12 Данный разъем предусмотрен для использования его в дальнейшем.

## Подключение кабеля питания

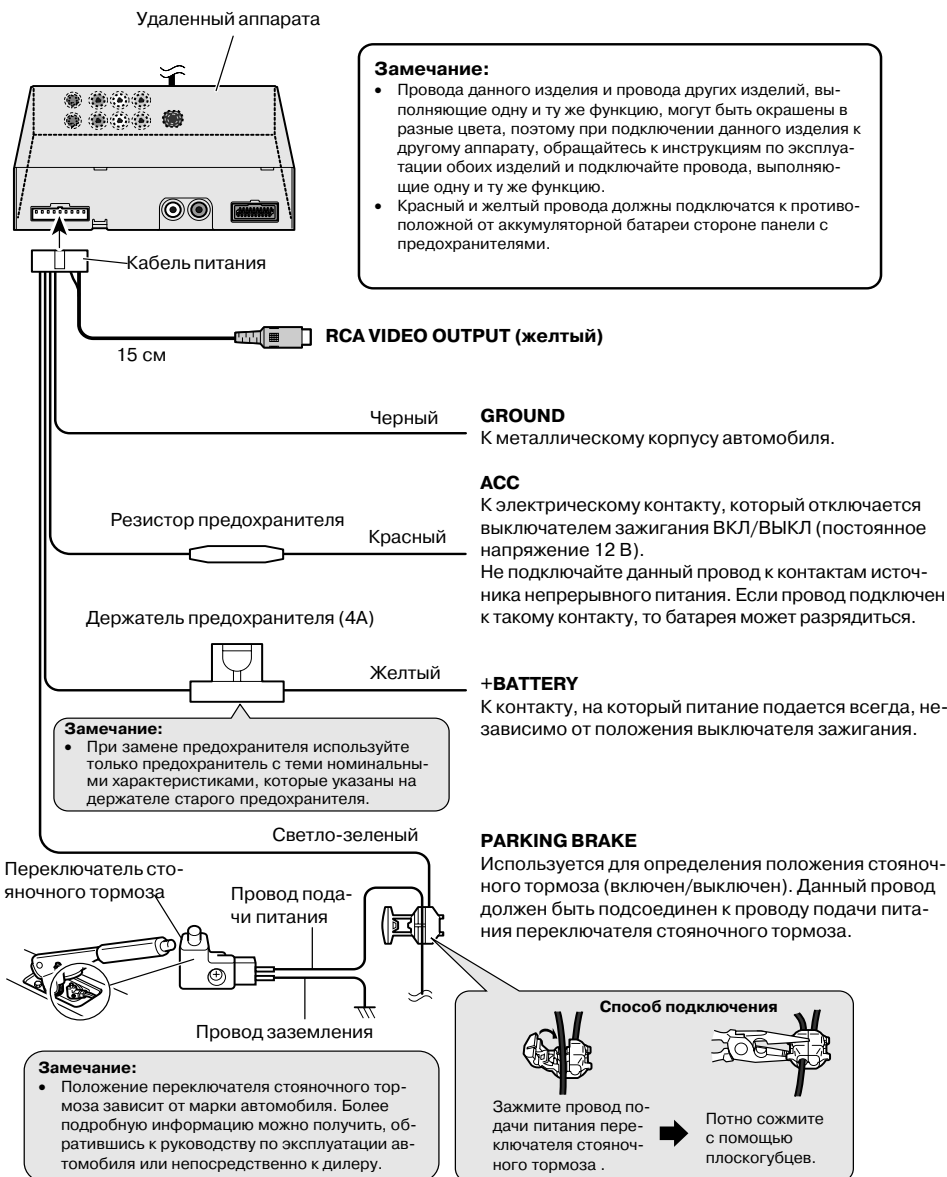

### Подключение системы

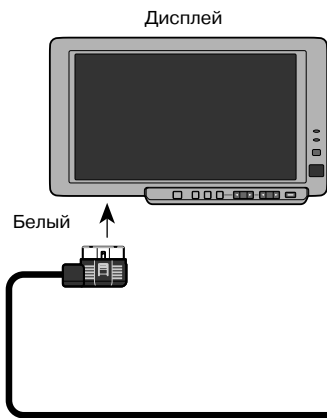

**Замечание:**

- В данной системе имеется параметр для указания места расположения дисплея [LOCATION], для которого можно выбрать значения [FRONT/REAR] (Спереди/сзади). После установки системы обязательно выполните настройку этого параметра (см. стр. 8).

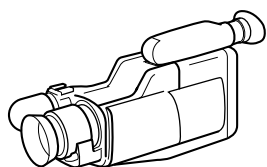

8-мм видео камера или портативная видео камера

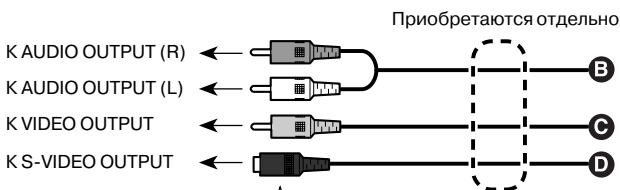

При подключении аппарата, оборудованного разъемом S-VIDEO, на экран данного устройства можно выводить выходные сигналы с разъемов S-VIDEO. Если на данное устройство поступает видео сигнал S-VIDEO, провод входного видео сигнала RCA (желтый) все равно следует оставить подключенным; в противном случае видео сигнал не будет выходит из разъема VIDEO OUTPUT данного устройства.

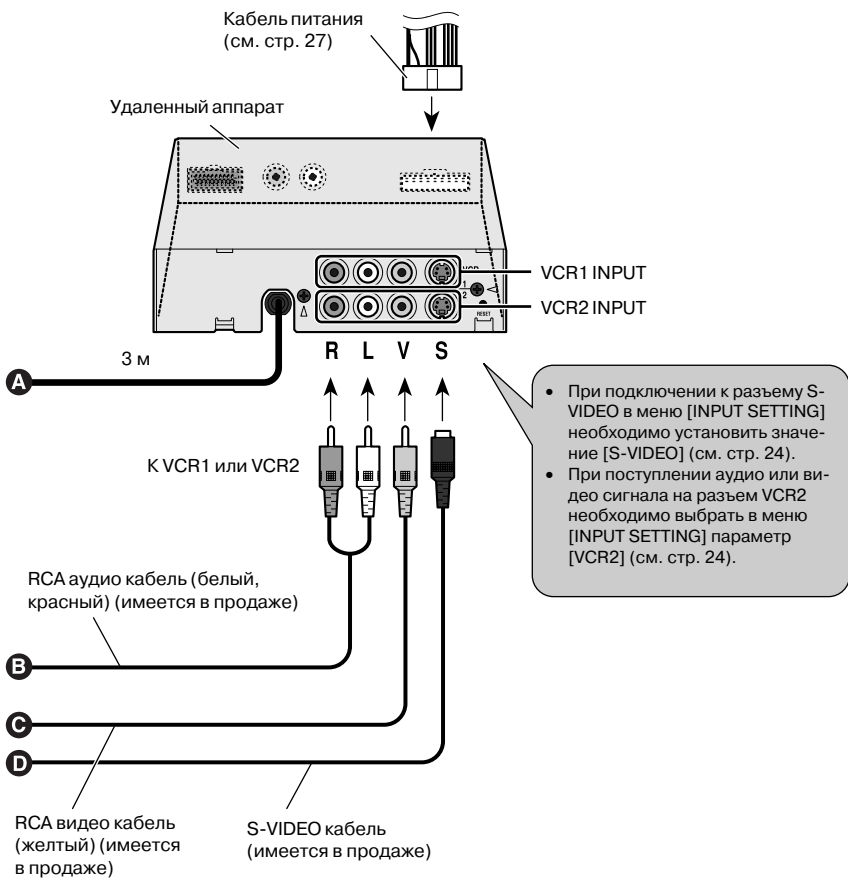

### Подключение RCA аудио и видео выходов

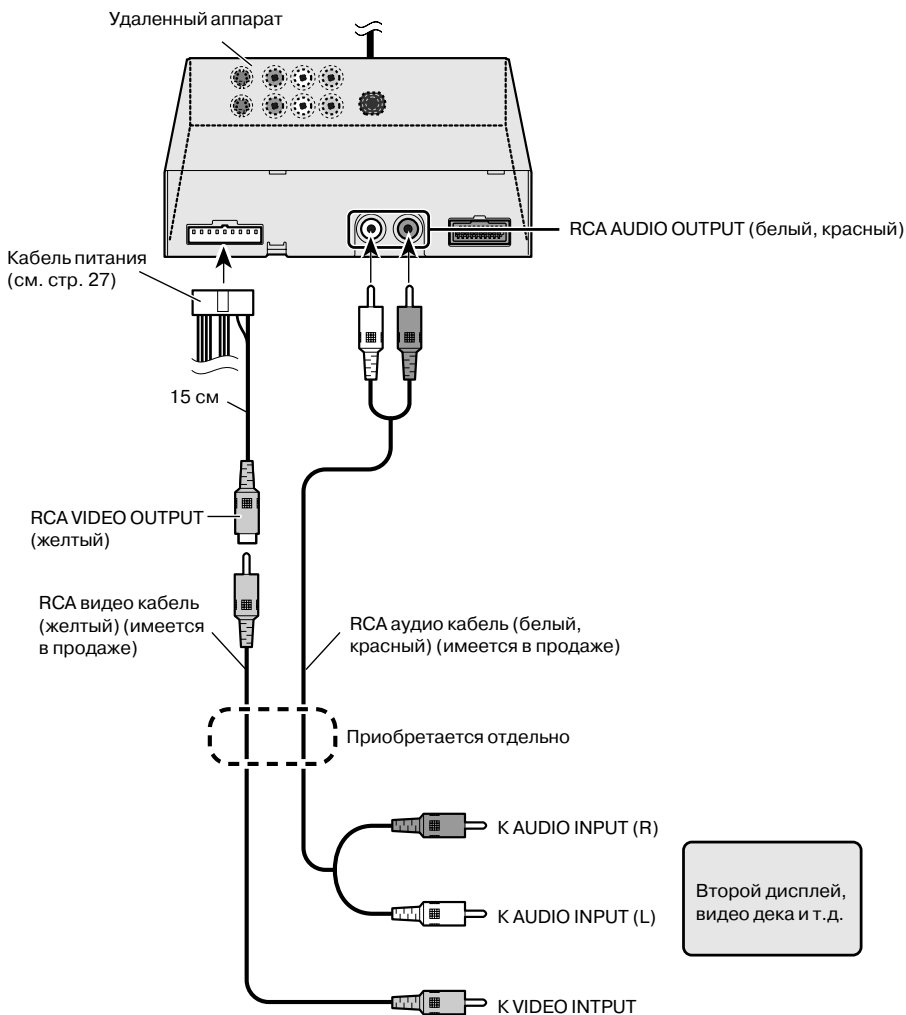

### ⚠ ВНИМАНИЕ

- Инструкции по установке и монтажу аппарата вы можете получить к своего дилера.
- Не устанавливайте дисплей там, где он может (1) ограничить видимость водителю, (2) помешать нормальному функционированию каких-либо систем автомобиля или защитных устройств, включая воздушные подушки, и (3) там, где он может помешать безопасному вождению автомобиля.
- Компания PIONEER не рекомендует пользователю самому устанавливать, а также производить обслуживание и текущий ремонт данного аппарата. При установке и обслуживании данного аппарата возникает опасность поражения электрическим током, поэтому все работы по установке и сервисному ремонту данного оборудования должны производиться только квалифицированным сервисным персоналом компании Pioneer.
- Если дисплей устанавливается так, что его может видеть водитель автомобиля, то параметр [DISPLAY SETTING] ДОЛЖЕН быть всегда установлен на значение [FRONT]. В противном случае изображение на дисплее будет отвлекать водителя во время движения.
- Если дисплей устанавливается так, что его нельзя видеть с водительского сидения, то тогда в качестве установочного значения для расположения дисплея можно выбрать значение [REAR].
- При использовании данного аппарата необходимо соблюдать все местные законы и правила, касающиеся расположения и установки изделий подобного рода.
- Корпорация PIONEER не несет никакой ответственности за неисправности, повреждения или убытки, произошедшие вследствие эксплуатации изделия с неправильно заданным установочным значением места расположения или с нарушением местных правил.
- Аппарат должен устанавливаться между водительским сидением и передним пассажирским сидением так, чтобы во время резкого торможения он не был задет водителем или пассажиром.
- Не устанавливайте аппарат в том месте, где он может помешать аварийному выбросу воздушных подушек безопасности.
- Не устанавливайте аппарат в том месте, где он может помешать функционированию каких-либо рабочих систем автомобиля, включая систему аварийного выброса подушек безопасности.
- Просверливая отверстия для установки аппарата, проверьте, что ни одна из деталей не попала внутрь за панель автомобиля. Убедитесь, что все кабельные соединения и такое необходимое для работы автомобиля оборудование, как топливные линии, тормоза и электрическая проводка, надежно защищены от возможных повреждений.
- Закрепляйте винты таким образом, чтобы штыри винтов не касались проводов. Это необходимо для того, чтобы во время вибраций автомобиля не произошло разъединения проводов, в результате чего может возникнуть пожар.
- Чрезвычайно опасно оставлять провод дисплея обмотанным вокруг рулевой колонки или коробки переключения передач. Устанавливайте дисплей таким образом, чтобы он не мешал вождению автомобиля.
- Проверьте, что провода не смогут попасть в механизм передвижения сидений, в противном случае может произойти короткое замыкание.

### Перед установкой и фиксацией

- Сначала проведите временные соединения и проверьте работоспособность данного аппарата и всей системы.

### Перед наклеиванием изоляционной ленты

- Наклеивайте изоляционную ленту только на чистую, сухую и не жирную поверхность.

### Установка удаленного аппарата

#### Меры предосторожности при установке

- Из-за возможной неисправности аппарата, вызванной воздействием на него высоких температур, никогда не устанавливайте аппарат в следующих местах:
  - \* Рядом с приборной панелью или под задним стеклом автомобиля, так как на эти места чаще всего попадают прямые солнечные лучи.
  - \* Вблизи отопительных приборов.
- Рядом с дверьми, где велика вероятность попадания на аппарат капель дождя.
- Устанавливая аппарат под передним сидением, проверьте, что он не будет препятствовать передвижению сидения.
- Для установки аппарата непосредственно на ковре необходимо использовать специальную жесткую клейкую ленту Velcro. В данном случае не рекомендуется использовать ленту Velcro мягкого типа.

#### Установка удаленного аппарата

Жесткую клейкую ленту Velcro (входит в комплект поставки) наклейте на дно удаленного аппарата, а мягкую ленту (также входит в комплект поставки) наклейте на место, предназначенное для установки аппарата.

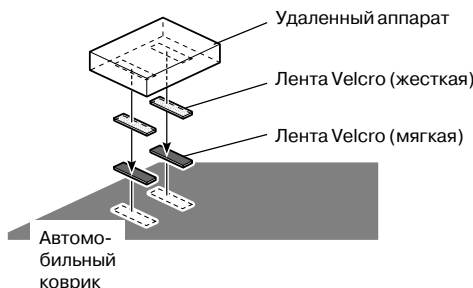



## Кнопка перезагрузки

Для перезагрузки микропроцессора дисплея используется специальная кнопка перезагрузки. Кнопку перезагрузки следует нажимать в следующих случаях:

- После окончания подключения
- Если в системе произошел какой-либо сбой
- Если изображение на дисплее искажено

При нажатии кнопки перезагрузки на аппарате восстанавливаются значения, заданные в нем по умолчанию. Сохраненные в его памяти значения, например значения меню [INPUT SETTING], могут быть потеряны. В этом случае их потребуется установить заново.

## Для нажатия кнопки перезагрузки

Нажмите на кнопку с помощью шариковой ручки или другого подобного предмета.

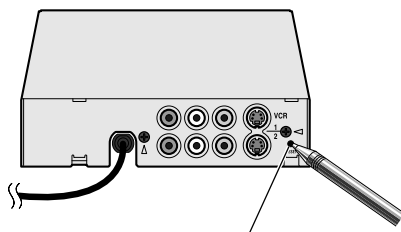

Кнопка перезагрузки

## Технические характеристики

### Общие

Источник питания .....	Постоянное напряжение 14,4 В (допустимо 10,8 – 15,1 В)
Система заземления .....	Минус на массе
Максимальный потребляемый ток .....	2,0 А

### Дисплей

Размер экрана .....	Диагональ 8 дюймов (Эффективная область дисплея: 102 x 178 мм)
Пиксели .....	336960 (234 x 1440)
Тип .....	Активная матрица TFT, транзиссионный тип
Диапазон рабочих температур .....	От – 10 до +50°C
Диапазон температур хранения .....	От –20 до +80°C
Встроенный динамик .....	Диаметр 36 мм
Размеры .....	222 (Ш) x 134 (В) x 37 (Д) мм
Вес .....	550 г

### Удаленный аппарат

Уровень внешнего входного видео сигнала .....	1Vp-p/75 Ом
Уровень внешнего входного аудио сигнала .....	1В/22 Ом
Максимальное выходное сопротивление .....	1В/75 Ом
Максимальный выходной уровень внешнего аудио сигнала .....	1В/1кОм
Размеры .....	156 (Ш) x 95 (В) x 37 (Д) мм
Вес .....	711 г

### Замечание:

- Технические характеристики и дизайн могут быть изменены без уведомления. Приобретенное вами изделие может несколько отличаться от изделия, изображенного на рисунках в данном руководстве.





**PIONEER ELECTRONIC CORPORATION**

1-4-1 MEGURO, MEGURO-KU, TOKYO 153-8654, JAPAN

**PIONEER ELECTRONICS (USA) INC.**

P.O. Box 1760, Long Beach, California 90801, U.S.A.

TEL: (800) 421-1404

**PIONEER ELECTRONIC (EUROPE) N.V.**

Haven 1087 Keetberglaan 1, 9120 Melsele, Belgium

TEL: (0) 3/570.05.11

**PIONEER ELECTRONICS AUSTRALIA PTY. LTD.**

178-184 Boundary Road, Braeside, Victoria 3195, Australia

TEL: (03) 580-9911

**PIONEER ELECTRONICS OF CANADA, INC.**

300 Allstate Parkway, Markham, Ontario L3R 0P2, Canada

TEL: (905) 479-4411

**PIONEER ELECTRONICS DE MEXICO, S.A. de C.V.**

San Lorenzo Num 1009 3er piso Desp. 302

Col. Del Valle, Mexico D.F. C.P. 03100

TEL: 5-688-52-90

Издано компанией Pioneer Electronic Corporation

Авторское право © 1999 компании Pioneer Electronic Corporation. Все права сохраняются