



Информация о безопасности

■ Перед началом эксплуатации настоящего аппарата и всех других элементов Вашей автомобильной аудиотехники просим внимательно прочитать соответствующие инструкции по эксплуатации. Они содержат указания по безопасному и эффективному пользованию аппаратом. «Panasonic» не несет на себе ответственности за проблемы, вызываемые несоблюдением указаний, приведенных в данной инструкции.

■ В данной инструкции используются пиктограммы с целью указать способ безопасного пользования аппаратом и предупредить Вас о возможных опасностях, вызываемых ошибками в соединениях и эксплуатации. Ниже приведено пояснение к пиктограммам. Для пользования настоящей инструкцией и аппаратом надлежащим образом очень важно, чтобы Вы полностью понимали значения этих пиктограмм.

 **Предупреждение**
Данной пиктограммой отмечены важные указания по эксплуатации и монтажу. Несоблюдение этих указаний может привести к серьезной травме или гибели.

 **Внимание**
Данной пиктограммой отмечены важные указания по эксплуатации и монтажу. Несоблюдение этих указаний может привести к травме или материальному повреждению.

Предупреждение

При пользовании данным аппаратом следует соблюдать следующие правила.

- Водитель не должен смотреть на дисплей или управлять аппаратом во время езды.**
Управление аппаратом отвлекает внимание водителя от дороги, что может стать причиной дорожной аварии. При управлении аппаратом непременно надо остановить машину в безопасном месте и включить стояночный тормоз.
- Следует использовать подходящий источник питания.**
Настоящий аппарат рассчитан на работу на постоянном токе напряжением 12 V {B} с соединением отрицательного вывода батареи с массой. Ни в коем случае нельзя использовать иную батарейную систему для данного аппарата, особенно систему на постоянном токе напряжением 24 V {B}.
- Защищать механизм привода диска.**
Нельзя вставлять посторонние предметы в отсек для дисков.
- Нельзя разбирать или переделывать аппарат.**
Нельзя разбирать, переделывать, или пытаться ремонтировать аппарат своими силами. Монтаж аппарата на крышке пневмодушки или в месте, где он может препятствовать ее срабатыванию, запрещается.
- Нельзя управлять аппаратом, когда он вышел из строя.**
Когда аппарат вышел из строя (нет питания, нет звука), либо он находится в ненормальном состоянии (в нем находятся посторонние предметы, он подвергается действию воды, подается дым или запах), надо немедленно выключить его и обратиться к дилеру.
- Замену плавких предохранителей должен производить квалифицированный персонал по техобслуживанию.**
При перегорании плавкого предохранителя, устранив причину, дают квалифицированному инженеру по техобслуживанию заменить его предохранителем, нормализованного для данного аппарата. Производство замены ненадлежащим образом может привести к возникновению дыма, пожару и повреждению аппарата.

При монтаже аппарата необходимо соблюдать следующие правила.

- Перед монтажом отсоединяют провод от отрицательного (-) вывода батареи.**
Прокладка электропроводки и монтаж без отсоединения провода от отрицательного (-) вывода батареи может повлечь за собой короткое замыкание, что в свою очередь может вызвать удар током и травмы. В отдельных автомобилях предусмотрена система электрической безопасности, для которой установлен специальный порядок отсоединения батареи. **НЕСОБЛЮДЕНИЕ ПОРЯДКА МОЖЕТ ПРИВЕСТИ К НЕОЖИДАННОМУ СРАБАТЫВАНИЮ СИСТЕМЫ ЭЛЕКТРИЧЕСКОЙ БЕЗОПАСНОСТИ, МОГУЩЕМУ ВЫЗВАТЬ ПОВРЕЖДЕНИЕ АВТОМОБИЛЯ, ТРАВМЫ ИЛИ ДАЖЕ ГИБЕЛЬ ЛЮДЕЙ.**
- Ни в коем случае нельзя использовать элементы, связанные с обеспечением безопасности, для монтажа, заземления или других подобных назначений.**
Нельзя использовать элементы автомобиля, связанные с обеспечением безопасности (топливный бак, тормоз, подвеска, рулевое колесо, педали, пневмодушка и др.), для прокладки электропроводки или прикрепления аппарата или его аксессуаров.
- Монтаж аппарата на крышке пневмодушки или в месте, где он мешает срабатыванию пневмодушки, запрещается.**
- Перед монтажом аппарата проверяют трубопровод, бензобак и другие элементы.**
При обработке отверстия в шасси автомобиля для прикрепления аппарата или прокладки электропроводки для него надо заранее подтвердить, где находятся пучок проводов, бензобак и электропроводка для автомобиля. Убедившись в безопасности, обрабатывают отверстие с наружной стороны.
- Нельзя монтировать аппарат в месте, где он ограничивает поле зрения.**
- Нельзя разветвлять шнур питания для снабжения другого устройства питанием.**
- После монтажа и прокладки электропроводки следует проверять нормальную работу других электрических устройств.**
Продолжение эксплуатации этих устройств в ненормальном состоянии может повлечь за собой пожар, удар током или дорожную аварию.
- В случае монтажа на автомобиле, снабженном пневмодушкой, необходимо заранее убедиться в соблюдении предупредительных указаний автомобилестроителя.**
- Убеждаются в том, что провода не мешают управлению автомобилем или входу/выходу водителя и пассажира.**
- Изолируют все открытые провода для предотвращения короткого замыкания.**

 **Внимание**

При пользовании данным аппаратом следует соблюдать следующие правила.

- Поддерживать громкость звучания на подходящем уровне.**
Во время езды поддерживают громкость звучания на достаточно низком уровне, чтобы не отвлекаться от дорожного движения.
- Данный аппарат предназначен исключительно для работы в автомобиле.**
- Нельзя давать аппарату работать длительное время при неработающем двигателе.**
Эксплуатация аудиотехники в течение длительного времени при неработающем двигателе разряжает батарею.
- Нельзя подвергать аппарат воздействию прямых солнечных лучей или чрезмерного тепла.**
В противном случае температура внутри аппарата повышается, что может повлечь за собой возникновение дыма, пожар или другое повреждение аппарата.
- Нельзя использовать аппарат в месте, где он подвергается воздействию воды, влаги или пыли.**
Подвергание аппарат воздействию воды, влаги или пыли может привести к возникновению дыма, пожару или повреждению аппарата. Следует оберегать аппарат от попадания воды особенно во время мойки автомобиля или в дождливые дни.
- Снижают громкость до достаточно низкого уровня до завершения соединения AUX.**
Несоблюдение этого правила может привести к возникновению сильного шума, что может повредить громкоговорители и слух.
- Нельзя подсоединять лицевой AUX непосредственно к выходу громкоговорителя/наушника. Несоблюдение этого правила может не только исказить звучание, но и повредить внутренний усилитель.**

При монтаже аппарата необходимо соблюдать следующие правила.

- Прокладку электропроводки и монтаж аппарата должен производить квалифицированный персонал по техобслуживанию.**
Для монтажа данного аппарата требуются специальные навыки и опыт. Для обеспечения максимальной безопасности следует поручить монтажные работы Вашему дилеру. «Panasonic» не отвечает за проблемы, которые возникают в результате монтажа аппарата собственными силами пользователя.
- Соблюдать указания при монтаже и прокладки электропроводки для аппарата.**
Несоблюдение указаний по монтажу и прокладке электропроводки может привести к несчастному случаю или пожару.

- Проявлять осторожность, чтобы не повредить проводы.**

При прокладке электропроводки следует проявлять осторожность, чтобы не повредить проводы. Надо избегать их зацепления за шасси, винты и движущиеся элементы, такие, как направляющие сиденья. Нельзя царапать, сильно тянуть, гнуть или скручивать проводы. Нельзя прокладывать их рядом с источником тепла или под тяжелым предметом. При прокладке проводов на острых металлических кромках следует защищать их путем намотки на них виниловой лентой или аналогичным способом.

- Для монтажа использовать назначенные для этого детали и инструменты.**

Для монтажа аппарата необходимо использовать особо поставленные или назначенные для этого детали и подходящие инструменты. Использование иных деталей или инструментов может привести к внутреннему повреждению аппарата. Некачественный монтаж может повлечь за собой несчастный случай, отказ или пожар.

- Нельзя закрывать вентиляционное отверстие или охлаждающую плиту аппарата.**

Закрывание этих элементов влечет за собой перегрев аппарата, что может вызвать пожар или другое повреждение.

- Нельзя монтировать аппарат в месте, где он может находиться под воздействием сильных вибраций или в нестабильном состоянии.**

Нельзя монтировать аппарат на наклонную или сильно искривленную поверхность. При неустойчивом монтаже аппарат может отпасть во время езды, что в свою очередь может вызвать аварию или травмы.

- Угол монтажа**

Данный аппарат должен быть смонтирован горизонтально передней стороной вверх под удобным углом, но не более 30 градусов.

Пользователь должен помнить, что в некоторых регионах действуют ограничения на способ и место монтажа аппарата. Следует обратиться к Вашему дилеру за подробностями.

- Следует надеть перчатки для безопасности.**

Следует убедиться, что монтаж электропроводок завершён до монтажа аппарата.

- Во избежание повреждения аппарата не следует подсоединить силовой разъем до полного завершения монтажа электропроводок.**

- Нельзя подсоединять два и более громкоговорителя к одному набору выводных проводов громкоговорителя (за исключением случая подсоединения к твитеру)**

Информация о безопасности (продолжение)

Внимание

В ДАННОМ ИЗДЕЛИИ ПРИМЕНЯЮТ ЛАЗЕР КЛАССА I.

РЕГУЛИРОВКА, НАСТРОЙКА ИЛИ ВЫПОЛНЕНИЕ ОПЕРАЦИЙ ИНЫМ СПОСОБОМ, ЧЕМ ОПИСАНО В ЭТОЙ ИНСТРУКЦИИ, МОЖЕТ ПРИВЕСТИ К ОПАСНОМУ РАДИОАКТИВНОМУ ОБЛУЧЕНИЮ.

НЕЛЬЗЯ ОТКРЫВАТЬ КРЫШКУ И ОСУЩЕСТВЛЯТЬ РЕМОНТ СВОИМИ СИЛАМИ. ЗА ТЕХОБСЛУЖИВАНИЕМ СЛЕДУЕТ ОБРАТИТЬСЯ К КВАЛИФИЦИРОВАННОМУ ПЕРСОНАЛУ.



“Установленный производителем в порядке п.2 ст.5 Федерального Закона РФ “О защите прав потребителей” срок службы для данного изделия равен 7 годам с даты производства при условии, что изделие используется в строгом соответствии с настоящей инструкцией по эксплуатации и применимыми техническими стандартами.”

«Panasonic» приветствует Вас за выступление во все более растущую «семью» владельцев ее продукции. Мы стараемся давать Вам преимущество электронной и механической техники, изготовленной с использованием тщательно отобранных компонентов и собранной работниками, гордящимися репутацией, завоеванной нашей компанией благодаря их работам. Мы уверены, что этот аппарат доставляет Вам удовольствия длительное время, и раз убедившись в качестве, ценности и надежности, которые мы положили в основу аппарата, Вы будете гордиться членством в «семье» владельцев продукции нашей компании.

Отличительные черты

■ Регулятор громкости большего размера

В аппарате имеется большая вращающаяся ручка регулировки громкости, подобающая высококачественной аудиотехнике.



■ SQ

SQ – это функция, позволяющая вызвать разные типы звучания одним нажатием кнопки с учетом жанра прослушиваемой музыки.

■ Входная клемма AUX расположена на лицевой панели.

Ваш мобильный плеер и другие устройства можно подсоединять к данному аппарату без труда.

Содержание

Генеральная информация

Информация о безопасности	28
Отличительные черты.....	31
Содержание	31
Аксессуары	32
Пульт дистанционного управления (по опциону).....	32
Подготовка	33
• Первоначальное включение питания	
Настройка часов	
Общие сведения	34

По источникам

Радиоприемник	36
Перед воспроизведением дисков	38
CD-плеер.....	39
Плеер MP3	40
Примечания к MP3	42

По мере надобности

Установка звуковых параметров	44
• Громкость	
• Нижние/верхние частоты	
• Баланс правый/левый (Balance) и баланс фронт/тыл (Fader)	
Выбор функций	46
• Варианты отображения индикатора громкости (PATTERN)	
• Приглушение звука/аттенюация	
• Пропуск AUX	
Система предотвращения кражи	48
Плавкие предохранители	49
Техническое обслуживание	49
Указания по обращению с дисками	49
Дефектовка	50
Технические характеристики	53

Аксессуары

					
Инструкция по эксплуатации (YEFM285757)	Инструкция по монтажу (YEFM294113)	Футляр съемной лицевой панели (YEFA131839)	Обрамление (YEFC051011)	Силовой разъем (YGAJ021009)	Монтажная рама (YEFX0217263)
Набор инструкции Кол-во: 1 Красный		Кол-во: 1	Кол-во: 1	Кол-во: 1	Кол-во: 1
					
Пластина снятия стопорения Кол-во: 2	Монтажный болт Кол-во: 1	Резиновая втулка Кол-во: 1			
Набор для монтажа (YEP0FZ5698)					

Примечание:

- В кавычках под наименованием каждого элемента принадлежности указан номер детали для техобслуживания и ремонта.
- Конструкция принадлежностей и их номера могут быть изменены без предварительного извещения вследствие усовершенствования.
- Обрамление и монтажная рама смонтированы на аппарат при отгрузке.

Пульт дистанционного управления (по опциону)

- В данной инструкции описан порядок выполнения операций с помощью кнопок на основном аппарате. (Некоторые операции неосуществимы с пульта дистанционного управления)
- Пульт дистанционного управления можно приобрести у Вашего местного дилера. (CA-RC80N)



Первоначальное включение питания

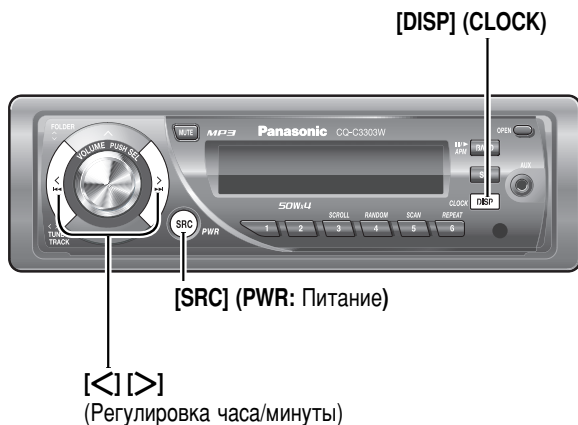

Настройка часов

Часы работают по принципу 24-часовой системы.

- 1 Нажимают [SRC] (PWR) для включения питания.
- 2 Нажимают [DISP] (CLOCK).

ADJUST Индикация часов

- 3 Нажимают [DISP] (CLOCK) и удерживают ее нажатой более 2 секунд.

FM 1 0:30 Мигает цифра, показывающая час

- 4 Регулируют час.

[>]: для перевода часа вперед.

[<]: для перевода часа назад.

FM 1 8:30 Час введен

- 5 Нажимают [DISP] (CLOCK).

FM 1 8:00 Мигает цифра, показывающая минуту

- 6 Регулируют минуту.

[>]: для перевода минуты вперед.

[<]: для перевода минуты назад.

FM 1 8:37 Минута введена

- 7 Нажимают [DISP] (CLOCK).

FM 1 8:37 Конец регулировки

Примечание:

- На дисплее сначала появляется индикация "ADJUST".
- Для быстрого изменения цифр удерживают [>] или [<] нажатой.

Источник

Нажимают [SRC] для выбора источника.

Радиоприемник

FM1 92.903 (⇒ стр. 36)

CD-плеер

02 1'23 (⇒ стр. 39)

ИЛИ

Плеер MP3

002-001 (При нахождении диска с данными по MP3 в дисковом де → стр. 40)

AUX

(AUX IN) (Подсоединение источника звучания к входному разъему AUX на лицевой стороне. → стр. 34, 46)

⚠ Внимание

- Снижают громкость до достаточно низкого уровня до завершения соединения AUX. Несоблюдение этого правила может привести к возникновению сильного шума, что может повредить громкоговорители и слух.

SQ

SQ – это функция, позволяющая вызвать разные типы звучания одним нажатием кнопки с учетом жанра прослушиваемой музыки.

Нажимают [SQ] для выбора типа звучания следующим образом:

 (FLAT) равномерная частотная характеристика: без подчеркивания отдельных частот. (По умолчанию)

 (ROCK) стремительное и тяжелое звучание: подчеркиваются нижние и верхние частоты.

 (POP) широкополосное и глубокое звучание: слегка подчеркиваются нижние и верхние частоты.

 (VOCAL) чистое звучание: подчеркиваются средние частоты и слегка подчеркиваются нижние частоты.

Нажимают [DISP] для возврата в нормальный режим.

Примечание:

- Выбор SQ и регулировка нижних и верхних частот связаны между собой. Если в результате такой взаимной связи происходит искажение звукового сигнала, перерегулируют нижние/верхние частоты или громкость. (⇒ стр. 44)

Радиоприемник



1 Режим радиоприемника

Нажимают [SRC] для выбора режима радиоприемника.



Полоса Частота Номер предустановки

2 Полоса

Нажимают [BAND].

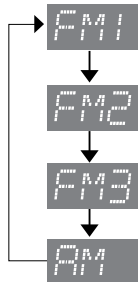

Изменение индикации на дисплее

При каждом нажатии [DISP] индикация на дисплее меняется в следующей последовательности.

Частота



Текущее время



3 Настройка

[>]: Частота увеличивается

[<]: Частота уменьшается

Удержав [>] или [<] нажатой более 0,5 секунд, отпускают ее. Начинается поиск.

Предварительная настройка на станции

Возможно занести в память до 6 станций в каждом из диапазонов ЧМ1, ЧМ2, ЧМ3 и AM.

Примечание:

- При сохранении новой станции под тем или иным номером станция, ранее сохраненная под этим же номером, стирается.

⚠ Предупреждение

- Для безопасности нельзя пытаться произвести предварительную настройку во время движения.

Автоматическая предварительная настройка на станции (APM)

Осуществляя данную операцию, можно автоматически сохранить в памяти станции с сильным сигналом.

- ① Выбирают частотную полосу. (⇒ предыдущая страница)
- ② Нажимают **[BAND] (APM)** и удерживают ее нажатой более 2 секунд.

6 станций с сильнейшим сигналом в каждой полосе сохраняются в памяти.

После настройки производится сканирование каждой настроенной станций последовательно по 5 секунд. (сканирование)



Примечание:

- Для прекращения сканирования нажимают одну из кнопок [1] до [6].

Ручная предварительная настройка на станции

Осуществляя данную операцию, можно сохранить в памяти желаемые станции вручную.

- ① Выбирают частотную полосу и частоту. (⇒ предыдущая страница)
- ② Нажимают одну из кнопок [1] до [6] и удерживают ее нажатой до тех пор, пока индикация на дисплее не мигнет.

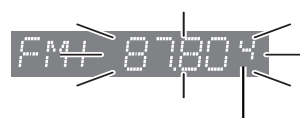

Номер предустановки

Вызов предварительно настроенной станции

- ① Выбирают частотную полосу. (⇒ предыдущая страница)
- ② Нажимают одну из кнопок предустановки [1] до [6].

Перед воспроизведением дисков

⚠ Внимание

- Нельзя вставлять диск при горении индикатора **DISC**, так как это указывает на наличие диска в дисковом отсеке.
- Нельзя вставлять в данный аппарат 8 см {см} диски, т.к. он не предназначен для них.
- Нельзя воспроизводить диски нестандартной формы.
- Нельзя использовать диски, на которых наклеены наклейки или этикетки.
- Во избежание повреждения лицевой панели нельзя нажимать его вниз или накладывать на нее какие-либо объекты, когда он открыт.
- Будьте осторожны, чтобы не прищемить палец или руку лицевой панелью.
- Нельзя вставлять посторонние предметы в отсек для дисков.

Воспроизводимые диски

CD-R	CD-RW	CD-TEXT	CD-ROM
CD-DA	CD-DA	CD-DA	—
MP3	MP3	—	MP3

Примечание:

- См. раздел «Примечания к MP3» (⇒ стр. 42) и «Указания по обращению с дисками» (⇒ стр. 49).
- Питание автоматически включается при вставке диска в дисковод.
- Проблема может возникнуть при воспроизведении диска, на котором имеются одновременно данные CD-DA и данные MP3.

Вставка диска

- ① Нажимают [OPEN].



- ② Вставляют диск.

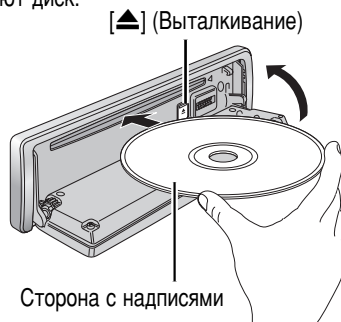

Название диска



Примечание:

- Воспроизведение может начаться через некоторое время.
- ③ Закрывают лицевую панель аппарата вручную.
 - ④ После распознавания вставленного диска автоматически начинается воспроизведение.

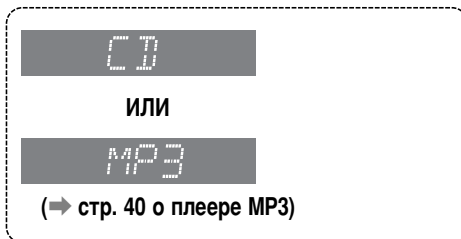

Выталкивание диска

- ① Нажимают [OPEN].
- ② Нажав [▲], снимают диск.
- ③ Закрывают лицевую панель аппарата вручную.

CD-плеер



При нахождении CD в дисковом [DISC]

При нажатии [SRC] для выбора режима CD-плеера начинается воспроизведение.

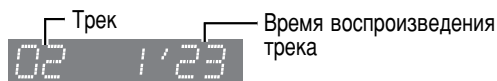

Изменение индикации на дисплее

Нажимают [DISP].

Трек/Время воспроизведения трека



Примечание:

- При отсутствии текстовой информации в диске показывается индикация "NO TEXT".
- Для дальнейшей прокрутки текста при показании названия нажимают [3] (SCROLL). Если количество букв в названии не более 8, прокрутка не происходит.

Выбор трека

[▶▶]: Следующий трек

[◀◀]: Начало текущего трека

Для возврата к предыдущему треку нажимают два раза.

Ускоренная перемотка вперед/назад

Нажимают и удерживают

[▶▶] (▶▶): Ускоренная перемотка вперед

[◀◀] (◀◀): Ускоренная перемотка назад

При отпуске кнопки восстанавливается нормальное воспроизведение.

Пауза (|| / ▶)

Нажимают [BAND] (|| / ▶).

Для отмены повторно нажимают [BAND] (|| / ▶).

Произвольное воспроизведение [R▶]

Все используемые треки воспроизводятся в случайной последовательности.

Нажимают [4] (RANDOM). [R▶] загорается.

Для отмены повторно нажимают [4] (RANDOM).

Воспроизведение со сканированием

Последовательно воспроизводятся первые 10 секунд каждого трека.

Нажимают [5] (SCAN).



Для отмены повторно нажимают [5] (SCAN).

Воспроизведение с повторением [REP]

Текущий трек повторяется.

Нажимают [6] (REPEAT). [REP] загорается.

Для отмены повторно нажимают [6] (REPEAT).

Плеер MP3

[◀◀] / [▶▶] (◀◀ / ▶▶)

(Выбор файла/Ускоренная перемотка вперед/назад)

[∨] / [∧] (FOLDER) (Выбор фолдера)

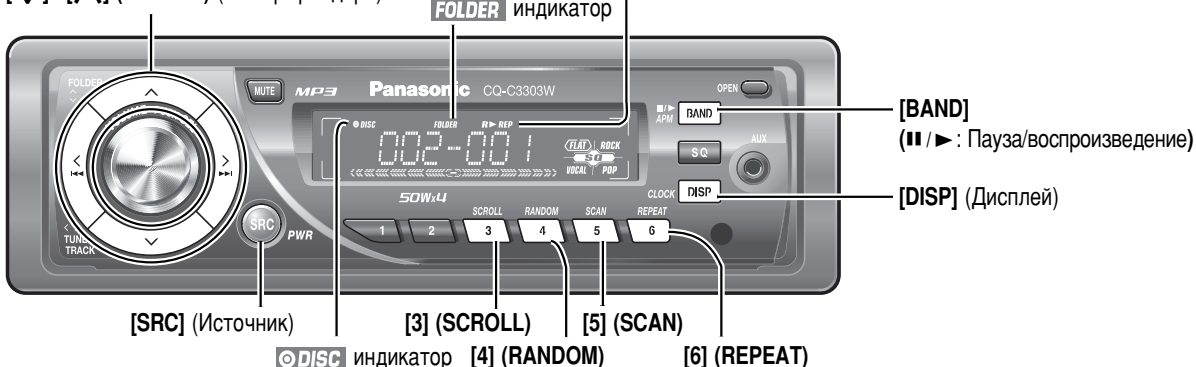

При нахождении диска в дисковомде [DISC]

При нажатии [SRC] для выбора режима плеера MP3 начинается воспроизведение.



Фолдер Файл

Изменение индикации на дисплее

Нажимают [DISP].

Фолдер/Файл

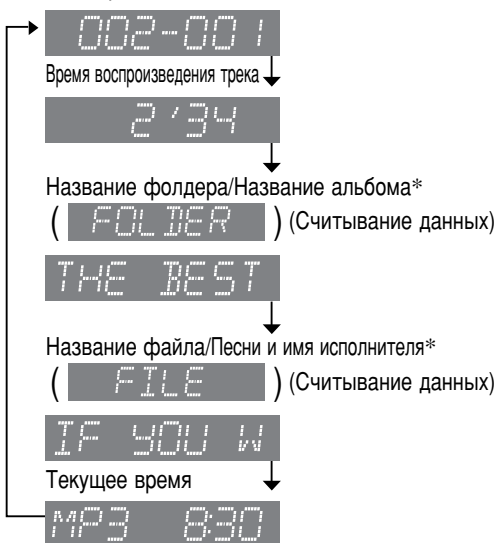

Примечание:

- При отсутствии текстовой информации в диске показывается индикация "NO TEXT".
- Для дальнейшей прокрутки текста при показании названия нажимают [3] (SCROLL). Если количество букв в названии не более 8, прокрутка не происходит.

*Установка тега ID3

Нажимают [3] (SCROLL) и удерживают ее нажатой более 2 секунд.



(По умолчанию)

Когда на дисплее показывается название фолдера:
 Вкл. TAG: На дисплее показывается название альбома.
 Откл. TAG: На дисплее показывается название фолдера.
Когда на дисплее показывается название файла:
 Вкл. TAG: На дисплее показывается название песни (или муз. произведения) и имя исполнителя.
 Откл. TAG: На дисплее показывается название файла.

Выбор фолдера

[∧]: Следующий фолдер
 [∨]: Предыдущий фолдер

Выбор файла

[▶▶]: Следующий файл
 [◀◀]: Начало текущего файла
 Для возврата к предыдущему файлу нажимают два раза.

Ускоренная перемотка вперед/назад

Нажимают и удерживают
 [▶▶] (▶▶): Ускоренная перемотка вперед
 [◀◀] (◀◀): Ускоренная перемотка назад
 При отпускании кнопки восстанавливается нормальное воспроизведение.

Пауза (|| / ▶)

Нажимают [BAND] (|| / ▶).
 Для отмены повторно нажимают [BAND] (|| / ▶).

Произвольное воспроизведение **R▶**

Все используемые файлы воспроизводятся в случайной последовательности.

Нажимают **[4] (RANDOM)**.

R▶ загорается.

Для отмены повторно нажимают **[4] (RANDOM)**.

Произвольное воспроизведение **FOLDER R▶**

Все файлы в текущем фолдере воспроизводятся в случайной последовательности.

Нажимают **[4] (RANDOM)** и удерживают ее нажатой более 2 секунд.

FOLDER R▶ загорается.

Для отмены еще раз нажимают **[4] (RANDOM)** и удерживают ее нажатой более 2 секунд.

Воспроизведение со сканированием

Последовательно воспроизводятся первые 10 секунд каждого файла.

Нажимают **[5] (SCAN)**.

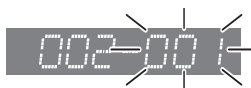

Для отмены повторно нажимают **[5] (SCAN)**.

Произвольное воспроизведение фолдера **FOLDER**

Начиная со следующего фолдера, последовательно воспроизводятся первые 10 секунд первого файла в каждом фолдере.

Нажимают **[5] (SCAN)** и удерживают ее нажатой более 2 секунд.

FOLDER загорается.



Для отмены еще раз нажимают **[5] (SCAN)** и удерживают ее нажатой более 2 секунд.

Воспроизведение с повторением **REP**

Текущий файл повторяется.

Нажимают **[6] (REPEAT)**.

REP загорается.

Для отмены повторно нажимают **[6] (REPEAT)**.

Воспроизведение фолдера с повторением **FOLDER REP**

Текущий фолдер повторяется.

Нажимают **[6] (REPEAT)** и удерживают ее нажатой более 2 секунд.

FOLDER REP загорается.

Для отмены еще раз нажимают **[6] (REPEAT)** и удерживают ее нажатой более 2 секунд.

Примечания к MP3

Что такое MP3?

MP3 (MPEG Audio Layer-3) представляет собой формат сжатия оцифрованного звука. Данный формат разработан MPEG (Motion Picture Experts Group). Используя такой формат сжатия, можно записать данные, хранящиеся в 10 музыкальных CD, на один компакт-диск. (За этими цифровыми данными понимаются данные, записанные на CD-R или CD-RW емкостью 650 Мбайтов при фиксированной скорости передачи битов 128 кбитов/сек и частоте стробирования 44,1 кГц.)

Примечание:

- В комплект аппарата не входит программное обеспечение для кодирования MP3 и записи в CD.

Ключевые моменты при создании файлов MP3

- Для обеспечения высококачественного звучания рекомендуются высокая скорость передачи битов и частота стробирования.
- Выбор VBR (переменная скорость передачи битов) не рекомендуется, так как время воспроизведения будет неправильно представляться на дисплее и звук может пропускаться.
- Качество звучания при воспроизведении колеблется в зависимости от условий кодирования. Подробнее об этом см. руководства по эксплуатации программного обеспечения для кодирования и записи.
- Рекомендуется настроить скорость передачи битов на "128 кбитов/сек или более" и "фиксированную".

⚠ Внимание

- Нельзя придавать файлу, построенному без формата MP3, расширение «.mp3». Несоблюдение этого правила может привести к образованию помех из громкоговорителей или повреждению Вашего слуха.

Информация на дисплее

Индикации на дисплее

- **CD-ТЕХТ**
 - Название диска
 - Название трека
- **MP3 (ID3 тег)**
 - Название альбома
 - Песни и имя исполнителя
- **MP3**
 - Название фолдера
 - Название файла

Ограничение на количество и вид знаков

- Возможная длина названия файла/фолдера: до 32 знаков. (В случае написания имен файла и фолдера буквами Unicode число представляемых на экране знаков сокращается наполовину.)
- Название файла и фолдера должно быть написано в соответствии со стандартом каждой файловой системы. Подробнее об этом см. руководство по эксплуатации программного обеспечения для записи.
- На дисплее можно представлять знаки ASCII и специальные буквы каждого языка.
- Некоторые русские буквы в Unicode могут быть показаны.

Набор знаков ASCII

От A до Z, a до z, цифры от 0 до 9 и следующие символы: (пробел) ! " # \$ % & ' () * + , - . / : ; < = > ? @ [\] ^ _ ` { | } ~

Специальные буквы

À Á Â Ã Ä Å à á â ã ä å
Ä ä
Ò Ó Ô Õ Ö ò ó ô õ ö
Ù Ú Û Ü ù ú û ü

Примечание:

- В зависимости от компьютерных программ, примененных при кодировании файлов форматов MP3, на дисплее может появляться неправильная индикация.
- Вместо неразрешенного знака появляется звездочка (*).
- Рекомендуется ограничить длину названия файла до 8 знаков (без учета расширения).

Запись файлов MP3 на CD

- Рекомендуется по возможности избежать записи файлов CD-DA и MP3 на одном диске.
- При наличии файлов CD-DA и файлов MP3 на одном диске последовательность воспроизведения песен или музыкальных произведений может быть нарушена, либо некоторые из них могут совсем не воспроизводиться.
- Нельзя записывать файлы, иные чем MP3, и ненужный фолдер на диске.
- Название файла MP3 должно быть определено в соответствии с следующими правилами.
- Расширение «.mp3» должно быть присвоено.
- Файлы MP3, записанные с помощью определенных компьютерных программ или CD-рекордеров, могут представлять проблему при воспроизведении или представлении информации на дисплее.
- Данный аппарат не оснащен функцией списка воспроизведения (play list).
- Хотя аппарат поддерживает многосеансовую (Multi-session) запись, рекомендуется применять режим диск за один раз (Disc-at-once) при записи.

Поддерживаемые файловые системы

ISO 9660 Уровень 1/Уровень 2, Расширение Apple по ISO 9660, Joliet, Romeo

Примечание:

- Apple HFS, UDF 1,50, Mix CD и CD Extra не поддерживаются.

Форматы сжатия (Рекомендация: "Ключевые моменты при создании файлов MP3" на предыдущей странице)

Метод сжатия	Скорость передачи битов	VBR	Частота стробирования
MPEG 1 audio layer 3 (MP3)	32 к – 320 кбитов/сек	Да	32, 44,1, 48 кГц
MPEG 2 audio layer 3 (MP3)	8 к – 160 кбитов/сек	Да	16, 22,05, 24 кГц

Порядок выбора фолдеров/воспроизведения файлов

Макс. число файлов/фолдеров

- Макс. число файлов 999
- Макс. глубины древовидной структуры: 8
- Макс. число фолдеров: 255 (включая корневой фолдер)

Примечание:

- Можно сократить время между считыванием данных и воспроизведением путем уменьшения количества файлов или фолдеров, или глубины иерархии.
- Настоящий аппарат считает число фолдеров независимо от того, имеется файл MP3 или нет.
- Если выбранный фолдер не содержит файла MP3, то ближайшие по последовательности воспроизведения файлы MP3 воспроизводятся.
- Последовательность воспроизведения одного и того же диска может меняться в зависимости от типа плеера MP3.
- Индикация "ROOT" появляется при представлении названия корневого файла.

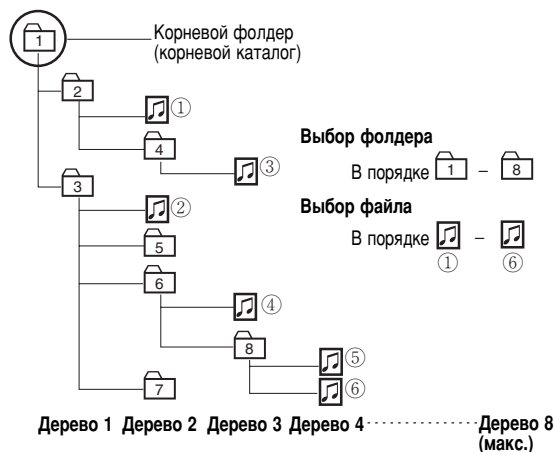

Авторское право

Законами об авторском праве воспрещены копирование, распространение и поставка материалов, защищенных авторским правом, таких, как музыкальное произведение, без разрешения владельца авторского права, за исключением случая индивидуального пользования.

Нет гарантии

Вышеуказанное описание соответствует результатам наших исследований по состоянию на декабрь 2005 г. Воспроизведение и представление информации MP3 не гарантируются.

Установка звуковых параметров

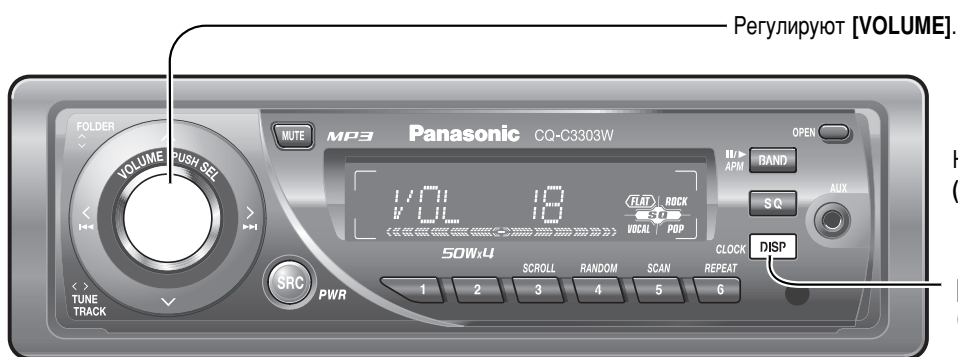

Нажимают [VOLUME] (PUSH SEL: выбрать).

[DISP]
(Возврат к нормальному режиму)

Громкость

По умолчанию: 18
Диапазон регулирования: 0 до 40

Нажимают [VOLUME] (PUSH SEL) для вызова меню.

VOL 18

Нижние/верхние частоты

Можно регулировать нижние и верхние частоты отдельно.
По умолчанию: BAS (ниж.частоты) 0 dB {дБ}
TRE (верх.частоты) 0 dB {дБ}
Диапазон регулирования: от -12 dB {дБ} до +12 dB {дБ} (с шагом 2 dB {дБ})

Нажимают [VOLUME] (PUSH SEL).

BASS

Нажимают [VOLUME] (PUSH SEL).

TREBLE

Баланс правый/левый (Balance) и баланс фронт/тыл (Fader)

Можно регулировать баланс звука между как правым и левым, так и передним и задним громкоговорителями.
По умолчанию: BAL (прав./лев.) CNT (центр)
FAD (фронт/тыл) CNT (центр)
Диапазон регулирования: 15 уровня каждого и CNT (центр)

Нажимают [VOLUME] (PUSH SEL).

BALANCE

Нажимают [VOLUME] (PUSH SEL).

FADER

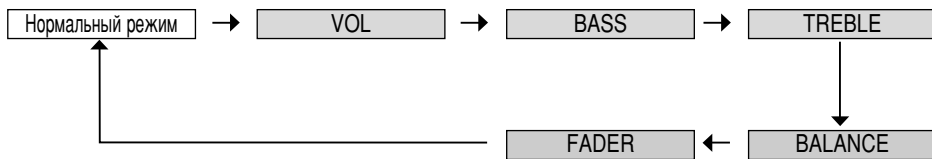

Примечание:

- Для возврата к нормальному режиму нажимают [DISP].
- Если в режиме установки звуковых параметров никакая операция выполняется в течение более 5 секунд (или 2 секунд в режиме регулировки громкости), дисплей возвращается к нормальному режиму.
- Регулировку громкости можно производить непосредственно с помощью [VOLUME] на основном аппарате. (→ стр. 34)

		<p>Регулируют [VOLUME].</p> <p>① : Увеличение ② : Уменьшение</p>	
		<p>Регулируют [VOLUME].</p> <p>① : Увеличение ② : Уменьшение</p>	
		<p>Регулируют [VOLUME].</p> <p>① : Увеличение ② : Уменьшение</p>	
		<p>Регулируют [VOLUME].</p> <p>① : Подчеркивание правого канала ② : Подчеркивание левого канала</p>	
		<p>Регулируют [VOLUME].</p> <p>① : Подчеркивание фронта ② : Подчеркивание тыла</p>	

Выбор функций

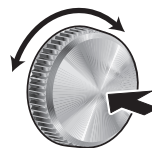
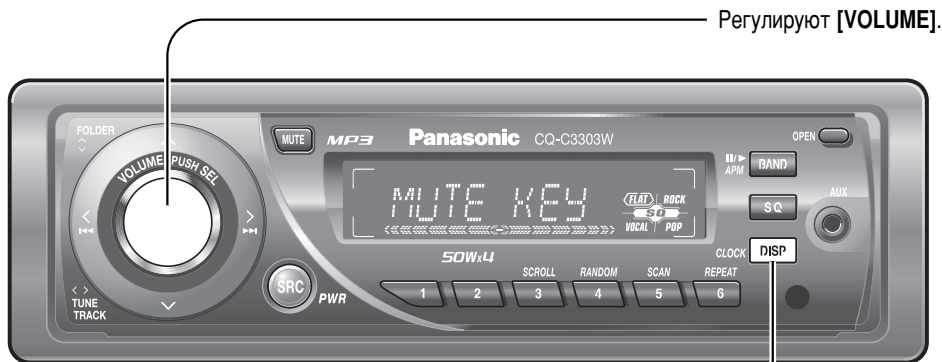

Нажимают [VOLUME] (PUSH SEL: выбрать) и удерживают ее нажатой более 2 секунд.

[DISP] (Возврат к нормальному режиму)

Варианты отображения индикатора громкости (PATTERN)

По умолчанию: Вариант 1
Варианты: 4 типов, Откл.

Нажимают [VOLUME] (PUSH SEL) и удерживают ее нажатой более 2 секунд для вызова меню.

PATTERN

Приглушение звука/аттенюация

Можно выбрать приглушение звука или аттенюацию.
(→ стр. 34)
По умолчанию: Приглушение звука

Нажимают [VOLUME] (PUSH SEL).

MUTE KEY

Пропуск AUX

Если AUX не используется, режим AUX пропускается при выборе источника.
По умолчанию: ON (Отключен пропуск)

Нажимают [VOLUME] (PUSH SEL).

AUX IN

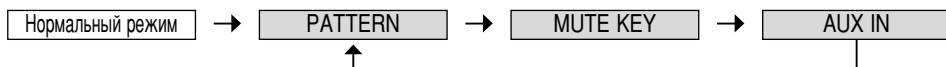

Примечание:

- Для возврата к нормальному режиму нажимают [DISP].
- Если в режиме выбора функций никакая операция выполняется в течение более 5 секунд, дисплей возвращается к нормальному режиму.

Регулируют [VOLUME].

② OFF : Откл.

① PATTERN I : Вариант 1 (По умолчанию)

⋮

PATTERN IV : Вариант 4

Регулируют [VOLUME].

① KEY ATT : Уменьшение по 10 ступеням (аттенюация)

↕

② KEY MUTE : Без звука (приглушение) (По умолчанию)

Регулируют [VOLUME].

① AUX ON : Отключен пропуск (По умолчанию)

↕

② AUX OFF : Включен пропуск

Система предотвращения кражи

Данный аппарат снабжен съемной лицевой панелью. При снятии лицевой панели становится невозможным управление аппаратом.

Снимают лицевую панель

- 1 Отключают питание аппарата. (→ стр. 34)
- 2 Нажимают [OPEN]. Лицевая панель открывается.
- 3 Перемещают лицевую панель направо или налево.
- 4 Перемещают ее на себя.
- 5 Слегка нажав дно футляра, открывают крышку.
- 6 Помещают лицевую панель в футляр и при выходе из автомобиля выносят с собой.

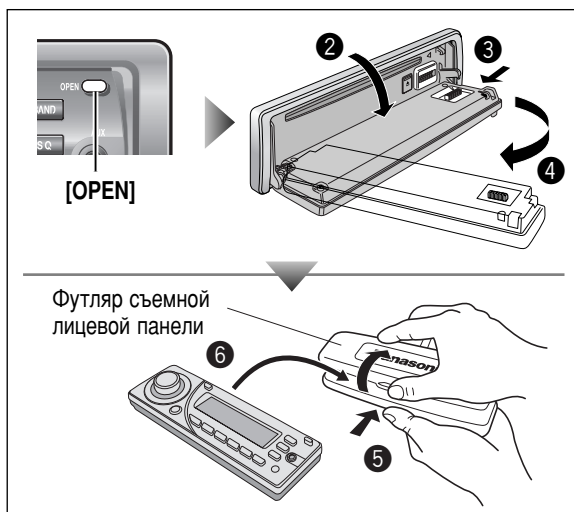

Монтируют лицевую панель

- 1 Устанавливают лицевую панель, пропуская через левое отверстие штифт, расположенный слева на аппарате.
- 2 Совместив другое отверстие с другим штифтом, фиксируют лицевую панель, слегка нажимая ее.
- 3 Перемещают лицевую панель вверх и вниз несколько раз для проверки надежности монтажа панели. Затем закрывают панель и нажимают ее правую сторону вниз до щелчка.

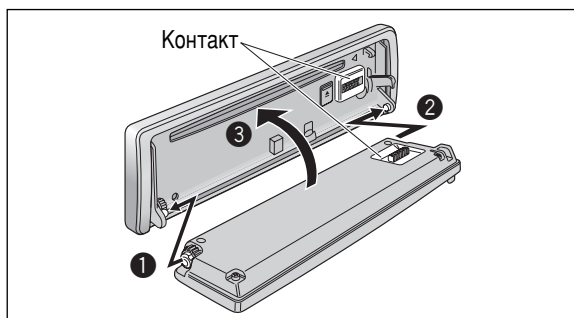

⚠ Внимание

- Данная лицевая панель не выполнена в водонепроницаемом исполнении. Нельзя подвергать ее воздействию воды или чрезмерной влаги.
- Снятие лицевой панели нельзя производить во время вождения.
- Нельзя помещать лицевую панель на приборный щиток или место около него, где температура поднимается до высокого уровня.
- Нельзя трогать контакты на лицевой панели или основном аппарате, так как это может привести к ухудшению электрического контакта.
- Очищают контакты чистой и сухой тканью от грязи или посторонних веществ, попавшие на них.
- Во избежание повреждения лицевой панели нельзя нажимать его вниз или накладывать на нее какие-либо объекты, когда он открыт.

Плавкие предохранители

При перегорании плавких предохранителей следует обратиться к Вашему дилеру или в ближайший авторизованный сервисный центр «Panasonic».

⚠ Предупреждение

- Надо применять плавкие предохранители установленного номинала (15А). Применение заменителей или предохранителей большего номинала, либо непосредственное соединение аппарата без предохранителей может привести к пожару или повреждению аппарата. **Если новый предохранитель сразу перегорит, следует обратиться в ближайший авторизованный сервисный центр «Panasonic».**

Техническое обслуживание

Данный аппарат конструирован и изготовлен таким образом, чтобы свести объем работ по техобслуживанию к минимуму. Для текущей очистки внешней поверхности применяют сухую и мягкую ткань. Ни в коем случае нельзя применять бензин, разбавитель или другие растворители.

Указания по обращению с дисками

Примечания к CD/CD-носителям (CD-R, CD-RW, CD-ROM)

Коммерческие CD должны иметь любую из двух надписей, показанных справа. Некоторые музыкальные CD с защитой от копирования могут не воспроизводиться на данном аппарате.



Как держать рукой диск

- Нельзя трогать рабочую поверхность диска.
- Нельзя царапать диск.
- Нельзя пытаться загибать диск.
- Неиспользуемый диск следует хранить в футляре.



Нельзя воспроизводить диски нестандартной формы.

Нельзя оставлять диски в следующих местах:

- Под прямыми солнечными лучами
- Близко к обогревателю салона автомобиля
- Грязное, пыльное и влажное место
- На сиденье и приборном щитке

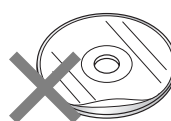

Этикетки, напечатанные принтером



Диски нестандартной формы

Очистка диска

Вытирают сухой и мягкой тканью от центра к краю.

Нельзя наклеивать на диски наклейки или этикетки.

Нельзя писать на стороне с надписями шариковой авторучкой или другим письменным инструментом с твердым пером.



Примечания к CD-R/RW

- При воспроизведении диски CD-R/RW, записанные в дисководы типа CD-R/RW может возникать проблема в связи с их характеристиками записи, наличием грязи, пятнами от пальца, царапинами и др. на поверхности.
- Диски CD-R/RW уступает обыкновенным музыкальным CD по стойкости к высокой температуре или влажности. Оставление их в автомобиле в течение длительного времени может привести к их повреждению, что сделает воспроизведение невозможным.
- Некоторые CD-R/RW могут не воспроизводиться нормально из-за несовместимости между программой для записи, CD-рекордером (дисководом CD-R/RW) и дисками.
- Данный аппарат не может воспроизводить диски CD-R/RW с незакрытой сессией.
- Данный аппарат не может воспроизводить диски CD-R/RW, содержащие данные иного формата, чем CD-DA или MP3.
- Следует соблюдать указания по обращению с дисками CD-R/RW.

Дефектовка

Когда подозревается неисправность

Следует проверить и принять меры, описанные ниже.

Если принятие указанных мер не устраняет неисправности, рекомендуется обратиться в ближайший авторизованный сервисный центр «Panasonic». Техобслуживание аппарата должен производить квалифицированный персонал. Просим поручать работы по проверке и ремонту профессионалам.

«Panasonic» не несет на себе ответственности за аварии, вызываемые невыполнением нужной проверки или осуществлением ремонта собственными силами пользователя.

Ни в коем случае нельзя принимать меры кроме тех, которые написанные *курсивом* ниже в «Принимаемые меры», т.к. их осуществление собственными силами пользователя сопровождается большей опасностью.

Общее описание

Неисправности	Возможные причины → Принимаемые меры
Не включается питание.	<p>Силовой кабель (батареи, питание и заземление) подсоединен неправильно. → Проверить электропроводку.</p> <p>Плавкий предохранитель перегорел. → Устранить причину перегорания и заменить перегоревший предохранитель новым. Обратиться к Вашему дилеру.</p>
Звук не генерируется.	<p>Режим MUTE включен. → Отключить режим MUTE.</p> <p>Монтаж электропроводок линии громкоговорителей произведен неправильно, либо обрыв проводок или плохой контакт произошел. → Проверить электропроводку на соответствие схеме соединений. (→ Инструкция по монтажу)</p>
Посторонний шум	<p>Вблизи от аппарата или его электрических линий имеется генератор электромагнитных волн, такой как сотовый телефон или т.п. → Убрать генератор электромагнитных волн, такой как сотовый телефон или т.п., находящийся вблизи от аппарата или его электрических линий. Если невозможно устранить шум, возникающий под действием пучка проводов, следует обратиться к Вашему дилеру.</p> <p>Плохой контакт заземляющего провода. → Убедиться в том, что заземляющий провод надежно подсоединен к неокрашенной части шасси.</p>
Шум появляется по мере увеличения частоты вращения двигателя.	<p>Из автомобиля слышится шум работы генератора переменного тока. → Переставить заземляющий провод в другое место. → Установить противополюсовой фильтр в источнике электропитания.</p>
Некоторые операции несутся незначительны.	<p>В определенных режимах, таких, как режим меню, некоторые операции несутся незначительны. → Руководиться инструкцией по эксплуатации, отменить такой режим. Если проблема этим не устранена, обратиться к Вашему дилеру.</p>
Нет звука из громкоговорителей	<p>Настройка баланс прав./лев., баланс фронт/тыл сделана неправильно. → Правильно настроить баланс правый/левый и баланс фронт/тыл.</p> <p>Возник обрыв проводок, короткое замыкание, плохой контакт или ошибочная проводка громкоговорителей. → Проверить электропроводку громкоговорителей.</p>
Правый и левый каналы громкоговорителей перепутаны местами.	<p>Электропроводка громкоговорителей перепутана между правым и левым громкоговорителями. → Монтировать электропроводку в соответствии со схемой соединений.</p>

Предупреждение

- Не следует продолжать эксплуатацию аппарата в ненормальном состоянии, например, без звука, или с дымом или посторонним запахом, так как это может привести к воспламенению или поражению током. В таком случае надо немедленно прекратить работу аппарата и обратиться к Вашему дилеру.
- Ни в коем случае нельзя пытаться самому отремонтировать аппарат, так как это сопровождается большой опасностью.

■ Общее описание (продолжение)

Неисправности	Возможные причины → Принимаемые меры
В режиме стерео-акустическое поле не чистое. Центральный звук не установлен.	Положительные и отрицательные клеммы в правом и левом каналах громкоговорителей перепутаны при подсоединении. → Монтировать электропроводку в соответствии со схемой соединений.
Питание отключается случайно.	Срабатывает устройство безопасности. → Обратиться к Вашему дилеру или в ближайший сервисный центр «Panasonic».

■ Радиоприемник

Неисправности	Возможные причины → Принимаемые меры
Плохой прием или посторонний шум	Монтаж антенны или проводок антенны произведен неправильно. → Проверить положение монтажа антенны и правильность монтажа ее проводок. Кроме того, проверить также, надежно ли соединено заземление антенну на массу. Усилитель антенны не получает питание (в случае использования пленочной антенны или т.п.). → Проверить проводки вывода батареи антенны.
Число автоматически предварительно настроенных станций меньше 6.	Число принимаемых станций меньше 6. → Переместиться к зоне, где возможен прием максимального числа станций, и попробовать предварительную настройку.
Предварительно настроенные станции не могут сохраниться в памяти.	Плохой контакт выводного провода батареи, или выводной провод батареи не всегда находится под током. → Убедившись в том, что выводной провод батареи надежно подсоединен, снова произвести предварительную настройку.

■ CD

Неисправности	Возможные причины → Принимаемые меры
Не происходит воспроизведение, либо диск выталкивается.	Диск вставлен вверх дном. Вставить диск правильно. → На диске имеется дефект или посторонний предмет. На диске имеется дефект или посторонний предмет. → Удалить посторонний предмет, либо использовать бездефектный диск.
Пропуск звука или посторонний шум.	На диске имеется дефект или посторонний предмет. → Удалить посторонний предмет, либо использовать бездефектный диск.
Пропуск звука под действием вибрации	Аппарат смонтирован ненадежно. → Надежно закрепить аппарат к консоли. Аппарат смонтирован с наклоном назад более чем на 30 градусов. → Установить аппарат под углом 30 градусов или менее.
Диск не может выталкиваться	Расклеившаяся этикетка или подобный предмет препятствует выходу диска. → Обратиться к Вашему дилеру. Микроконтроллер в аппарате работает ненормально из-за помех или прочих факторов. → Отсоединив силовую кабель, повторно подсоединить его. Если проблема этим не устранена, обратиться к Вашему дилеру.

Дефектовка (продолжение)

MP3

Неисправности

Не происходит воспроизведение, либо диск выталкивается

Возможные причины → Принимаемые меры

Диск содержит данные формата, не поддающегося воспроизведению.
→ **О воспроизводимых звуковых данных кроме CD-DA (т.е. музыкальных CD) см. описание MP3.**

CD-R/RW, которые могут воспроизводиться на других устройствах, могут не воспроизводиться на данном аппарате.

Воспроизводимость CD-R/RW может зависеть от комбинации носителя, компьютерной программы для записи и рекордера, даже если такие CD-R/RW могут воспроизводиться на других устройствах, таких как ПК.
→ **Создать CD-R/RW в другой комбинации носителя, компьютерной программы для записи и рекордера, изучив описание MP3.**

Пропуск звука или посторонний шум.

На диске имеется дефект или посторонний предмет.
→ **Удалить посторонний предмет, либо использовать бездефектный диск. Для MP3, см. описание MP3.**

При воспроизведении файлов VBR (переменная скорость передачи битов) может произойти пропуск звука.
→ **Воспроизводить файлы без VBR.**

Примечание:

- См. «Примечания к MP3». (→ стр. 42)

Сообщения об ошибках на дисплее

CD/MP3

Дисплей



Через 5 секунд

CD EJECT

Возможные причины → Принимаемые меры

Диск загрязнен, либо вставлен вверх дном.
→ **Проверить диск.** (→ стр. 49)

Диск имеет царапины.
→ **Проверить диск.** (→ стр. 49)

На работает по какой-либо причине.
→ **Отсоединив силовую кабель, повторно подсоединить его. Если проблема этим не устранена, обратиться к Вашему дилеру.** (→ Инструкция по монтажу)



Через 5 секунд

Автоматически к следующему треку/файлу

Плеер почему-то не читает файлы, которые хочется воспроизводить. (Файлы, записанные в неподдерживаемой файловой системе, схеме сжатия, формате данных, с неразрешенным расширением названия, с поврежденными данными и др.)
→ **Выбрать файл, который плеер может читать. Проверить тип данных, записанных на диске. Создать новый диск при необходимости.** (→ стр. 42)

Технические характеристики

Общие		Радиодиапазон ЧМ-стерео	
Питание	: 12 V {В} (11 V {В} – 16 V {В}) пост. т., испытательное напряжение 14,4 V {В}, с заземленным отрицательным полюсом	Диапазон частот	: 87,50 MHz {МГц} -108,00 MHz {МГц}
Потребляемый ток	: не более 2,1 А (в режиме CD, с 4 громкоговорителями 0,5 W {Вт})	Реальная чувствительность	: 6 dB/μV {дБ/μВ} (отношение сигнал/шум 30 dB {дБ})
Максимальная выходная мощность	: 50 W {Вт} x 4 (при 1 kHz {кГц}) при макс. уровне громкости	Частотная характеристика	: 30 Hz {Гц} – 15 kHz {кГц} (±3 dB {дБ})
Выходная мощность	: 18 W {Вт} x 4 CH (1 kHz {кГц}, 1 %, 4 Ω {Ом})	Избирательность по сторонним каналам	: 75 dB {дБ}
Диапазон регулировки тона	: Ниж. частоты: ± 12 dB {дБ} (при 100 Hz {Гц}) Верх. частоты: ± 12 dB {дБ} (при 10 kHz {кГц})	Переходное затухание между стереоканалами:	: 35 dB {дБ} (при 1 kHz {кГц})
Сопротивление катушки громкоговорителя	: 4 – 8 Ω {Ом}	Избирательность по зеркальному каналу	: 70 dB {дБ}
Выходное напряжение предусилителя	: 2,5 V {В} (в режиме CD, 1 kHz {кГц}, 0 dB {дБ})	Избирательность по ПЧ	: 100 dB {дБ}
Выходное сопротивление предусилителя	: 200 Ω {Ом}	Отношение сигнал/шум:	: 62 dB {дБ}
Размеры (шир. x выс. x гл.)	: 178 x 50 x 160 mm {мм}	Радиодиапазон АМ	
Масса	: 1,4 kg	Диапазон частот	: 531 kHz {кГц} – 1 602 kHz {кГц}
Вход лицевого AUX		Реальная чувствительность	: 28 dB/μV {дБ/μВ} (отношение сигнал/шум 20 dB {дБ})
Входное полное сопротивление	: 10 kΩ {Ом}	CD-плеер	
Допускаемый внешний вход	: 2,0 V	Частота стробирования	: 8-кратная
Разъем	: 3,5 мм stereo мини-штырь	ЦАП	: 1 DAC система
		Тип звукоснимателя	: Astigma 3-лучевой
		Источник излучения	: полупроводниковый лазер
		Длина волн	: 790 nm
		Частотная характеристика	: 20 Hz {Гц} – 20 kHz {кГц} (± 1 dB {дБ})
		Отношение сигнал/шум	: 96 dB {дБ}
		Общее нелинейное искажение	: 0,01 % (1 kHz {кГц})
		Коэффициент детонации	: ниже предела изменения
		Разнос каланов	: 75 dB {дБ}

Примечание:

- Технические характеристики и конструкция могут быть изменены без предварительного извещения вследствие усовершенствования.
- Некоторые рисунки и иллюстрации в данной инструкции могут отличаться от реального аппарата.