

LUXMAN

LR-7500

7.1-канальный AV-ресивер

ИНСТРУКЦИЯ ПО ЭКСПЛУАТАЦИИ

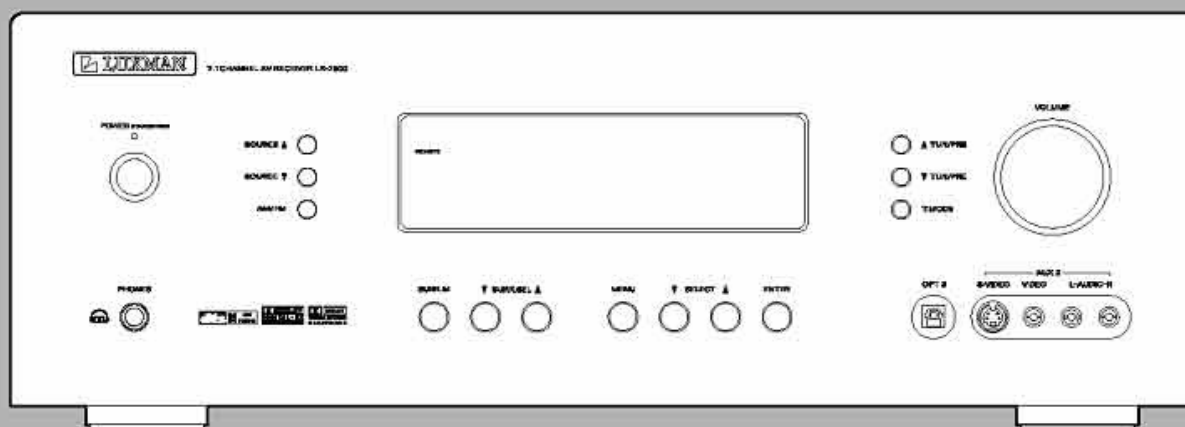

Важные инструкции по технике безопасности

ПРЕДОСТЕРЕЖЕНИЕ

Данное устройство не должно подвергаться воздействию капель, брызг и влаги; нельзя ставить на устройство сосуды (такие как вазы) с жидкостью.

Не устанавливайте оборудование в условиях ограниченного пространства, такого как книжный шкаф или в подобных этому условиях.



Этот символ означает, что в изделии использована двойная изоляция, и вам нет необходимости заземлять его.



Этот символ означает, что данное изделие отвечает директивам Европейского союза по безопасности и электрическим помехам.



CAUTION
RISK OF ELECTRIC SHOCK
DO NOT OPEN



Не открывать! Опасное напряжение внутри!

Содержание

**Благодарим за то, что вы выбрали продукцию фирмы LUXMAN.
Для того чтобы устройство работало наилучшим образом, внимательно прочитайте это руководство.**

Прежде чем пользоваться.....	4	Работа с видеоаппаратурой	23
Описание	5	Конфигурирование системы	23
Подключение.....	6	- установка функций.....	24
- акустических систем, внешних усилителей, к дополнительной розетке электропитания, интерфейса RS232C.....	8	- установка режима окружающего звучания.....	24
- аудиокomпонентов	9	- окружающее звучание Dolby Surround.....	25
- видеокomпонентов	10	- установка акустических систем.....	26
- более сложные подключения	11	- регулировка расстояния	27
- антенн	12	Управление другими компонентами, подключенными к LR-7500	28
Органы управления	13	Программирование пульта дистанционного управления.....	29
Основные операции.....	16	В случае возникновения неполадок.....	34
Режим окружающего звучания.....	18	Технические характеристики.....	35
Режим "ночь (ночное прослушивание)".....	18		
Конфигурирование акустических систем	21		
Работа с тюнером.....	21		
RDS (система радиоданных)	22		
PTY (тип программы).....	22		

Прочтите это до начала работы

- Поскольку устройство во время работы может нагреваться, обязательно оставляйте достаточно места над устройством для вентиляции.
- Напряжение электропитания, подаваемое на устройство, должно соответствовать значению напряжению, обозначенному на задней панели устройства. В случае любых сомнений обращайтесь к электрику.
- Тщательно выберите место для установки устройства. Избегайте его размещения в условиях прямого солнечного света или вблизи источников тепла. Избегайте также мест, где возможна вибрация и чрезмерные запыленность, тепло, холод или влажность.
- Ни в коем случае не открывайте устройство, поскольку это может вызвать повреждения внутренних схем или электрошок. Если внутрь попадет посторонний предмет, обратитесь в торговую организацию.
- Вынимая вилку из розетки в стене, вытягивайте ее держа прямо за вилку и никогда не тяните за сетевой шнур.
- Не пытайтесь выполнить чистку устройства с помощью химических растворителей, поскольку это может повредить покрытие. Пользуйтесь чистой, сухой тканью.
- Сохраните это руководство в безопасном месте для дальнейшего использования.

Поддержка резервной памяти

Это функция, служащая для сохранения значений в ячейках памяти и самых последних введенных функций памяти. В случае сбоя электропитания или если сетевой кабель данного устройства вынут из розетки электропитания, резервная память будет хранить значения в ячейках памяти и ее самые последние функции на протяжении примерно 15 дней.

Если электропитание прерывается на 15 дней или более, значения параметров в памяти будут удалены ("стерты").

Когда использовать сброс параметров RESET

- Когда в системе возникают проблемы с электричеством (угроза электрошока).
- Когда электропитание нестабильно.

В этих случаях попробуйте следующее:

Нажмите и держите нажатой кнопку ENTER в течение более 5 секунд.

Примечание:

Если кнопка ENTER нажата в течение более 5 секунд, вся память будет стерта.

Перед подключением к устройству ОБРАТИТЕ ВНИМАНИЕ!

Прежде чем выполнять подключения, выключите электропитание всех компонентов оборудования. Прочитайте инструкции к каждому компоненту, который вы собираетесь использовать с данным устройством.

- Убедитесь, что все разъемы соединены надежно. Для того чтобы избежать фона и шумов, не допускайте переплетения соединительных проводов с кабелем сетевого питания или проводами акустических систем.



Система DTS (**D**igital **T**heater **S**ystem) была представлена в 1994 году как способ 5.1-канальной записи дискретных цифровых аудиосигналов для систем домашнего кинотеатра.

DTS обеспечивает дискретный многоканальный цифровой звук отличного качества как для музыкального материала, так и для кинофильмов.

DTS - это система многоканального звука, предназначенная для цифрового качества звучания во всем звуковом диапазоне частот.

Цифровая система DTS устанавливает стандарты качества для звука кинофильмов, предоставляя точную копию оригинальных студийных записей как в обычном ("соседнем"), так и в домашнем кинотеатре.

Теперь каждый любитель кинофильмов может слышать звук точно так же, как этого хотел создатель фильма.

DTS может доставлять удовольствие дома при воспроизведении как кинофильмов, так и музыки на лазерных дисках LD, DVD и на компакт-дисках CD.

("DTS" и "DTS Digital Surround" - это зарегистрированные товарные знаки корпорации Digital Theater Systems, Inc.)



Преимущества дискретных многоканальных систем над матричными хорошо известны.

Тем не менее, даже в случае, когда домашняя аппаратура может воспроизводить дискретные многоканальные записи, потребность в высококачественном матричном декодировании не исчезает. Дело в том, что большое количество фильмов на дисках или VHS имеют только матричную фонограмму объемного звучания, также как и аналоговое телевидение.

Типичный современный матричный декодер синтезирует дополнительный центральный канал и монофонический тыловой канал из двухканальной матричной стереофонограммы. Качество такого декодера превосходит простейшие матричные системы с предсказанием канальных сигналов для улучшения разделения, но из-за монофонического тылового звука, ограниченного по диапазону частот, пользователи, привыкшие к дискретному многоканальному звучанию, могут быть разочарованы.

Neo:6 предлагает несколько следующих важных улучшений:

- Neo:6 обеспечивает до шести широкополосных каналов из матричной стереофонограммы. Пользователи 6.1- и 5.1-канальных систем могут получить 6.1- или 5.1-канальное звучание в соответствии с набором акустических систем.
- Система Neo:6 автоматически и меняет канальные соотношения независимо друг от друга и в соответствии с оригинальной фонограммой.
- Neo:6 имеет музыкальный режим для прослушивания обычных, нематричных стереозаписей в пяти- или шестиканальном режиме, причем целостность восприятия оригинальной фонограммы не ухудшается.



DTS-ES - это новый многоканальный формат цифрового сигнала, разработанный корпорацией Digital Theater Inc. Предлагая высокую степень совместимости с обычным форматом объемного звучания DTS, DTS-ES значительно улучшает впечатление пространственного 360°-градусного звучания и эффект звукового объема благодаря дополнительным каналам. Этот формат используется в профессиональной аппаратуре в кинотеатрах с 1999 года.

В дополнение к 5.1 каналам (левый фронт, правый фронт, центральный, правый тыл, левый тыл и канал низкочастотных эффектов LFE), DTS-ES предлагает тыловой центральный канал для объемного звука и общее количество каналов 6.1. Сигнал тылового центрального канала в DTS-ES Extended Surround может быть записан двумя различными методами: DTS ES Discrete 6.1 (дискретный) и DTS-ES Matrix 6.1 (матричный).

("DTS", "DTS-ES Extended Surround" и "Neo:6" - это зарегистрированные товарные знаки корпорации Digital Theater Systems, Inc.)



Сtereo компакт-диск (CD) - это 16-битовый цифровой носитель информации с частотой дискретизации 44,1 кГц. В профессиональной аудиоаппаратуре довольно давно используется 20- или 24-битовое представление сигнала, а в последнее время налицо переход к повышению частоты дискретизации, как для студийной записи, так и для домашнего воспроизведения. Большое количество битов (разрядов) обеспечивает расширенный динамический диапазон. Повышение частоты дискретизации расширяет диапазон воспроизводимых частот и позволяет использовать заградительные и интерполирующие фильтры с более благоприятными звуковыми характеристиками.

DTS 96/24 позволяет записать 5.1-канальную цифровую фонограмму с 96 кГц/24 бита на обычный диск DVD-Video.

В принципе, формат DVD-Video предусматривает фонограмму 24-бита/96 кГц, но только в двух каналах и с серьезными ограничениями видеоматериала, поэтому эта возможность используется очень редко.

Формат DVD-audio предусматривает 6-канальную фонограмму 96/24, но требуется новый, совместимый проигрыватель, а сигнал подается только на аналоговые выходы, что делает качество зависимым от ЦАП и аналоговой электроники в проигрывателе.

DTS 96/24 предоставляет следующие возможности:

1. Качество звука, соответствующее оригинальной записи 96/24.
2. Полная обратная совместимость со всеми существующими декодерами (на выход декодеров предыдущих поколений подается сигнал частотой 48 кГц).
3. Нового проигрывателя не требуется. Сигнал DTS 96/24 может быть записан на DVD-Video или в "видеозоне" DVD-audio, воспроизводимыми всеми проигрывателями DVD.
4. 5,1-канальный звук 96/24 может сопровождать стандартный полноценный видеоматериал (кинофильмы и музыкальные программы) на дисках DVD-video.

("DTS" и "DTS 96/24" - это зарегистрированные товарные знаки корпорации Digital Theater Systems, Inc.)



Знак Dolby Digital обозначает применение соответствующего кодирования аудиосигнала, например в DVD или цифровом телевидении DTV. Как и в кинотеатре, дома декодер Dolby Digital обеспечивает до пяти широкополосных звуковых каналов (левый и правый фронт, центральный, независимые правый и левый тыловые) и шестого ("1") канала, используемого для низкочастотных эффектов.

Dolby Surround Pro Logic II - это улучшенный матричный декодер, обеспечивающий лучший объем звучания и локализацию источников звука для фонограмм Dolby Surround; он создает убедительное трехмерное звуковое поле и для обычных стереофонических музыкальных записей, идеально подходит для создания объемного звука в автомобиле. В то время как обычные матричные фонограммы полностью совместимы с декодерами Dolby Surround Pro Logic II, возможны и специальные записи для полного использования всех возможностей Pro Logic II, включая отдельные левый и правый тыловые каналы (Причем эти записи будут совместимы и с обычными декодерами Pro Logic).

Dolby Digital EX — это декодер шести широкополосных каналов звука при воспроизведении 5-канальных фонограмм. Специальный матричный декодер создает три тыловых канала из двух тыловых каналов исходной фонограммы. Наилучший результат достигается при использовании Dolby Digital EX со звуковыми дорожками кинофильмов, записанных с Dolby Digital Surround EX.

Замечания относительно Dolby Pro Logic IIx

Технология Dolby Pro Logic IIx обеспечивает естественное и объемное 7.1-канальное звучание в условиях домашнего кинотеатра. Как результат огромного опыта фирмы Dolby в многоканальном звуке звучания и технологиях матричного декодирования, Dolby Pro Logic IIx является наилучшей системой получения объемного звучания как от обычных стереозаписей, так и 5.1-канальных.

РАЗМЕЩЕНИЕ АКУСТИЧЕСКИХ СИСТЕМ

Идеальной конфигурацией объемного звучания для данного ресивера является комплект из 7 (+1) акустических систем (АС): левая и правая фронтальные АС, фронтальный центральный громкоговоритель, левая и правая тыловые АС, левая и правая центральные тыловые АС и сабвуфер (+1).

Для получения наилучших результатов рекомендуем, чтобы все фронтальные АС были однотипны, с одинаковыми или похожими динамиками. Это обеспечит достижение эффекта непрерывного панорамирования по фронтальной звуковой сцене по мере перемещения действия с одной ее стороны на другую. Поскольку более 80% диалога в типичном кинофильме звучит из центрального канала, очень важен громкоговоритель центрального канала.

Его акустические характеристики должны быть близки характеристикам основных акустических систем. Характеристики тыловых АС не обязательно должны быть идентичны характеристикам фронтальных АС, но они должны быть высокого качества.

Центральная тыловая акустическая система нужна для воспроизведения в режиме Dolby Digital Surround EX или DTS-ES. Одним из преимуществ как системы Dolby Digital, как и DTS, является то, что тыловые каналы дискретны и воспроизводят полный диапазон частот, тогда как в более ранних системах типа "Pro Logic" они были ограничены по частотам.

Низкочастотные эффекты являются важной частью озвучивания домашнего кинотеатра.

Наилучший результат достигается при использовании сабвуфера, поскольку он оптимизирован для воспроизведения низких частот. Однако, если имеющиеся фронтальные АС воспроизводят полный диапазон частот, их можно использовать вместо сабвуфера с помощью задания должных параметров переключателей в меню системы.

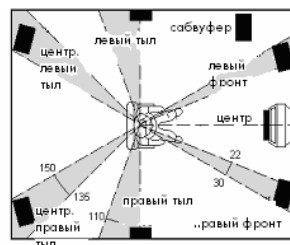

Левая и правая фронтальная АС

Рекомендуем установить фронтальные левую и правую акустические системы под углом от 45° до 60° по отношению к месту прослушивания.

Центральный громкоговоритель

Передняя панель центрального громкоговорителя должна находиться на той же линии, что и передние панели левой и правой фронтальных АС или же чуть позади этой линии.

Правая и левая тыловые АС

Когда ресивер LR-7500 работает в многоканальном режиме, предпочтительным местоположением для тыловых АС является боковые стены помещения. на уровне или чуть позади слушательского места.

Центральная ось АС должна быть перпендикулярна стене.

Центральные тыловые акустические системы

Эти АС потребуются при создании полной 7.1-канальной системы.

АС должны быть помещены на задней стене, позади слушательского места.

Центральная ось АС должна быть перпендикулярна стене.

Сабвуфер

Рекомендуем использовать сабвуфер для получения максимального эффекта низких частот. Сабвуфер воспроизводит только низкочастотные звуки, так что вы можете поставить его в любой точке помещения.

РАСПОЛОЖЕНИЕ ДИНАМИКОВ ПО ВЫСОТЕ

Фронтальные (левый и правый) и центральная акустические системы

Высоко- и среднечастотных динамики трех фронтальных АС желательно расположить на одинаковой высоте над полом.

Правый, левый и задние тыловые акустические системы

Разместите все тыловые акустические системы на высоте на 70-100 см выше, чем уши слушателя.

Эти АС желательно выравнивать так, чтобы они находились на одинаковой высоте.

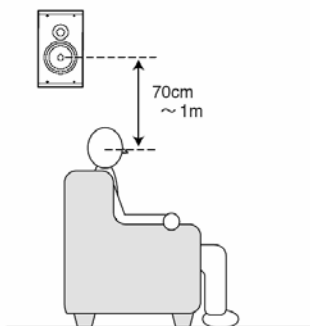

Примечание:

Если акустические системы устанавливаются в непосредственной близости к телевизору с электронно-лучевой трубкой, то необходимо использовать магнитозранированные акустические системы.

ПОДСОЕДИНЕНИЕ АКУСТИЧЕСКИХ СИСТЕМ КАБЕЛЕМ

1. Удалите примерно 10 мм изоляции провода.
2. Туго скрутите оголенные концы провода, чтобы избежать короткого замыкания от торчащих жилок.
3. Отвинтите клемму выходного разъема ресивера, поворачивая ее против часовой стрелки.
4. Вставьте оголенный конец провода в отверстие сбоку каждой клеммы.
5. Затяните клемму, поворачивая ее по часовой стрелке, так чтобы провод был закреплен надежно.

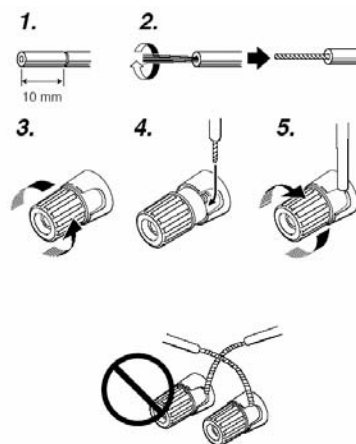

Предостережение:

- Удостоверьтесь, что импеданс (сопротивление) акустической системы соответствует значению, указанному на задней панели ресивера.
- Никогда не замыкайте между собой проводники кабеля к акустическим системам, и не допускайте их контакта с любой металлической частью ресивера. Это может повредить электронные схемы ресивера.
- Не касайтесь выходных клемм включенного в сеть ресивера. Это может привести к электрошоку.
- Не подключайте к клемме выходного разъема ресивера более одного провода кабеля к АС. Дополнительные провода могут вызвать повреждение схем ресивера.

Примечание:

- Следите за правильной полярностью подключения ("+" и "-") кабелей к клеммам ресивера и акустических систем. Перепутанная полярность приведет к неправильной фазе сигнала и ухудшению качества звука.

ПОДКЛЮЧЕНИЕ САБВУФЕРА

Для подключения активного сабвуфера (со встроенным усилителем мощности) используйте разъем PRE OUT SUBWOOFER.

Если ваш сабвуфер пассивного типа (нет встроенного усилителя мощности), подключите одноканальный усилитель мощности в разъем PRE OUT SUBWOOFER, а сабвуфер подключите к усилителю.

Подключение

АКУСТИЧЕСКИХ СИСТЕМ, ВНЕШНИХ УСИЛИТЕЛЕЙ (PRE OUT), К ДОПОЛНИТЕЛЬНОЙ СЕТЕВОЙ РОЗЕТКЕ, ИНТЕРФЕЙС RS-232C

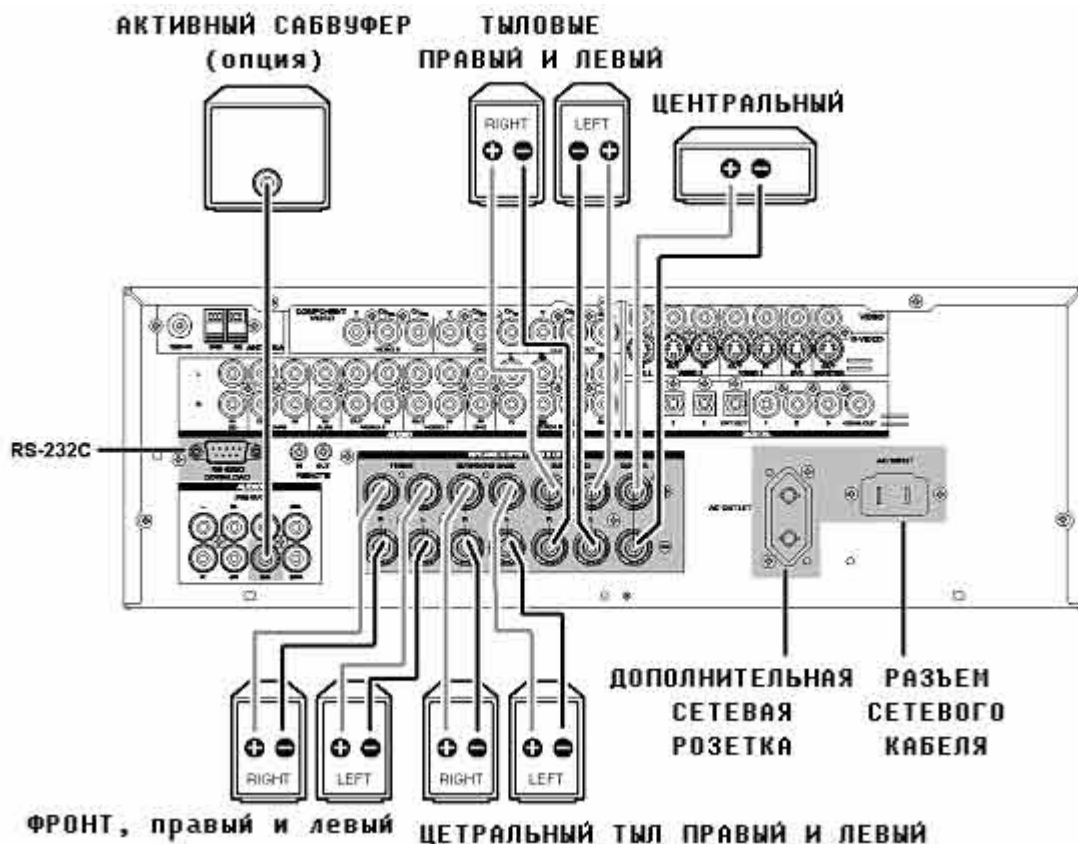

(**)

Разъем PRE OUT (Сабвуфер)

Разъем используется для подключения активного сабвуфера или пассивного сабвуфера с усилителем мощности (приобретаются отдельно).

Кабель электропитания (сетевой разъем)

Напряжение в питающей электросети должно соответствовать значению, установленному для ресивера. Проверьте это перед подключением сетевого кабеля.

Вынимая или вставляя кабель электропитания, всегда держите его за вилку.

ДОПОЛНИТЕЛЬНАЯ СЕТЕВАЯ РОЗЕТКА (ВКЛЮЧАЕМАЯ)

Напряжение на эту розетку подается тогда, когда ресивер включен.

Предостережение:

Удостоверьтесь, что общая суммарная мощность, потребляемая всем оборудованием, подключенным в дополнительную розетку ресивера LR-7500, не превышает 100 Вт.

Интерфейс RS-232C

Порт RS-232C может использоваться в будущем для обновления программного обеспечения LR-7500, так что он сможет поддерживать новые форматы цифрового аудио и другие изменения по мере их внедрения на рынке.

АУДИОКОМПОНЕНТЫ

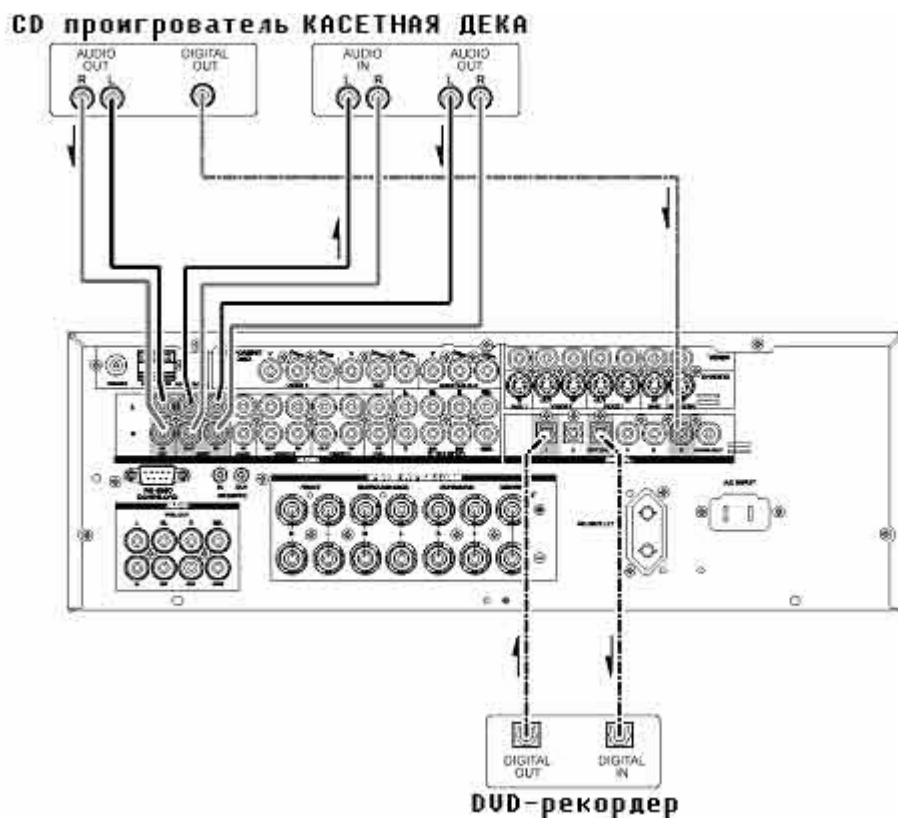

(**)

На разъем TAPE OUT подается тот же сигнал, который выбран селектором входов.

Предостережение:

- До выполнения всех соединений между компонентами не подключайте ресивер и другие компоненты в сеть!

Примечания:

- Надежно вставляйте все вилки и разъемы. Небрежное подключение может привести к возникновению помех.
- Убедитесь, что правый и левый каналы подключены правильно. Красные разъемы - для правого канала (R), а белые - для левого (L).
- Убедитесь, что входы и выходы подключены правильно.
- Ознакомьтесь с инструкцией по эксплуатации каждого компонента, подключенному к ресиверу LR-6500.
- Не допускайте переплетения соединительных кабелей аудио/видео с сетевыми кабелями и проводами к акустическим системам - это приведет к появлению фона или других помех.

• ПОДКЛЮЧЕНИЕ ЦИФРОВЫХ АУДИОКОМПОНЕНТОВ

- На задней панели имеется 6 цифровых входов, 3 коаксиальных разъема и 3 оптических разъема. Вы можете использовать эти разъемы для подключения сигналов ИКМ и битового потока Dolby Digital и DTS от дисков CD, DVD или других цифровых источников сигнала.

- На задней панели имеется один разъем коаксиального выхода цифрового сигнала и один оптический выходной разъем. Эти разъемы могут быть подключены на входы записывающих CD- или DVD-рекордеров или минидисковой деки MD.
- Чтобы установить формат цифрового аудиосигнала проигрывателя DVD или других цифровых источников, подключенных в разъемы цифровых входов, обратитесь к инструкциям для каждого компонента.
- Сигнал, подаваемый на входные и выходные цифровые разъемы, может быть задан пользователем в соответствии с подключенным к ним компонентом.

Примечание:

- Входной разъем для сигнала Dolby Digital RF (радиочастотного) отсутствует. При подключении выходного разъема Dolby Digital RF проигрывателя лазерных видеодисков LD во входной разъем цифрового входа используйте внешний демодулятор радиочастот Dolby Digital.
- Разъемы цифрового сигнала на ресивере отвечают стандартам EIA. Если используемый вами кабель не отвечает этому стандарту, устройство может работать неправильно.
- Каждый тип аудиоразъема функционирует независимо. Сигналы, поступающие на цифровые и аналоговые входы, выводятся через соответствующие цифровые и аналоговые выходные разъемы.

Видеокomпоненты

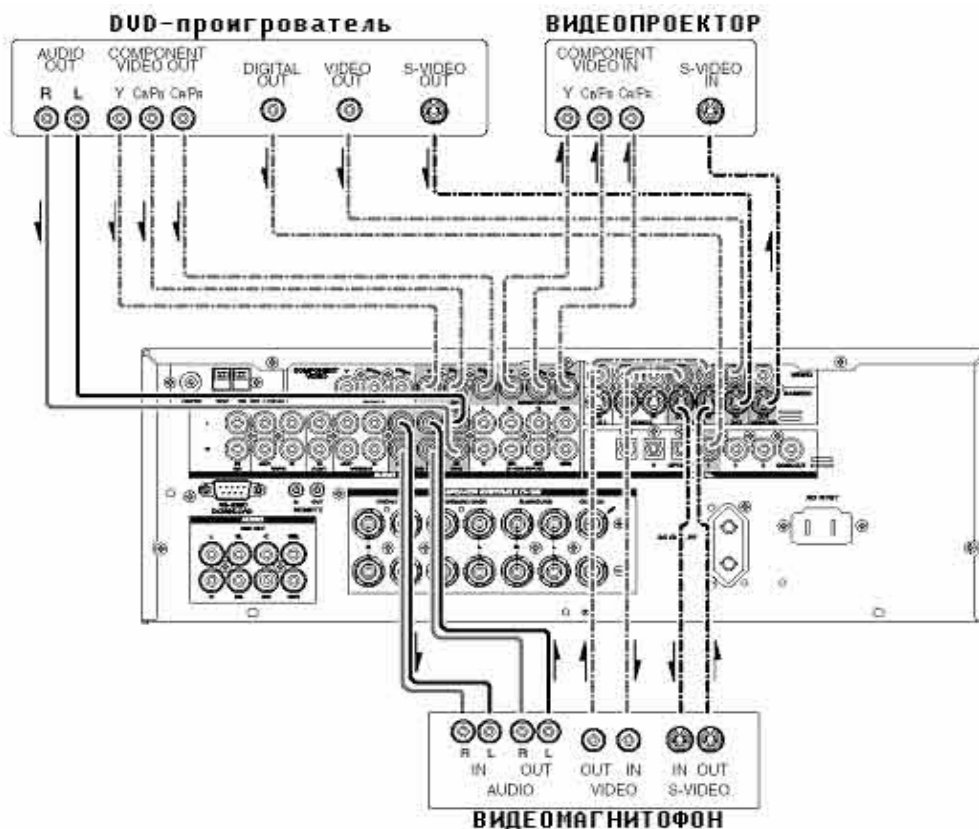

(**)

РАЗЪЕМЫ VIDEO, S-VIDEO, КОМПОНЕНТНЫЙ

На задней панели имеется три типа разъемов для видеосигнала.

Разъем VIDEO

Для подключения обычного композитного видеосигнала.

Разъем S-VIDEO

S-VIDEO работает с отдельными сигналами яркости (Y) и цветности (C). Подключение S-VIDEO дает высокое качество воспроизведения цвета. Если ваше видеоустройство имеет выход S-VIDEO, рекомендуем использовать его. Подключите выходной разъем S-VIDEO вашего видеоустройства во входной разъем S-VIDEO на ресивере.

Разъем компонентного сигнала

Для получения самого высокого качества видеоизображения подайте на вход ресивера компонентный сигнал и используйте выход компонентного сигнала для подключения телевизора или видеомонитора, имеющего входы компонентного сигнала. Для подключения компонентных выходных разъемов на ресивере LR-7500 к монитору используйте кабель компонентного видео или 3 обычных видеокабеля.

Преобразование видеосигнала

Имеется возможность преобразования сигналов S-VIDEO.

Когда входные разъемы VIDEO и S-VIDEO одного источника сигнала подключены одновременно, предпочтение (приоритет) отдается разъему S-VIDEO.

Примечания:

- Убедитесь, что правый и левый каналы аудиосигнала подключены правильно. Красные разъемы - для правого канала (R), а белые - для левого (L).
- Убедитесь, что входы и выходы видеосигнала включены правильно.
- Если источник сигнала подключен к разъему S-VIDEO или компонентного сигнала ресивера, подключать обычный видеосигнал в композитный разъем VIDEO нет необходимости. Если вы используете оба видеовхода, ресивер отдает предпочтение сигналу S-VIDEO.
- Каждый тип видеоразъемов работает независимо. Сигналы, поступающие на видеоразъемы VIDEO (композитный) и S-VIDEO выводятся на соответствующие выходные разъемы VIDEO (композитный) и S-VIDEO ресивера.
- Для вашего проигрывателя DVD или других цифровых источников сигнала может понадобиться установка требуемого цифрового формата выхода аудиосигнала. Ознакомьтесь с инструкцией каждого устройства, подключенного во входные разъемы ресивера.
- Входной разъем для сигнала Dolby Digital RF (радиочастотного) отсутствует. При подключении выходного разъема Dolby Digital RF проигрывателя лазерных видеодисков LD во входной разъем цифрового входа используйте внешний демодулятор радиочастот Dolby Digital.

ВИДЕОКОМПОНЕНТЫ И БОЛЕЕ СЛОЖНЫЕ ПОДКЛЮЧЕНИЯ

(**)

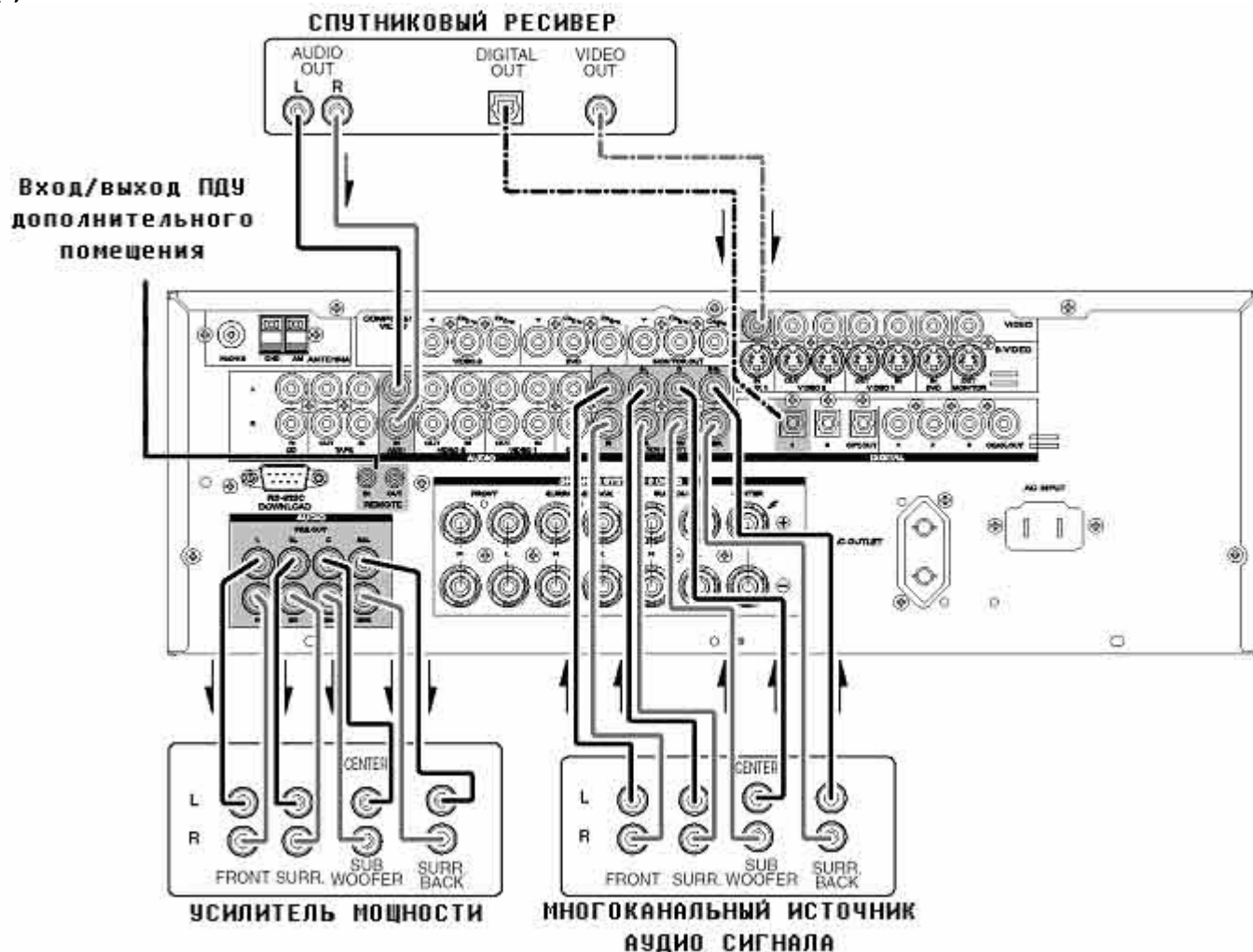

ПОДКЛЮЧЕНИЕ МНОГОКАНАЛЬНОГО ИСТОЧНИКА АУДИОСИГНАЛА

Разъемы 7.1-канального аналогового входа 7.1 CH DIRECT INPUT предназначены для многоканальных источников аудиосигнала - таких как многоканальный проигрыватель SACD, проигрыватель DVD-Audio или внешний декодер.

Если вы используете эти разъемы, выберите вход 7.1 CH DIRECT INPUT и задайте уровень сигнала этого входа, используя экранное меню ресивера для 7.1 CH DIRECT INPUT.

ПОДКЛЮЧЕНИЕ ВНЕШНЕГО УСИЛИТЕЛЯ МОЩНОСТИ

Выходные разъемы PRE OUT служат для подключения внешних усилителей мощности.

Проверьте, чтобы к выходным клеммам внешнего усилителя мощности были подключены соответствующие акустические системы.

ВХОД ИНФРАКРАСНОГО ДАТЧИКА УДАЛЕННОГО ПДУ

Если инфракрасный датчик лицевой панели ресивера LR-7500 не может быть использован из-за перекрытия дверями тумбочки или другими препятствиями, может использоваться внешний ИК-датчик. В этот разъем включите выход датчика.

ВЫХОД ИК-СИГНАЛА УДАЛЕННОГО ПДУ

Это подключение позволяет ИК-датчику ресивера обслуживать другие удаленные управляемые устройства. Соедините этот разъем с разъемом "IR IN" (ИК-вход) оборудования фирмы LUXMAN (или другого совместимого оборудования).

ПОДКЛЮЧЕНИЕ АНТЕНН

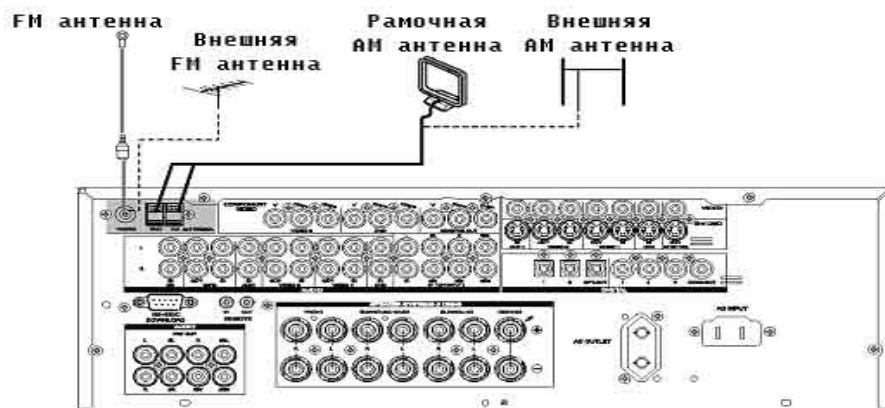

(**)

СБОРКА РАМОЧНОЙ АНТЕННЫ AM

1. Развяжите пластиковую закрутку и освободите соединительный провод.

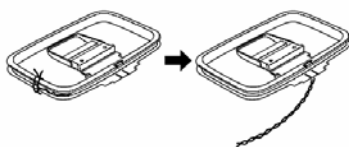

2. Отогните основание



3. Вставьте крючок (в нижней части рамки) в прорезь основания.



4. Поставьте антенну на устойчивую поверхность.



ПОДКЛЮЧЕНИЕ ПРИЛАГАЕМЫХ АНТЕНН

Подключение FM-антенны, входящей в комплект
Входящая в комплект антенна FM (ЧМ) предназначена только для использования в помещении.

При использовании вытяните антенну и ориентируйте ее в разных направлениях до приема самого четкого сигнала.

Зафиксируйте антенну в оптимальном положении (в котором обеспечиваются наименьшие искажения) с помощью кнопочного зажима и т. п.

Если качество приема в помещении низкое, то улучшить качество может наружная антенна.

Подключение прилагаемой рамочной антенны AM

Рамочная антенна AM, входящая в комплект, предназначена только для использования в помещении. Ориентируйте ее в таком направлении и положении, чтобы получался самый чистый звук. Желательно установить антенну как можно дальше от ресивера, телевизора, кабелей акустических систем и сетевых кабелей.

Если качество приема в помещении низкое, то улучшить качество может наружная антенна.

1. Нажмите и держите нажатым рычажок входной клеммы для антенны AM.
2. Вставьте в антенную клемму оголенный провод.
3. Отпустите рычажок и зафиксируйте провод.

ПОДКЛЮЧЕНИЕ ВНЕШНЕЙ АНТЕННЫ FM

Примечания:

- Расположите антенну подальше от источников помех (неоновая реклама, улицы/дороги с интенсивным движением и т. п.).
- Не ставьте антенну вблизи линий электропередач. Расположите ее как можно дальше от силовых кабелей, трансформаторов и т. п.).
- Для того чтобы избежать риска удара молнии или электрошока, необходимо заземление.

ПОДКЛЮЧЕНИЕ ВНЕШНЕЙ АНТЕННЫ AM

Внешняя антенна будет более эффективной, если ее вытянуть горизонтально над окном или вне помещения.

Примечания:

- Не отключайте рамочную антенну AM.
- Для того чтобы избежать риска удара молнии или электрошока, необходимо заземление.

Лицевая/передняя панель

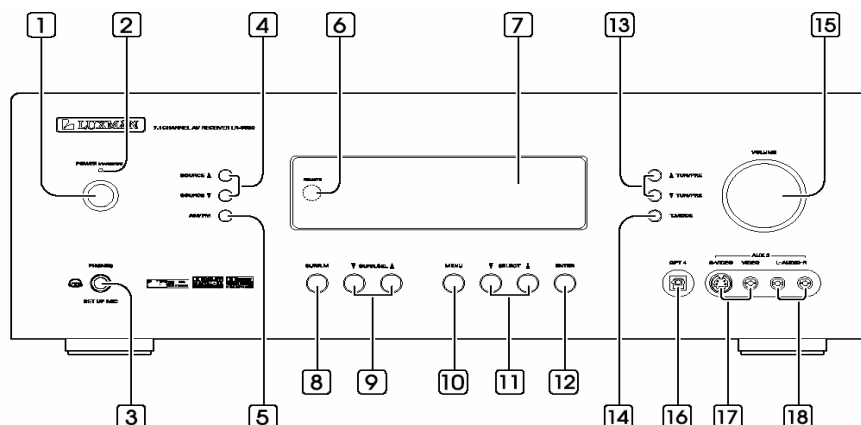

1 Сетевой выключатель переводит ресивер в режим ожидания или выключения.

2 Индикатор электропитания

Когда устройство находится в режиме ожидания, этот светодиод загорается оранжевым, указывая, что оно готово к включению; когда устройство работает, индикатор светится синим.

3 РАЗЪЕМ ДЛЯ НАУШНИКОВ/МИКРОФОНА

Этот разъем может использоваться для прослушивания сигнала на выходе LR-6500 через головные телефоны (наушники).

Когда используется разъем головных телефонов, акустические системы автоматически отключаются.

Для автоконфигурации звучания ресивера с помощью автонастройки ROOM AUTO SETUP в этот разъем подключают калибровочный микрофон с помощью прилагаемого переходника, что позволяет включить штырьковый мини-разъем микрофона в наушниковое гнездо 1/4 дюйма (6,3 мм).

4 ВЫБОР ИСТОЧНИКА СИГНАЛА (st)

Используйте эти кнопки для выбора входов. Нажатие на эти кнопки также включает ресивер в сеть, если он переведен в режим ожидания сетевым выключателем ("ON"). Для того чтобы ресивер начал работать, нажмите эти кнопки.

5 AM/FM

Используйте эти кнопки для переключения между радиодиапазонами AM и FM.

6 Окно датчика дистанционного управления

Пользуясь пультом дистанционного управления, направляйте его в окно датчика.

7 Дисплей

Когда устройство включено, на табло отображается его текущее состояние.

8 SURR.M (основной переключатель режима окружающего звучания)

Кнопка для выбора одного из режимов окружающего звука из основной группы.

Каждое нажатие кнопки выбирает текущий или последний использованный режим в каждой группе режимов окружающего звучания.

9 Переключатель режима окружающего звучания (st)

Используйте эти кнопки для выбора из имеющихся вариантов объемного звучания для данной группы режимов. Источник входного сигнала может быть цифровым или аналоговым.

10 MENU (перечень возможностей)

Последовательное нажатие этой кнопки позволяет выбрать TONE MODE (тембр), CHANNEL Level (уровень громкости канала), Digital Input (цифровой вход), Speaker Setup (настройка акустических систем) или Distance Adjust (регулировка расстояния).

11 SELECT (st) (кнопки выбора)

Используйте эти кнопки для выбора имеющихся в меню команд

12 ENTER (подтверждение)

Используйте эту кнопку для задания параметров в процессе конфигурирования системы и её настройки.

13 TUN/PRE (▼/▲) (кнопки настройки/запоминания)

В режиме управления тюнером Tuner используйте эти кнопки для настройки на станции и для сохранения их в памяти.

14 T.MODE (режим настройки тюнера)

Нажимая эту кнопку, выберите ручную или автоматическую настройку на станции.

15 VOLUME (уровень громкости)

Вращайте эту ручку основного регулятора для задания уровня громкости.

16 Разъем цифрового входа OPT 3

Служит для подключения цифрового оптического аудиовыхода источника сигнала (аудио или видео).

17 Разъемы видеовходов VIDEO

Эти разъемы могут использоваться для оперативного временного подключения композитного или S-video выхода видеоигр, видеокамер или других портативных видеоустройств.

18 Разъемы аудиовходов AUDIO

Эти разъемы могут использоваться для оперативного временного подключения звукового выхода видеоигр или портативных аудиоплееров.

Органы управления

Индикаторный дисплей

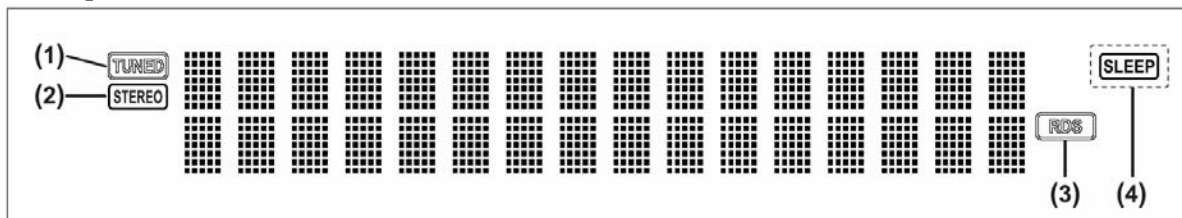

Пульт дистанционного управления

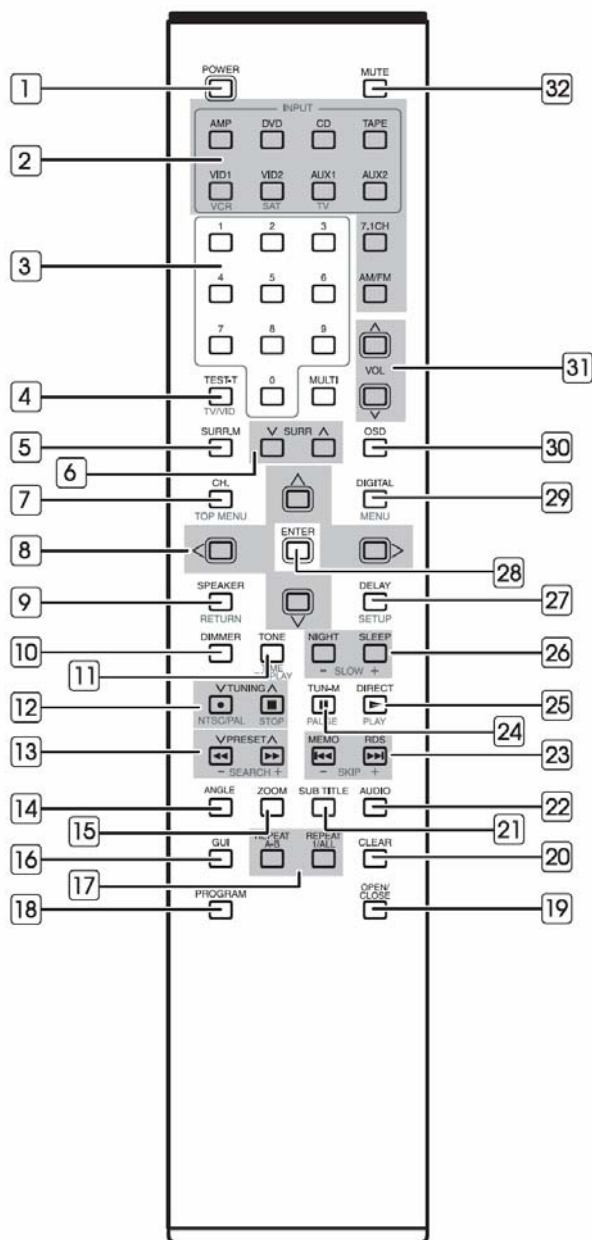

1 Загорается при настройке на станцию.

2 Индикатор STEREO указывает режим приема тюнера.

3 Индикатор указывает режим приема сигнала RDS (радиоданные)

4 Индикатор SLEEP (отключение) Загорается, указывая, что действует режим принудительного отключения по таймеру

1 СЕТЬ ВКЛ./ВЫКЛ.

Включение или выключение электропитания системы.

2 Кнопки функций

Используются для выбора функциональных режимов.

3 Пронумерованные кнопки

Эти кнопки, в количестве 10, используются для ввода номеров фиксированных настроек тюнера.

4 Выходной тестовый сигнал TEST-T

- Используется для задания уровня громкости каждой из акустических систем.

TV/VID

- Эта кнопка в ресивере LR-7500 не имеет прямых функций, но при использовании проигрывателем DVD, кассетным видеомagneфоном или спутниковым ТВ-ресивером, в которых имеется функция "TV/VIDEO", нажатие этой кнопки вызывает переключение выходов проигрывателя или приемника SAT и внешнего входного сигнала например от телевизионной антенны.

Подробнее о том, как пользоваться этой функцией для конкретного проигрывателя или ресивера, смотрите в соответствующих Руководствах пользователя.

5 Режимы объемного звучания SURR. M

Последовательное нажатие этой кнопки выбирает одну из групп режимов окружающего звучания.

6 Объемное звучание SURR (V/Λ)

Перебор имеющихся вариантов режимов объемного звучания в выбранной группе режимов.

7 Уровень сигнала канала CH.

- Нажмите для выбора уровня сигнала CHANNEL LEVEL (только для режима усилителя AMP).

TOP MENU (главное меню)

- Нажмите для вызова главного меню диска (только для проигрывателя DVD).

8 Кнопка направления DIRECTION

Используется для перемещения по командам экранного меню.

9 SPEAKER (акустическая система)

- Нажмите эту кнопку, чтобы сконфигурировать распределение низких частот в соответствии с возможностями акустических систем, подключенных к ресиверу.

RETURN (возврат)

- Используйте для перехода на "одно меню назад" (сохраняется текущее значение параметров)

10 DIMMER (яркость дисплея)

Нажимайте для регулировки яркости дисплея лицевой панели.

11 TONE (тембр)

- Эта кнопка используется для регулировки тембра низких/высоких частот.

TIME DISPLAY (индикация времени)

- Используйте эту кнопку для вывода на дисплей информации о длительности воспроизводимого в данный момент диска (только для проигрывания DVD).

12 TUNING (настройка частоты) вверх/вниз

- При использовании тюнера эти кнопки будут выполнять настройку вверх или вниз по выбранному диапазону частот.

● Запись

- Нажмите для того чтобы начать нормальную запись (только проигрыватель DVD).

Выбор системы NTSC/PAL

- Используйте эту кнопку для выбора системы NTSC, PAL или MULTI для обеспечения совместимости с вашим телевизионным стандартом (только проигрыватель DVD).

■ STOP (останов)

- Нажмите для того чтобы остановить воспроизведение (только для проигрывателя DVD).

13 PRESET (фиксированная настройка)

вверх/вниз

- Нажмите для выбора ячейки фиксированной настройки тюнера.

SEARCH (поиск) (◀/▶)

- При воспроизведении эти кнопки используются для ускоренной перемотки вперед/назад (только для проигрывателя DVD).

14 ANGLE

Позволяет выбрать угол обзора камеры, если эта возможность поддерживается контентом диска DVD.

15 ZOOM (изменение масштаба)

Позволяет увеличить изображение DVD-Audio (только для проигрывателя DVD).

16 GUI (графический интерфейс пользователя)

Вывод экранного меню ON SCREEN (только для проигрывателя DVD).

17 REPEAT (повтор)

A-B

- Позволяет повторить выбранный фрагмент диска (только для DVD).

1/ALL (1/все)

- для повторения раздела/главы, трека, названия или диска/дисков (только для DVD).

18 PROGRAM (программирование)

Нажмите для программирования последовательности треков DVD, CD, видеоCD или MP3 (только для проигрывателя DVD).

19 OPEN/CLOSE (открыть/закрыть)

Позволяет открыть или закрыть загрузчик диска (только для проигрывателя DVD).

20 CLEAR (очистить/сбросить)

Позволяет удалить номер трека из программы воспроизведения (только для проигрывателя DVD).

21 SUB TITLE (титры)

Позволяет выбрать язык титров (только для проигрывателя DVD).

22 AUDIO

Позволяет выбрать разные языки озвучивания, имеющиеся на DVD (только для проигрывателя DVD).

23 MEMO (запоминание)

- В режиме тюнера позволяет запрограммировать радиостанции фиксированной настройки.

RDS (радиоданные)

- Эта функция используется для выведения на табло индикации информации, передаваемой станциями диапазона FM.

SKIP (пропустить) (◀◀/▶▶)

- При воспроизведении дисков нажмите кнопку ◀◀ для возврата к началу текущей главы/трека (дорожки) и кнопку ▶▶ для перехода к следующей главе/треку (только для проигрывателя DVD).

24 TUN-M (режим настройки)

- Позволяет переключаться из автоматического режима настройки станций на настройку вручную.

PAUSE (пауза) (||)

- Нажмите для получения паузы в воспроизведении диска (только для проигрывателя DVD).

25 DIRECT (прямой ввод)

- При использовании тюнера нажмите эту кнопку для того чтобы ввести частоту нужной станции.

PLAY (воспроизведение) (▶)

- Нажмите для того чтобы начать или возобновить воспроизведение (только для проигрывателя DVD).

26 NIGHT (ночь)

- Нажмите эту кнопку для входа в "ночной" режим звучания. Этот режим имеется в специально закодированных цифровых фонограммах, и в нем сохраняется разборчивость диалога (в центральном канале) при малых уровнях громкости.

SLEEP (выключение по таймеру)

- Нажмите для задания времени принудительного выключения по таймеру (на случай засыпания).

SLOW (малая скорость) (-, +)

- Нажмите для просмотра диска на более медленной скорости (только для проигрывателя DVD).

Органы управления

27 DELAY (задержка)

- Нажмите эту кнопку, чтобы задать время задержки сигнала в каналах при настройке окружающего звука или для компенсации временно'го сдвига между аудиосигналом и изображением, вызванного особенностями источника видеосигнала или видеодисплея.

SET UP (установка параметров)

- Позволяет войти или выйти из меню задания параметров воспроизведения (только для проигрывателя DVD).

28 ENTER (подтверждение)

Нажмите для ввода заданного значения параметра.

29 DIGITAL (цифровой вход)

- Нажмите эту кнопку для того, чтобы назначить для источника сигнала один из цифровых входов.

MENU (войти в меню)

- Позволяет получить доступ к меню диска DVD (только для проигрывателя DVD).

30 OSD (экранный дисплей)

- Нажмите эту кнопку для активирования экранного дисплея (OSD), используемого для настройки параметров ресивера.
- Если держать эту кнопку нажатой более 3 секунд, можно выбрать между системами NTSC или PAL.

31 VOL (громкость больше/меньше) (^/v)

Нажмите для регулировки громкости звука.

32 MUTE (приглушение звука)

Нажмите эту кнопку для приведения в действие функции выключения звука.

3

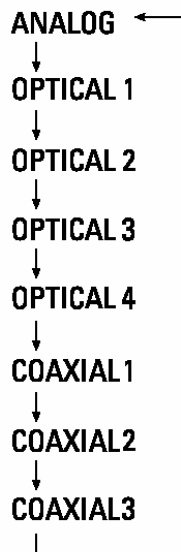

Основные операции 1

(Г)

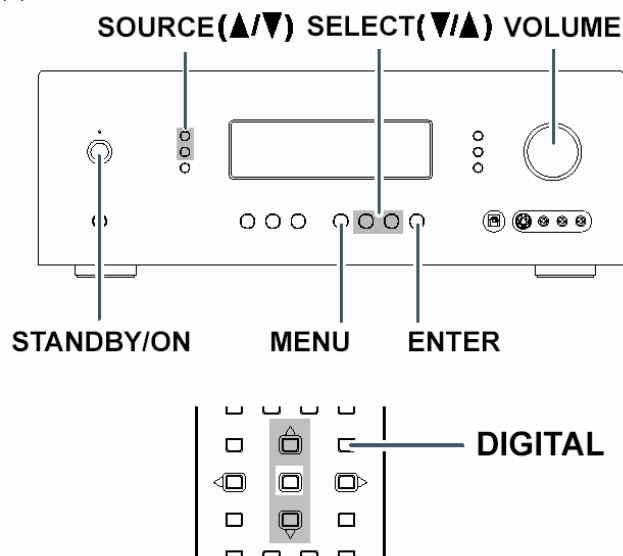

1 Нажмите кнопку **STANDBY/ON** (режим ожидания/включение).

2 Выберите источник сигнала, последовательно нажимая кнопку **SOURCE (источник) (st):**

DVD
CD
TUNER
TAPE
7.1 CH DIRECT IN
VIDEO 1
VIDEO 2
AUX 1
AUX 2

3 Нажмите кнопку **DIGITAL (цифровой)** и последовательно нажимайте кнопку **s** или **t**, выбирая один из цифровых входов или аналоговый вход для любого источника.

или

1. Нажмите кнопку MENU на лицевой панели.
2. Нажимайте кнопка выбора SELECT (**s** или **t**) до отображения "DIGITAL INPUT" (цифровой вход) на табло лицевой панели.
3. Нажмите кнопку подтверждения ENTER.
4. Для выбора требуемого входа последовательно нажимайте кнопку SELECT (**s** или **t**).

4 Включите воспроизведение у выбранного источника сигнала и с помощью регулятора громкости **VOLUME** постепенно увеличивайте громкость до требуемого уровня.

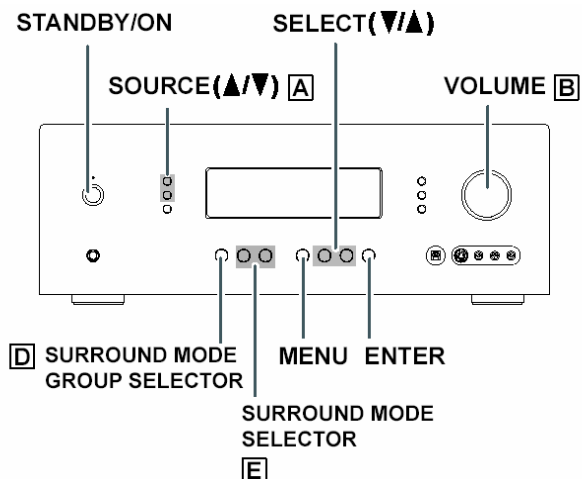

A SOURCE (источник сигнала) (st)
Нажимайте для выбора источников входного сигнала.

B Ручка громкости VOLUME
Для управления общей громкостью прослушивания, вращайте ручку MASTER VOLUME или нажмите кнопки громкости VOLUME (+/-) на пульте дистанционного управления.

C MUTE (приглушение/выключение)
Нажимайте MUTE для временного выключения звука. Для восстановления прежней громкости нажмите эту кнопку еще раз. Если в то время, когда вы приглушили звук, изменить громкость, режим приглушения отменяется. Во время действия режима приглушения мигает индикатор MUTE.

D Выбор группы режима окружающего звучания
Нажимайте эту кнопку, чтобы выбрать одну из основных групп режимов окружающего звука. Каждое нажатие этой кнопки выбирает либо текущий, либо последний использованный режим в каждой из основных групп режимов окружающего звука.

E Выбор режима окружающего звука
Нажимайте эту кнопку для выбора из имеющихся вариантов режима звучания для выбранной группы режимов окружающего звука.

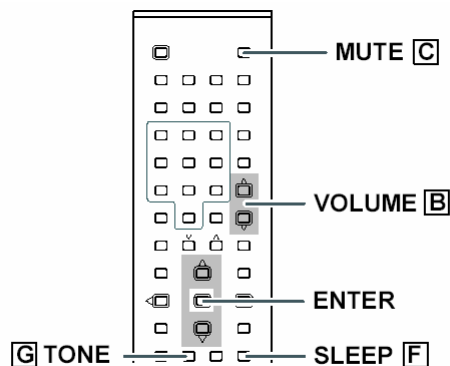

F Функция отключения по таймеру
Эта функция позволяет вам запрограммировать ресивер на автоматическое выключение. После этого вы можете пользоваться аудиовидеосистемой в течение заданного времени и не беспокоиться о ее выключении.

Каждое нажатие кнопки SLEEP изменяет индикацию времени на 10 минут:

→ SLEEP 90 → SLEEP 80, 70, → SLEEP 10
(La minuterie d'extinction est désactivée)

(Таймер "засыпание" отключен).

Для того чтобы время, остающееся до выключения, отобразилось на дисплее, когда таймер включен, один раз нажмите кнопку SLEEP.

G TONE (регулятор тембра)
1 Нажимайте последовательно кнопку TONE или кнопку MENU и затем кнопку ENTER на лицевой панели. На табло индикации лицевой панели появляется "TONE IN"

2 Нажмите кнопку подтверждения ENTER. На табло появляется "BASS ADJUST".

3 Для выбора "BASS ADJUST" (регулировка низких частот) или "TREBLE ADJUST" (регулировка высоких) нажимайте кнопку st, или нажимайте кнопки выбора SELECT (st), а затем и кнопку ENTER на лицевой панели.

- Для регулировки уровня сигнала звукового диапазона низких частот выберите "BASS ADJUST".
- Для регулировки уровня сигнала звукового диапазона высоких частот выберите "TREBLE ADJUST".

4 Для изменения заданных параметров нажимайте кнопки st пульта дистанционного управления или кнопку выбора SELECT (st). Уровень сигнала может регулироваться с шагом 1 децибел в пределах от -10 до +10 дБ.

Режим окружающего звучания

Ресивер LR-7500 отличается прекрасным воспроизведением многоканального окружающего звука от цифровых источников сигнала, аналоговых матрично-кодированных фонограмм и стандартных стереозаписей. Переключать режимы окружающего звучания можно в любое время либо с лицевой панели, либо с пульта дистанционного управления.

- 1** Нажимайте кнопку SURR.M (режим объемного звучания) на лицевой панели (или кнопку SURR.M на ПДУ) до индикации требуемой основной группы режимов окружающего звучания, такой как Dolby или DTS, а затем выберите нужный режим окружающего звучания.
- 2** Последовательно нажимайте кнопку SURR. SEL (выбор режима) (st) (или кнопку SURR (v/^) на ПДУ), выбирая конкретный режим.
 - Режимы Dolby Digital, Dolby Digital EX и DTS5.1, DTS-ES Matrix и DTS-ES Discrete могут быть выбраны только тогда, когда используется цифровой вход.
 - Режимы Dolby Pro Logic IIx могут использоваться только тогда, когда ресивер LR-7500 конфигурирован для работы в 6.1/7.1-канальном звучании с тыловыми центральными акустическими системами Surround Back "Large" (большие) или "Small" (малые).
 - Когда используется 7.1-канальный вход режимы обработки звука не действуют, поскольку эти входы получают аналоговые выходные сигналы от внешних проигрывателей DVD-Audio или SACD, либо другого источника сигнала, и передают их прямо на регулятор громкости без какой-либо цифровой обработки.
 - Для прослушивания программы в традиционном режиме двухканального стерео используется только правая и левая фронтальные АС (плюс сабвуфер, если он установлен и включен в конфигурацию).

ПРИМЕЧАНИЕ: Фонограмма с матрично-кодированным окружающим звуком сохраняет эту кодировку, если передается в режиме стереовещания. Так например, фонограммы кинофильмов с окружающим звуком могут быть декодированы с помощью любого из аналоговых режимов окружающего звучания, таких как Dolby Pro Logic Movie или DTS Neo:6 Cinema, когда они передаются со стереозвуком по эфирному, кабельному, платному или спутниковому телевидению. Кроме того, все большее количество программ для телевидения, спортивные телепередачи, радиопостановки и музыкальные компакт-диски также записываются в режиме окружающего звучания.

Режим "ночь"

Возможны ситуации, когда громкое прослушивание может причинить беспокойство окружающим. Режим "ночного" прослушивания позволяет вам скомпрессировать (сжать) громкость звучания с учетом обстановки. Декодер Dolby Digital позволяет автоматически регулировать динамический диапазон звука. Согласно ситуации вы можете выбрать следующее:

- 1** Режим "ночь" работает с фонограммами Dolby Digital на DVD и включается нажатием кнопки NIGHT.
- 2** Нажимая кнопки st, в режиме "ночь" можно выбрать степень сжатия динамического диапазона звука.

MAX (максимум) :

Максимальное сжатие динамического диапазона.

MID (среднее) :

Неполное сжатие динамического диапазона.

OFF (ВЫКЛ):

Звучание с несжатым динамическим диапазоном.

Выбирайте эту возможность, если не хотите использовать режим "ночь".

- Эта функция действует только при воспроизведении дисков DVD, записанных в Dolby Digital. На другие диски она не действует.

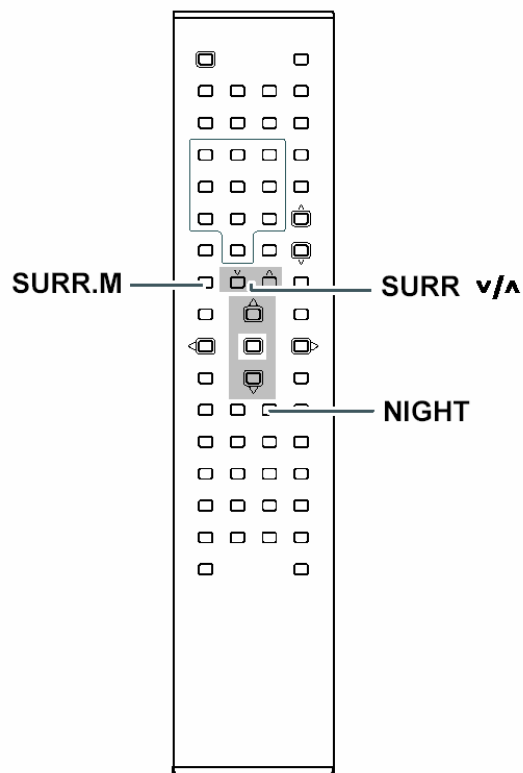

Конфигурирование акустических систем

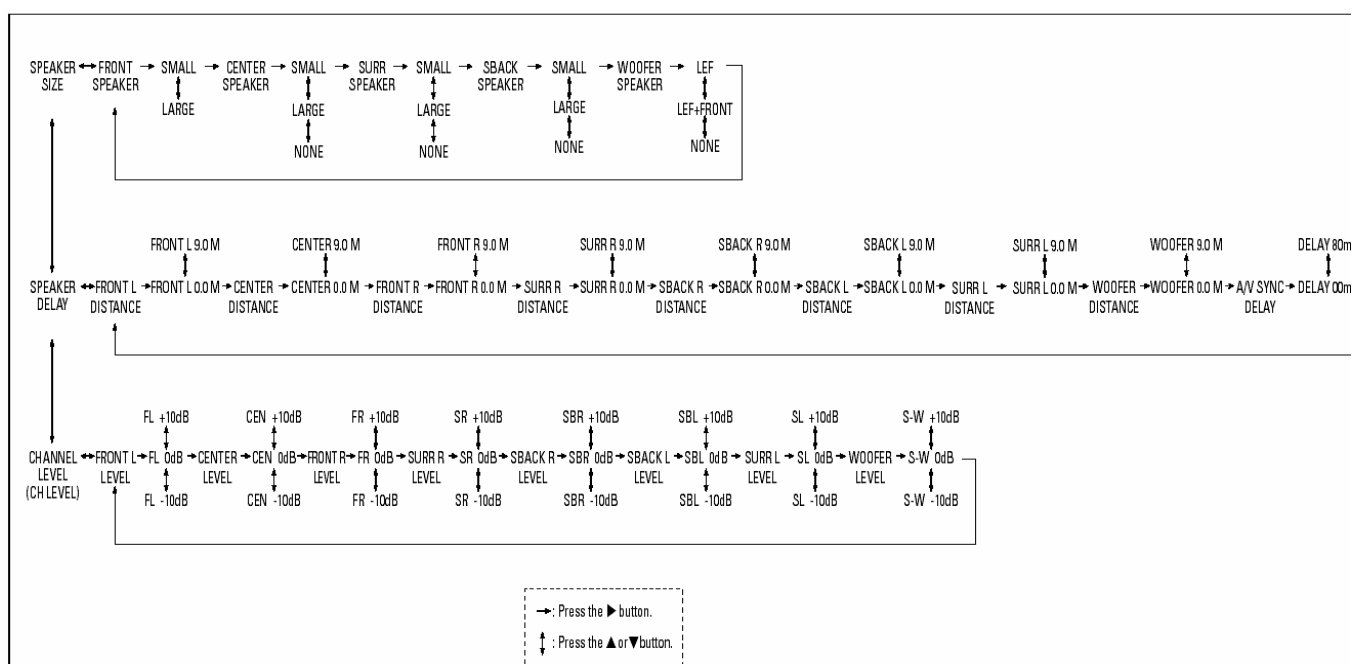

(**)

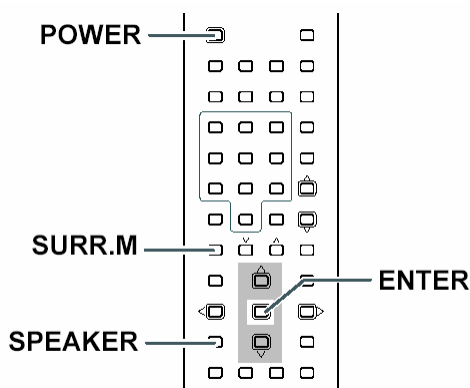

(**)

Перед тем как пользоваться режимами окружающего звука, обязательно следует установить конфигурацию работы акустических систем (АС), подключенных к ресиверу.

Ресивер автоматически определит количество подключенных АС и произведет отбор возможных режимов окружающего звука. Несмотря на то, что многоканальный окружающий звук можно получить и без использования центрального громкоговорителя, для получения наилучших результатов с помощью Dolby Pro Logic IIx или Dolby Digital, следует подключить к ресиверу как минимум 5 акустических систем (левая, правая, центральная, тыловая левая и тыловая правая).

- Режим конфигурации акустических систем отключается автоматически, если пользователь не совершает никаких изменений в течении более 10 секунд.

Установка размеров акустических систем

- 1** Включите ресивер кнопкой **POWER**.
- 2** Нажмите кнопку режима окружающего звучания **SURR.M** и 7.1-канальный режим окружающего звука (такой как **DOLBY PRO LOGIC IIx** (**MUSIC** или **MOVIE** и т. п.).
- 3** Нажмите кнопку **SPEAKER** (акустическая система)

На дисплее лицевой панели появляется надпись "FRONT SPEAKER" (фронтальная акустическая система).

- 4** Нажмите кнопку **ENTER**
- 5** Выберите нужный размер АС кнопками **st.**
- 6** Нажмите кнопку **ENTER**
- 7** Нажмите кнопку **s**

На дисплее появляется следующая акустическая система (**CENTER**, центральная АС).

Для задания размеров всех акустических систем повторите пункты с **4** по **7**. Когда конфигурация завершится, нажмите кнопку **SPEAKER** (или не нажимайте никакие кнопки в течении более 5 секунд) для выхода из режима установки размеров акустических систем.

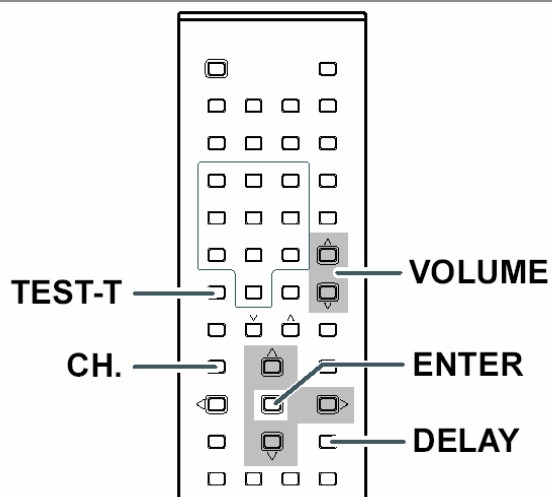

Введите расстояние от слушателя до акустической системы

1 Нажимайте кнопку **DELAY** (задержка) до появления на дисплее надписи **"FRONT L DISTANCE"** (расстояние до фронтальной левой АС).

2 Нажмите кнопку подтверждения **ENTER**. На табло появляется **"FRONT "** (фронтальная).

3 Нажмите кнопку **>** На дисплее появляется **"FRONT L3.0 M"** (до передней левой АС 3 м).

4 Для того чтобы изменить данное значение, нажимайте кнопки **st**. Введите расстояние от слушательского места до фронтальной акустической системы. Вы можете изменять это значение от 0,0 до 9,0 м.

5 Нажмите кнопку подтверждения **ENTER**

6 Нажмите кнопку **s** На табло появляется следующая конфигурация (CENTER DISTANCE, расстояние до центрального).

Для изменения расстояния до центрального громкоговорителя и тыловых АС повторите пункты со **2** по **6**.

Закончив все установки для акустических систем, нажмите кнопку **DELAY** (задержка) (или не трогайте никакие кнопки более 8 секунд) для выхода из режима настройки акустических систем.

ПРИМЕЧАНИЕ: Ресивер LR-7500 позволяет менять общую задержку выходного сигнала всех акустических систем как одной группы.

Эта функция A/V SYNC Delay позволяет компенсировать отставание видеоизображения от звука, которое может быть вызвано обработкой сигнала в таких устройствах как цифровой видеодисплей, видеопроцессор, цифровые кабельные или спутниковые системы, видеорекордеры и т.п. Регулируя время задержки A/V SYNC можно точно синхронизировать звук и изображение.

Выравнивание относительной громкости акустических систем разных каналов с помощью тестового сигнала

Для выравнивания и настройки уровня громкости акустических систем применяется тестовый сигнал. Достаточно выровнять громкость один раз при первоначальной настройке. Если местоположение акустических систем изменилось, проведите настройку громкости еще раз.

1 Нажмите кнопку **TEST-T** (тестовый сигнал). Тестовый сигнал по очереди подается на каждую АС громкоговорителем в течение 2 секунд:

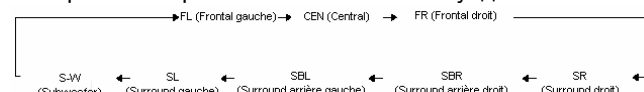

(**)

Если какая-то акустическая система не подключена (например, нет центрального громкоговорителя), генератор шума автоматически пропустит этот канал.

2 Отрегулируйте громкость до нормального уровня прослушивания.

3 Отрегулируйте громкость звука каждой акустической системы так, чтобы громкость тестового сигнала из каждой АС стала одинаковой.

Менять громкость акустической системы, воспроизводящей тестовый сигнал, можно нажатием кнопок **st**.

- Этот уровень может регулироваться с шагом в 1 дБ в пределах от -10 дБ до +10 дБ.

4 Закончив выравнивание громкости, нажмите кнопку **TEST-T** для выхода из режима тестового сигнала.

Регулировка выходного уровня громкости в разных каналах

1 Нажмите кнопку **CH** (канал).

На табло индикации лицевой панели появляется **"FRONT L LEVEL"** (уровень фронтального левого канала).

2 Нажмите кнопку подтверждения **ENTER** На табло появляется **"FL LEVEL 0 dB"** (фронтальный левый 0 дБ).

3 Для изменения этого значения нажимайте кнопки **st** Уровень сигнала меняется в пределах от -10 дБ до +10 дБ с шагом в 1 дБ.

4 Нажмите кнопку **ENTER** и затем кнопку **▲**. На табло появляется следующая конфигурация (CENTER LEVEL (уровень центрального)). Для изменения других параметров повторите пункты со **2** по **4**. Закончив все установки каналов, нажмите кнопку **CH**. (каналы) или не нажимайте никакие кнопки в течении более 10 секунд) для выхода из режима настройки акустических систем.

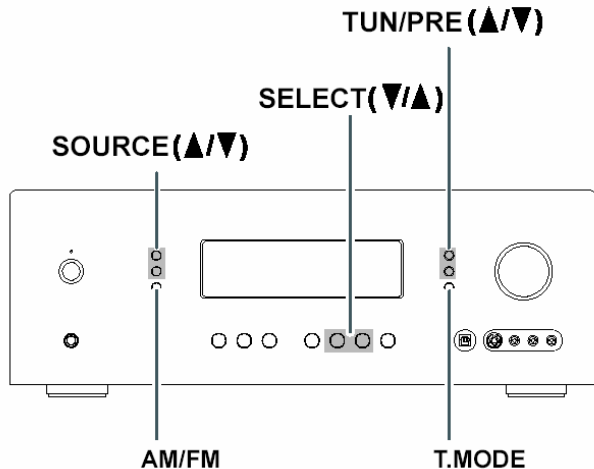

Тюнер ресивера LR-7500 способен настраиваться на AM, FM и FM-стерео радиостанции. Настройка на станцию может выполняться вручную, или же станции могут сохраняться в памяти как "любимые" станции фиксированной настройки и вызываться из памяти на 50 ячеек.

Выбор станций

1 Нажмите кнопку AM/FM (AM/ЧМ) на ПДУ, выбирая тюнер в качестве входного устройства,

или

Выберите тюнер с лицевой панели либо нажатием кнопок SOURCE (источник сигнала) (st) до включения тюнера, либо нажатием кнопки AM/FM.

2 Нажимайте кнопку AM/FM ПДУ или AM/FM на лицевой панели для переключения между диапазонами AM и FM до выбора требуемого диапазона частоты.

3 Нажмите кнопку T.MODE (режим настройки) на лицевой панели (или кнопку TUN-M на ПДУ), выбирая автоматическую настройку или настройку вручную.

4 Выберите "AUTO TUNING" и нажмите кнопку TUNING (v/^) ПДУ (или кнопку TUN/PRE на лицевой панели). Затем переведите тюнер в режим сканирования, в котором производится поиск следующей станции более высокой или низкой частоты с приемлемым уровнем сигнала.

- Выберите режим настройки вручную "MANUAL TUNING" и нажимайте кнопку TUNING (v/^) (или кнопку TUN/PRE). Частота увеличивается или уменьшается на ступень.

5 На станцию можно также настроиться и непосредственно. Для прямого ввода частоты какой-то станции сначала выберите диапазон, AM или FM. После этого, нажмите кнопку DIRECT (прямой вод) на ПДУ и введите частоту станции, нажимая цифровые кнопки.

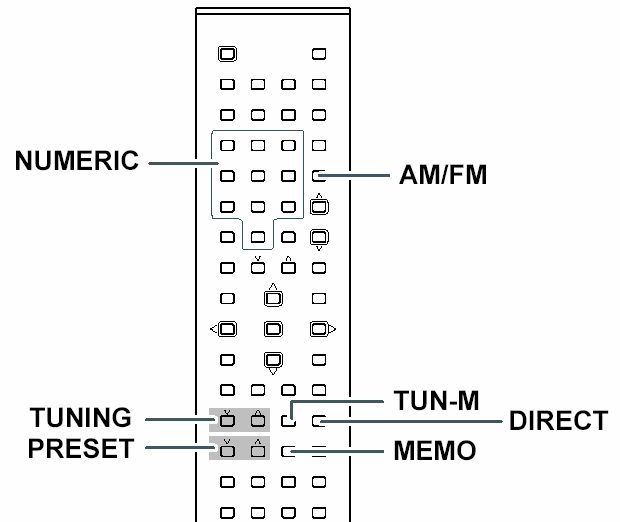

Режим тюнера

Нажатие кнопки TUN-M на ПДУ попеременно включает режимы MONO(моно) и STEREO (стерео).

- STEREO

FM-стерео передачи принимаются в режиме стерео, и на табло загорается индикатор стереоприема STEREO.

- MONO

выберите этот режим для того чтобы компенсировать плохой прием FM-стереосигнала. Прием будет теперь принудительно монофоническим, что снижает нежелательные шумы.

Фиксированные настройки

Вы можете сохранить в памяти максимум 50 "любимых" каналов.

1 Нажмите кнопку MEMO (запоминание). В дальнем правом углу табло индикации появятся два символа подчеркивания.

2 В течение 5 секунд нажмите цифровые кнопки, соответствующие номеру ячейки памяти, где вы хотите сохранить частоту данной станции.

3 После настройки повторяйте этот процесс для настройки на любые дополнительные станции, которые вы хотите использовать в качестве фиксированно настроенных.

Вызов станций фиксированной настройки из памяти

- Для выбора станции, предварительно занесенной в память фиксированных настроек, вручную нажимайте цифровые кнопки в соответствии с номером требуемой станции в памяти.
- Для настройки вручную по перечню занесенных в память станций фиксированной настройки по одной, нажимайте кнопку PRESET (v/^) на ПДУ или кнопку TUN/PRE (st) на лицевой панели.

RDS (система радиоданных) (только с пульта дистанционного управления)

RDS - это радиовещательная служба, которая позволяет станциям передавать дополнительную информацию вместе с обычным сигналом радиoproграммы. RDS можно принимать только в диапазоне FM. Каждый раз при нажатии кнопки RDS режим изменяется следующим образом:

PS (сервисное имя/название программы)

Когда выбрана возможность PS, на дисплее отображаются символы "PS", и через 4 секунды выводится сервисное название программы. Если на этой станции нет никаких данных PS, на дисплее будет отображаться частота станции.

PTY (тип программы)

Когда с помощью кнопки режима RDS MODE вы выбираете PTY, в течение 4 секунд на дисплее будут "мигать" символы "PTY". По прошествии 4 секунд на дисплее будет отображаться тип принимаемой программы.

CT (показание часов)

Когда с помощью кнопки режима RDS MODE вы выбираете возможность CT, символы "CT" будут "мигать" на дисплее в течение примерно 4 секунд. По прошествии 4 секунд на дисплее будет отображаться текущее время.

RT (радиотекст)

Когда с помощью кнопки режима RDS MODE вы выбираете возможность RT, символы "RT" будут мигать на дисплее в течение примерно 4 секунд. По прошествии 4 секунд на дисплее будут отображаться данные принятого радиотекста. Если в передаваемом сигнале нет никаких данных радиотекста, режим RDS автоматически перейдет в режим PS (сервисное название программы).

PTY(тип программы)

Поиск типа программы PTY

С помощью этой функции может быть произведен поиск станции.

1 Нажмите и держите нажатой кнопку RDS в течение более 1.5 секунды.

"После этого на дисплее будет выведено "PTY SEARCH" (поиск типа программы).

2 Нажимайте кнопки PRESET UP/DOWN (фиксированные программы вверх/вниз), выбирая требуемый режим PTY(выбранная программа будет "мигать").

3 Нажмите кнопку TUNING (настройка) (подготовка поиска PTY)

Когда выполняется поиск в выбранном вами режиме PTY, поиск останавливается, и данный режим PTY отображается на дисплее.

Если тот же тип программы во время поиска PTY не найден, поиск остановится на начальной частоте.

Если вы хотите отменить поиск PTY в процессе поиска, нажмите кнопку RDS. Поиск PTY прекратится, и режим поиска будет автоматически отменен.

RDS (PTY) (тип программ)

NEWS	короткие объявления, события, общественное мнение, репортажи, текущее положение.
AFFAIRS	объявления, отличные от новостей, документы, дискуссии, аналитика и т. д.
INFO	ежедневная или справочная информация, такая как прогноз погоды, справочник покупателя, медицинская помощь и т. д.
SPORT	программы, имеющие отношение к спорту.
EDUCATE	информация по образованию и культуре.
DRAMA	все виды театральных постановок по радио и радиопостановок-сериалов.
CULTURE	все аспекты национальной или местной культурной жизни, включая религиозные события, философию, социальные науки, языки, театр и т. п.
SCIENCE	программа по естественным наукам и технологии.
VARIED	популярные программы, такие как розыгрыши, развлечения, неофициальные интервью, комедии, сатира и т. д.
POP M	программы с рекламой, популярными песнями, а также с количеством успешно продаваемых дисков и т. д.
ROCK M	утилитарная современная музыка, в основном сочиняемая и исполняемая молодыми музыкантами.
EASY M	популярная музыка, обычно продолжительностью менее 5 минут.
LIGHT M	классическая музыка, инструментальная музыка, хоровое пение и легкая музыка. любимая непрофессионалами.
CLASSICS	оркестровые произведения, включая великие оперы, симфонии, камерная музыка и т.п.
OTHER M	другие музыкальные стили (ритм-н-блюз, регги и т.п.)
WEATHER	метеосводки и прогнозы
FINANCE	сообщения о финансах, коммерции и торговле.
CHILDREN	программы для детей.
SOCIAL	общественная жизнь.
RELIGION	программы о религии.
PHONE IN	программы, в которых общественность выражает свое мнение по телефону.
TRAVEL	информация о туризме и путешествиях.
LEISURE	программы, касающиеся отдыха.
JAZZ	джазовая музыка.
COUNTRY	музыка "кантри".
NATION	национально-патриотическая музыка.
OLDIES	музыка так называемого золотых лет популярной музыки (50-е и 60-е годы).
FOLK	фолк, народная музыка/фольклор.
DOCUMENT	документальные программы.
TEST ALARM !	программа, оповещающая о чрезвычайных ситуациях или природных катастрофах.

Работа с видеоаппаратурой

Воспроизведение от источников видеосигнала

Примечание:

При воспроизведении видеоматериала, в котором есть фонограмма окружающего звучания, обратитесь к разделу "Режимы окружающего звучания".

- 1 Нажимая кнопку SOURCE (st) (источник сигнала), выберите режим DVD, VIDEO 1, VIDEO 2, AUX 1 или AUX 2.**
- 2 Управлять воспроизведением можно пультом ДУ в соответствии с выбранной функцией FUNCTION.**
- 3 Изображение от источника сигнала будет подаваться на видеомонитор, а звук - на акустические системы, подключенные к ресиверу.**

Подключение видеокамеры

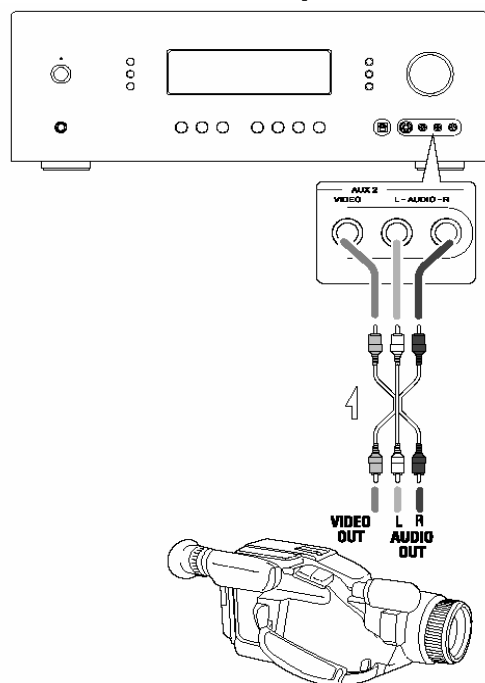

Видеомагнитофон, видеокамера и т. д.

Подключите выход AUDIO OUTPUT видеокамеры в разъемы AUX 2 AUDIO (L)/(R) (лев/прав), а выход VIDEO OUT в разъем AUX 2 VIDEO INPUT (вход) LR-7500.

Копирование видеокассеты

- 1 Для того чтобы выбрать источник видеосигнала VIDEO, который будет записываться, нажимайте кнопку SOURCE (st) (источник).**
- 2 Включите воспроизведение источника.**
- 3 Для осуществления записи используйте входы VID1 и VID2/VCR (видеомагнитофона BM). Видео/аудио сигналы из выбранного источника могут быть записаны только через вход VID2/VCR (BM).**

Конфигурирование системы (OSD – экранный дисплей)

Ресивер позволяет пользователю сконфигурировать используемые аналоговые или цифровые входы, тип подсоединенных акустических систем и нужные режимы окружающего звука, которые вы хотите использовать. Помните, что поскольку ресивер LR-7500 "запоминает" заданные значения параметров отдельно для каждого входа, вам необходимо назначить эти параметры для каждого используемого входа. Однако, после выполнения установок, последующее их изменение потребует только при изменении компонентов или подключений в вашей системе.

Настройки конфигурации

- 1 Если в данный момент выбрана какая-то иная функция, нажмите кнопку AMP.**
- 2 Нажмите кнопку OSD (экранный дисплей). На экране появляется главное меню MAIN MENU, а настройки конфигурации выполняются из отдельных меню. Эти меню будут оставаться на экране в течение 20 секунд.**
- 3 Пользуясь кнопками st, выберите параметр, который вы хотите изменить.**
- 4 Нажмите кнопку подтверждения ENTER**
- 5 Последовательно нажимайте кнопку ► до появления задаваемого параметра, который вы хотите выбрать.**

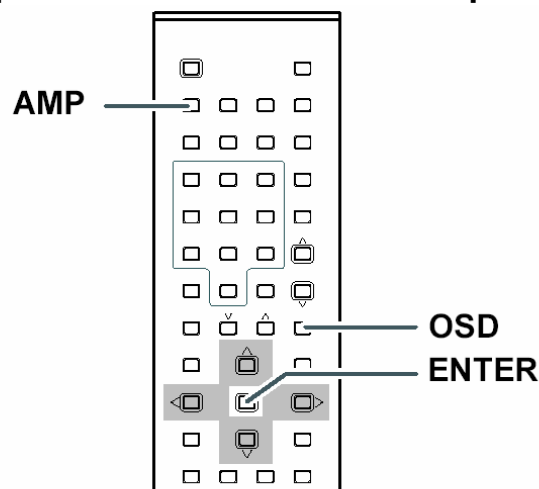

2

** MAIN MENU **

► FUNCTION	SETUP
SURROUND	SETUP
SPEAKER	SETUP
DISTANCE	ADJUST
CH LEVEL	ADJUST
PREFERENCE	SETUP
ZONE II	SETUP
ROOM AUTO	SETUP

А УСТАНОВКА ФУНКЦИЙ

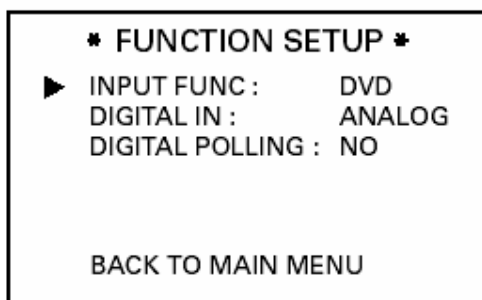

Цифровые входы ресивера можно назначить в соответствии с выбранным источником сигнала. У некоторых цифровых видеокомпонентов, таких как ресивер кабельного телевидения или HDTV, выходной сигнал может подаваться на аналоговый или цифровой выход в зависимости от используемого канала вещания. Ресивер LR-7500 оснащен функцией автоопроса Auto Polling, которая следит за наличием аудиосигнала при назначении для одного компонента и аналогового и цифрового входа. По умолчанию приоритетным является сигнал на цифровом входе, ресивер автоматически переключается на аналоговый вход, если сигнал на цифровом входе отсутствует.

Б НАСТРОЙКА ОКРУЖАЮЩЕГО ЗВУЧАНИЯ

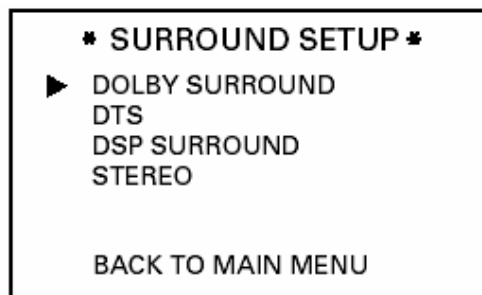

Dolby Digital

Эта система декодирования работает только с источниками цифровых входных сигналов, обеспечивающими сигнал Dolby Digital. Декодер обеспечивает до пяти дискретных основных аудиоканалов и канал низкочастотных эффектов (LFE).

Dolby Digital EX

Новейшая система декодирования Dolby Digital EX может использоваться, когда ресивер конфигурирован для 6.1- или 7.1-канального звучания. При воспроизведении фонограмм со специальным кодированием EX декодер Dolby Digital EX обеспечивает полноценное 6.1- или 7.1-канальное звучание. Если ресивер сконфигурирован для 6.1- или 7.1-канального звучания и на цифровой вход подается сигнал Dolby Digital, режим EX выбирается автоматически. Даже если во входном сигнале нет специального кодирования EX, ресивер с помощью специальных алгоритмов обеспечивает 6.1- или 7.1-канальное звучание.

DTS 5.1

Если акустические системы сконфигурированы для 5.1-канального звучания, режим DTS 5.1 включается при воспроизведении DVD, лазерных видеодисков или музыкальных дисков, имеющих цифровую фонограмму

DTS. Декодер DTS обеспечивает до пяти дискретных основных аудиоканалов и канал низкочастотных эффектов.

DTS-ES 6.1 Matrix, DTS-ES 6.1 Discrete

Когда ресивер конфигурирован для 6.1- или 7.1-канального звучания, воспроизведение цифровой фонограммы DTS автоматически происходит в одном из двух режимов DTS-ES. Диски со специальным дискретным кодированием DTS-ES будут декодированы с обеспечением шести дискретных, с полной полосой частот, каналов, плюс отдельный низкочастотный канал. Все другие диски DTS будут декодироваться с использованием режима DTS-ES Matrix, в котором из первоначальной 5.1-канальной звуковой дорожки создается 6.1-канальное звучание.

Dolby Pro Logic II (Movie, Music, Pro Logic)

Режим Dolby Pro Logic II - это новейшая технология окружающего звучания Лаборатории Dolby, с помощью которой из обычных стерео или матричнокодированных фонограмм декодируются широкополосные дискретные левый и правый фронтальные, центральный и левый и правый тыловые каналы, причем входной сигнал подается на аналоговый вход. Режим для фильмов Dolby Pro Logic II Film оптимизирован для работы со звуковыми дорожками фильмов, тогда как режим музыки Pro Logic II Music лучше использовать при воспроизведении музыкальных произведений. Режим Pro Logic приводит в действие оригинальную обработку сигналов Pro Logic для тех, кто предпочитает такой вид технологии.

DTS Neo:6 Cinema, DTS Neo:6 Music

Эти режимы можно применять для создания шестиканального окружающего звучания от источника обычных стерео или матричнокодированных фонограмм, подключенного к аналоговому входу. Выбирайте вариант "кино" Neo:6 Cinema для воспроизведения фонограммы с любым типом матричного кодирования окружающего звучания.

Выбирайте вариант "музыка" Neo:6 Music для оптимальной окружающего эффекта при воспроизведении обычной двухканальной стереозаписи.

Dolby Virtual Speaker

Функция "виртуальный громкоговоритель Dolby" использует передовую технологию для моделирования виртуального, кажущегося громкоговорителя. В случае неполной конфигурации акустических систем (АС) эта режим REF симулирует любые отсутствующие акустические системы с точной локализацией. Режим Wide (широкий) виртуально изменяет положение фронтальных АС для создания более широкой звуковой картины и более обволакивающего звукового поля. Этот режим может использоваться независимо от того, сколько акустических систем подключено к ресиверу.

Theater

Режим "театр" создает звуковое поле, имитирующее акустические ощущения в классическом театре с "живым" представлением.

Hall 1, Hall 2

Эти два режима "зала" создают звуковые поля, напоминающие малый концертный зал (Hall 1) или концертный зал среднего размера (Hall 2).

5-Channel Stereo, 7-Channel Stereo

Эти режимы перераспределяют двухканальные стереосигнал по всем подключенным акустическим системам. В зависимости от того, сконфигурирована ли система для работы с пятью (5.1) или с семью (7.1) основными каналами, можно использовать один из этих режимов (но не оба). Режимы "5-канальное стерео" или "7-канальное стерео" подходят для воспроизведения музыки на праздниках и вечеринках. В этом случае сигнал фронтального левого канала без изменений подается и на левый тыловой канал, а сигнал фронтального правого канала — на правый тыловой. В центральный канал подается суммарный моносигнал идентичной фазы левого и правого каналов.

Stereo

Этот режим отключает всякую обработку объемного звучания и обеспечивает "чистое" двухканальное (левый и правый каналы) представление стереофонотрамм.

PURE STEREO ("чистое" стерео): когда выбран аналоговый вход, ресивер работает в прямом режиме "обхода" без перераспределения низких частот.

DSP STEREO: в этом случае аналоговый сигнал преобразуется в цифровую форму и применяются заданные параметры перераспределения низких частот по каналам.

Dolby Headphone DH1, DH2, DH3

Функция "головные телефоны Dolby" позволяет в обычных стереонаушниках создавать звуковую картину многоканального звучания с пятью акустическими системами. Режим DH1 создает в наушниках звуковую картину, напоминающую звук в небольшом, хорошо заглушенном помещении, и хорошо подходит для использования как с кинофильмами, так и с чисто музыкальными записями. Режим DH2 создает акустически более живую картину помещения, что особенно хорошо для прослушивания музыки. Режим DH3 создает впечатление помещения большего размера, более похожего на концертный зал или кинотеатр. Режим "обхода" Bypass позволяет обойтись без какой-либо обработки сигнала для головных телефонов.

По поводу дополнительной информации о режимах окружающего звучания, обработке сигналов и информации о режимах Dolby можно обратиться в Интернет на сайт www.dolby.com/Consumer/Technologies, а информация о режимах DTS имеется на сайте www.dtsonline.com/home&car/overview.php.

Ⓢ DOLBY SURROUND

Когда выбран этот режим, на экране отображается следующее меню:

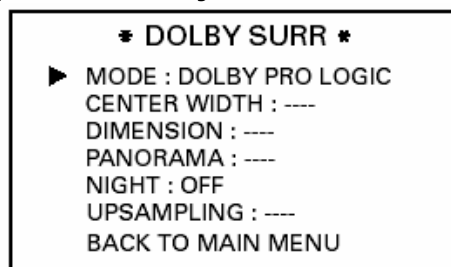

Возможности выбора в этом меню включают в себя выбор действующего режима объемного звучания, выбор последующей обработки сигнала тылового канала (если система сконфигурирована как 7.1-канальная), регулировку режима "ночное прослушивания" (только для цифровых фонограмм Dolby Digital), регулировку специальных параметров, имеющих, когда в качестве режима окружающего звучания выбраны либо Dolby Pro Logic II Music, либо Dolby Pro Logic IIx Music, а также управление увеличением частоты дискретизации цифрового сигнала, если оно может быть использовано.

- **Center Width (ширина в центре):** этим параметром регулируется баланс вокальной информации на передней звуковой сцене между центральной АС и фронтальными правой и левой АС. Меньшие значения параметра сильнее "расширяют" звук центрального канала в левый и правый каналы. Более высокие значения (вплоть до 7) приводят к более собранной звуковой картине центрального канала.

- **Dimension (размеры звукового поля):** этот параметр изменяет воспринимаемую глубину поля объемного звучания, создавая менее глубокую звуковую картину, которая, как кажется, перемещает звуки в направлении передней части помещения, или же более глубокую звуковую картину, которая, как кажется, сдвигает центр звукового поля вглубь помещения. Значение параметра "0" является нейтральным стандартным значением по умолчанию, с диапазоном регулировки, показанным как "R-3" для более глубокого звука, направленного вглубь помещения.

- **Panorama:** включайте и выключайте этот параметр, добавляя звуковой картине панорамные ("обволакивающие") свойства, что увеличивает восприятие звука по ширине данного помещения.

- **NIGHT (ночь)**

OFF (выкл): Когда высвечиваются символы OFF, режим "ночь" не действует.

MID (среднее): Когда высвечиваются символы MID, применяется средняя степень сжатия (компрессии) динамического диапазона звука.

MAX (максимальное): Когда высвечиваются символы MAX, будет применено более сильное сжатие (компрессия) звука.

- **UPSAMPLING (увеличение частоты дискретизации)**

Этот параметр используется для включения или выключения возможности увеличения частоты дискретизации цифрового сигнала, обрабатываемого ресивером..

Обычно эта функция выключена, что означает, что цифровые источники обрабатываются на их собственной частоте дискретизации. Например, цифровой сигнал частотой 48 кГц будет обрабатываться с частотой дискретизации 48 кГц.

Однако, ресивер LR-7500 позволяет увеличить частоту дискретизации входного сигнала 48 кГц до 96 кГц, что повышает разрешение.

Конфигурирование системы

ПРИМЕЧАНИЕ: Эта функция может быть использована только для режимов Dolby Pro Logic II - Music, Dolby Pro Logic II-Movie, Dolby Pro Logic и Dolby 3 Stereo.

☐ КОНФИГУРАЦИЯ АКУСТИЧЕСКИХ СИСТЕМ

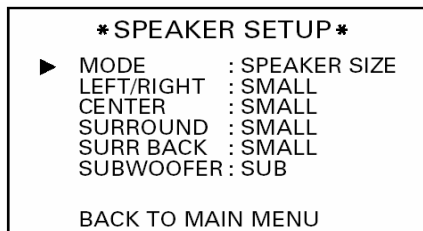

Команды этого меню позволяют изменять либо заданное значение размеров акустических систем, либо точную частоту раздела кроссовера, используемого для этой группы акустических систем (АС). Для первого прохода по меню оставьте значения параметров SPEAKER SIZE (размер АС) стандартными (принятыми по умолчанию), а затем продолжите работу как это описано ниже. Как только параметры АС заданы, вы можете вернуться к этой же строке меню для изменения данного параметра, с тем чтобы можно было отрегулировать значение параметров кроссовера.

• РЕЖИМ SPEAKER SIZE (размеры акустических систем)

LEFT/RIGHT (левый/правый)

LARGE (большие): выберите эту возможность, когда подключены фронтальные акустические системы больших габаритов. Тогда на фронтальные АС посылается весь частотный диапазон сигналов фронтальных каналов, а на сабвуфер подаются низкие частоты канала низкочастотных эффектов LFE и тех каналов, которые заданы как SMALL (маленькие). Параметр LARGE следует устанавливать только тогда, когда подключенные фронтальные акустические системы могут воспроизводить глубокие басы и имеют низкочастотные динамики достаточного диаметра.

SMALL (малый): выберите эту возможность, когда габариты фронтальных акустических систем относительно невелики. В случае выбора "SMALL", параметр SUBWOOFER, (сабвуфер) автоматически устанавливается на значение "SUB", низкочастотные сигналы фронтальных каналов отправляются на сабвуфер. Очевидно, что в системе в таком случае должен присутствовать активный сабвуфер.

CENTER (центральный)

LARGE (большая): выберите LARGE, когда подключена центральная акустическая система больших габаритов. На нее посылается весь диапазон частот сигнала центрального канала.

SMALL (малая): выберите SMALL, когда габариты центрального громкоговорителя относительно невелики. Сигналы низкой частоты центрального канала будут воспроизводиться сабвуфером.

NONE (нет): выберите эту возможность, когда в системе нет центральной акустической системы. Сигнал центрального канала будет воспроизводиться фронтальными акустическими системами.

SURROUND (тыловые акустические системы)

LARGE (большие): выберите LARGE, когда подключены тыловые акустические системы больших габаритов. На них посылается весь диапазон частот сигнала тыловых каналов.

SMALL (малый): выберите SMALL, когда габариты тыловых акустических систем относительно невелики. Сигналы низкой частоты тыловых каналов будут воспроизводиться активным сабвуфером.

NONE (нет): выберите эту возможность, когда в системе нет тыловых акустических систем.

SUR BACK (центральные тыловые акустические системы)

LARGE (большие): выберите LARGE, когда подключены центральные тыловые акустические системы больших габаритов.

SMALL (малый): выберите SMALL, когда габариты центральных тыловых акустических систем относительно невелики.

NONE (нет): выберите эту возможность, когда в системе нет центральных тыловых акустических систем. (только для режима DTS/DOLBY DIGITAL).

SUBWOOFER (сабвуфер)

LFE (низкочастотные эффекты): выберите LFE, если к LR-7500 подключен сабвуфер и вы хотите, чтобы фронтальные левая и правая акустические системы воспроизводили низкие частоты фронтальных каналов, а сабвуфер работал только тогда на вход ресивера подается цифровой сигнал, содержащий выделенную (.1) дорожку низкочастотных эффектов. Дорожки (.1) низкочастотных эффектов встречаются на фонограммах многих кинофильмов и содержат особо низкочастотные эффекты.

LFE+FRONT (низкочастотные эффекты+фронт): выберите LFE+FRONT, если сабвуфер подключен, и вы хотите чтобы он воспроизводил низкие частоты вместе с фронтальными правой и левой акустическими системами - независимо от источника сигнала или режима окружающего звучания прослушиваемой записи.

NONE (нет): выберите NONE, если сабвуфер не подключен. Низкочастотные сигналы будут воспроизводиться фронтальными правой и левой акустическими системами..

• SPK CROSS OVER (частота раздела акустических систем)

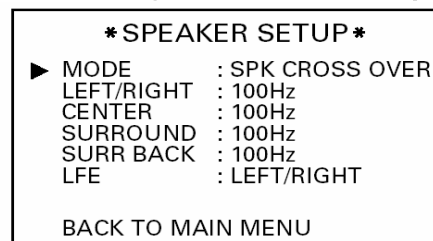

Стандартное значение (по умолчанию), устанавливаемое на заводе-изготовителе для всех сочетаний акустических систем (АС), равно 100 Гц. Если это значение подходит для всех АС, тогда не требуется никакой настройки, и вы можете пропустить этот раздел. При желании можно выбрать частоту раздела между сабвуфером и другими акустическими системами из ряда следующих частот: 40 Гц, 60 Гц, 80 Гц, 100 Гц, 120 Гц и 200 Гц.

Конфигурирование системы

E DISTANCE ADJUST (регулировка расстояния)

```
*DISTANCE ADJUST*
▶ FL : 3.0 M      SBR : 3.0 M
  CEN : 3.0 M     SBL : 3.0 M
  FR  : 3.0 M     SL  : 3.0 M
  SR  : 3.0 M     SUB : 3.0 M
  DELAY RESET : OFF
  UNIT : METER
  A / V SYNC DELAY : 0 mS
  BACK TO MAIN MENU
```

Так как расстояния между положением прослушивания и положением каждой акустической системы (АС) могут отличаться, звук от каждой из АС может достигать ваших ушей не одновременно. В ресивере LR-7500 имеется возможность компенсации различия времени прихода звука. Для этого можно менять время задержки сигнала в каналах с учетом расположения АС и акустических условий в помещении прослушивания или домашнем кинотеатре. Регулировка времени задержки доступна только для режимов Dolby и DTS, строка меню DISTANCE (задержка) неактивна в других режимах. Для других режимов, например, Dolby Pro Logic II, регулировка задержки доступна только для тыловых акустических систем.

ПРИМЕЧАНИЕ

В меню DISTANCE ADJUST (регулировка задержки) стандартным (по умолчанию) значением заданного расстояния является один метр. Введите изменения в соответствии с расстоянием до ваших акустических систем. Команда UNIT (единицы) позволяет отображать расстояние в других единицах длины (футах).

F CH LEVEL ADJUST (регулировка уровня каналов)

```
* CH LEVEL ADJUST *
▶ FL : 0dB      SBR : 0dB
  CEN : 0dB     SBL : 0dB
  FR  : 0dB     SL  : 0dB
  SR  : 0dB     SUB : 0dB
  LEVEL DEFAULT : OFF
  TEST TONE SEQ : AUTO
  TEST TONE     : OFF
  BACK TO MAIN MENU
```

Регулировка уровня сигнала каналов - важная часть конфигурирования любой аппаратуры окружающего звучания. Правильно установленные соотношения уровней в цифровом ресивере, таком как LR-7500, позволят добиться максимальной объемности и интенсивности окружающего звучания.

Рядовой слушатель нередко мало информирован о специфике работы тыловых каналов. Распространено мнение, что все акустические системы должны быть задействованы постоянно. Это не так, в уровень звука в тыловых каналах часто может быть очень низок или они могут молчать совсем. Дело в том, что звук в тыловых каналах определяется режиссером или звукоинженером фильма, которые задействуют эти каналы только тогда, когда хотят добиться специального звукового эффекта или панорамирования звука от фронта к тылу. При правильной установке уровней сигнала в каналах совершенно нормальным является лишь эпизодическое звучание от тыловых каналов. Искусственное увеличение громкости звука в тыловых акустических системах может разрушить иллюзию обволакивающего звукового поля, аналогичного тому, что вы слышите в кинотеатре или концертном зале.

Перед тем как начать процесс регулировки уровня выходных сигналов, удостоверьтесь, что все акустические системы правильно подключены. Следует установить тот уровень громкости, которым вы будете всегда пользоваться.

ПРИМЕЧАНИЕ

Помочь отрегулировать уровень сигнала в каналах может тестовый сигнал. Нажмите кнопку TEST TONE (тестовый сигнал) на пульте дистанционного управления ПДУ.

G PREFERENCE SETUP (установка предпочтений)

```
* PREFERENCE SETUP *
▶ DISPLAY TIME OUT : OFF
  DISPLAY MODE     : FULL
  VOLUME DEFAULT   : OFF
  DEFAULT VOL SET  : -25dB
  SEMI OSD TIME OUT : 5
  FULL OSD TIME OUT : 20
  DEFAULT SURR MODE : ON
  BACK TO MAIN MENU
```

• DISPLAY TIME OUT (время отключения дисплея)

Позволяет выбрать время (от 3 до 10 секунд), через которое дисплей лицевой панели постепенно гаснет. Если вы не хотите этого, выберите возможность OFF (выкл.).

• DISPLAY MODE (режим работы дисплея)

FULL (полный): нормальная яркость
HALF (половина): половина нормального уровня яркости.
OFF (выкл.): все индикаторы лицевой панели погаснут.

VOLUME DEFAULT (громкость по умолчанию)

ON (вкл.): значение действует.
OFF (выкл.): выключено

• DEFAULT VOL SET (установка громкости по умолчанию)

Позволяет установить желаемую громкость звука при включении устройства. Это значение нельзя задать с помощью обычных способов регулировки громкости.

• SEMI OSD TIME OUT (длительность частичного экранного меню)

Система частичного экранного меню позволяет поместить одну строку сообщения на экран видеодисплея каждый раз, когда производится изменение громкости звука, входного источника, режима окружающего звучания, частоты настройки тюнера или любого параметра конфигурации.

Можно изменить время, в течение которого частичная индикация остается на экране.

• FULL OSD TIME OUT (длительность полного экранного меню)

Экранное меню применяется для наглядного управления параметрами и регулировками ресивера LR-7500. Можно изменить длительность времени, в течение которого экранное меню остается на экране.

• DEFAULT SURR MODE (режим окружающего звучания, включаемый по умолчанию)

ON (вкл.): Ресивер имеет заводскую установку ON, то есть режим окружающего звучания, определяется информацией, содержащейся на воспроизводимом диске.
OFF (выкл.): Если вы хотите, чтобы ресивер запоминал последний использовавшийся с фонограммой Dolby Digital или DTS режим окружающего звука установите DEFAULT SURR MODE в положение OFF.

Пульт дистанционного управления ресивера LR-7500 может управлять не только этим ресивером, но также и другим аудио- и видеоборудованием известных брендов, включая проигрыватели компакт-дисков, кассетные деки, телевизоры, приемники кабельного ТВ, кассетные видеомэгафоны, спутниковые ресиверы и другое оборудование домашнего театра.

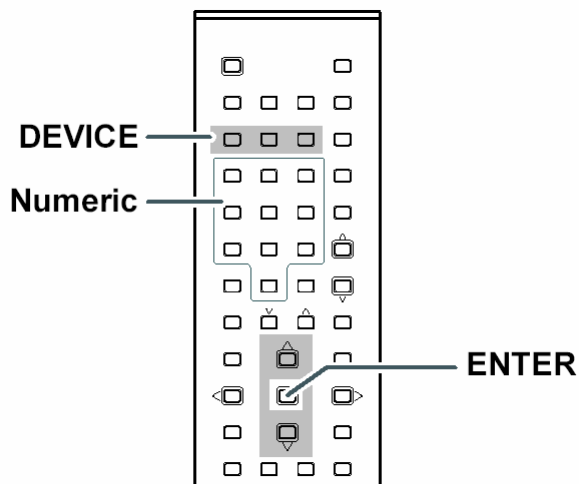

Знакомство с кодами предварительного программирования

Вы можете запрограммировать пульт дистанционного управления для работы с широким ассортиментом аппаратуры других фирм-производителей. Для этого следует воспользоваться одним из двух способов программирования, описанных ниже.

A Метод прямого ввода кода

- 1** Найдите в списке название того устройства, которым вы хотите управлять. В списке будет приведен его код - трехзначное число (см. страницу 34).
- 2** Включите это устройство.
- 3** Держа одну из кнопок VCR/SAT/TV на пульте ДУ ресивера LR-7500 нажатой, нажмите кнопку ENTER и держите ее нажатой в течение 2 секунд, а затем отпустите обе кнопки.
После этого индикатор SEND/LEARN (передать/учиться) дважды "мигнет".
- 4** В течение 10 секунд введите указанный в списке код - трехзначное число. (В случае правильного ввода индикатор SEND/LEARN "мигнет" четыре раза. В случае неверного ввода он "мигнет" один раз).
- 5** Если устройство не реагирует на пульт ДУ должным образом, вернитесь к п. **3** и повторите шаги, указанные выше.

B Метод поиска вручную

- 1** Включите устройство, которое должно будет управляться пультом дистанционного управления ресивера LR-7500.
- 2** На пульте ресивера LR-7500 нажмите одну из кнопок VCR/SAT/TV и кнопку ENTER одновременно и держите нажатыми в течение 2 секунд, пока индикатор SEND/LEARN не "мигнет" два раза.
- 3** Направьте пульт на устройство и нажимайте кнопку ▲ или ▼. Каждое нажатие этой кнопки будет передавать новую серию кодов из базы данных, "встроенной" в пульт.
- 4** Когда устройство выключится от команды, посланной с пульта LR-7500, нажмите кнопку ENTER. (В случае правильного ввода индикатор SEND/LEARN "мигнет" четыре раза. В случае неверного ввода он "мигнет" один раз).

C Как проверить введенный код

- Если понадобится, можно проверить, правильно ли был введен трехзначный код..
- 1** Держа нажатой одну из кнопок VCR/SAT/TV, нажмите кнопку ENTER и держите их в течение 2 секунд, после чего отпустите обе кнопки одновременно. Индикатор SEND/LEARN "мигнет" дважды.
 - 2** Нажмите кнопку MENU.
 - 3** Индикатор отобразит три числа кода последовательно.
Пример: вы ввели "105"
 - 1 : индикатор "мигает" один раз.
 - 0 : индикатор "мигает" десять раз.
 - 5 : индикатор мигает пять раз.

ПРЕДОСТЕРЕЖЕНИЕ:

Используйте только щелочные батарейки.

Программирование пульта дистанционного управления

Перечень марок кассетных видеомагнитофонов VCR (BM)

MARQUE	Numéro du CODE					MARQUE	Numéro du CODE				
AKAI	033	042	022	052	032	JENSEN	042				
ALBA	008	020				JVC	042	056	030	052	
AMSTRAD	011					KENWOOD	005	042			
ANITSCH	009					KRIESLER	045	031			
ARC EN CIEL	042	056	052			KUBA	043				
ARISTONA	045	031				LLOYD	011				
ASA	018					LOEWE OPTA	014	018	029	031	
AWIA	011	042				LOGIK	008	027			
BAIRD	042	033				LUXOR	033	038			
BAUER. BOSCH	014	043				MAGNADYNE	041				
BLAUPUNKT	014	043	055	031	054	MAGNASONIC	038				
	040					MAGNAVOX	019				
BRANDT						MARANTZ	004	014	046	018	031
ELECTRONIQUE	042	056	052			MATUI	010	025	027		
BRIONVEGA	041					MEMOREX	000	003	005	011	045
BUSH	008	020				METZ	014	043	031	054	037
C.EDISON	041					MGA	017				
CANON	014					MINERVA	055	054			
CAPEHART	020					MINOLTA	006	007			
CGE	011	042	052			MITSUBISHI	017	049			
CONTINENTAL						MTC	011	013			
EDISON	042	056	052			MULTITECH	008	011			
CRAIG	000	013				MURPHY	011				
CURTIS MATHES	019					NAONIS	042	056	052		
DAEWOO	001	020	021			NATIONAL	040				
DAYTRON	020					NEC	004	042	052		
DECCA	011	042				NECKERMANN	002	041	014	042	052
DEGRAAF	003	006	011	045	018	NOGAMATIC	042	056	052		
DUAL	042	052				NOKIA	003	005	041	042	056
DUMONT	003	011	018				050	052	033	038	
DYNATECH	011					NORDMENDE	039	042	056	052	053
EMERSON	002	010	011	019	025		035				
FERGUSON	042	036	030	052	034	OPTONICA	045	046			
FIDELITY	011					ORION	002	010	025	027	
FINLANDIA	003	018				OSAKI	011				
FINLUX	003	006	011	018		OTTO VERAND	043				
FISHER	000	003	005			P. CINEMA	014				
FUNAI	011					PALLADIUM	041	014			
GE	019					PANASONIC	023	051	040		
GENERAL	014					PATHE MARCONI	042	056	052		
GOLDSTAR	004					PENTAX	006	007			
GOODMANS	008	011	046			PERDIO	011				
GRAETZ	041	042	056	050	052	PHILIPS	012	014	045	046	018
	038						029	031			
GRANADA	003	005	018			PHONOLA	014	045	018	029	031
GRUNDIG	014	043	018	055	031	PORTLAND	020				
	053	054				PROLINE	011				
HANSEATIC	043					PYE	014	045	018	029	031
HARMAN-KARDON	004					QUARTZ	005				
HIFIVOX	042	056	052			QUELLE	002	044	054		
HINARI	002	008	024	027		RADIOLA	045	031			
HITACHI	006	007	011	042		RADIOMARELLI	041				
IMPERIAL	011					RCA	019				
INGELEN	042	056	052	038		REALISTIC	000	003	005	011	013
INGERSOL	027						045	046			
ITT	005	041	042	056	050	REX	042	056	052		
	052	033	038			SABA	039	042	056	052	035

(Марка)

(Номер кода)

(Марка)

(Номер кода)

Перечень марок кассетных видеомэгнофонов VCR (BM)

Marque	Numéro du CODE			
SAISHO	002	010	025	027
SALORA	005	017		
SAMSUNG	013	019	032	
SANSUI	042			
SANYO	000	003	005	025 038
SBR	018	029		
SCHAUB LORENZ	041	042	056	050 052
	038			
SCHNEIDER	008	011	045	031
SEI-SINUDYNE	027			
SELECO	042	056	052	
SENTRA	020			
SHARP	045	046	105	048
SHINTOM	008			
SIEMENS	014	043	055	031 054
	038			
SIERA	045	031		
SINUDYNE	027			
SONY	044	015	016	026 028
STERN	042	056	052	
STS	006			
SUNKAI	025			
SYLVANIA	011	017		
SYMPHONIC	011	017		
TASHIKO	011			
TATUNG	011	042		
TEAC	011	042		
TEKNIKA	011			
TELEAVIA	042	056	052	
TELEFUNKEN	042	056	052	
TENOSAL	008			
THOMSON	042	056	052	
THORN-				
FERGUSON	039	042	030	052
	034	036		
TOSHIBA	001	042	056	017
	052			
TOTELEVISION	013			
UHER	042			
ULTRA VOX	041			
UNITECH	013			
UNIVERSUM	041	014	043	
URANYA	041			
VECTOR	004			
VICTOR	042			
VIDITAL	041			
WESTING HOUSE	041			
WARDS	019			
YAMAHA	004	042		
ZANUSSI	042	056	052	
ZENDER	052			
ZOPPAS	042	056		

Перечень марок спутниковых приемников SAT

Marque	Numéro du CODE			
ALBA	030			
AMSTRAD	008	019	027	
ARCON	021			
ARISTONA	016			
ASTRA	028			
BLAUPUNKT	033			
BUSH	016			
CH.MASTER	030			
CITY COM	005			
DDC	030			
DYNASAT	005			
EHOSTAR	002	009	032	020
EMME ESSE	005			
FAIT	005			
FERGUSON	014		016	017 018
FINLUX	006	007	013	
FRACARRO	005			
FTE	022			
GOLDSTAR	004	021		
GRAETZ	026	037		
GROTHUSEN	004			
GRUNDIG	033	016	018	036
HINARI	030			
HIRSCHMANN	003	006		
HITACHI	013			
INGELEN	026	037		
ITT	034			
ITT-NOKIA	032	018	026	037
JERROLD		014		
KATHREIN	005	022	023	
KOSMOS	004			
KRIESLER	016			
LENCO	004	021		
LUXOR	026	037		
MAGAI	022			
MARANTZ	012			
MASPRO	016			
MATSUSHITA	000			
METZ	036			
MINERVA	036			
MULTISTAR	022			
MURATO	004			
NEC				
NEIRU	021			
NOKIA	026	037		
NORSAT	015			
PACE	001	016	017	018
PANASONIC	032			

Программирование пульта дистанционного управления

Перечень марок спутниковых приемников SAT

Marque	Numéro du CODE			
PHILIPS	003	011	012	029
PHONOLA	016			
PROSAT	030			
PYE	016			
QUADRAL	030			
QUELLE	036			
RADIOLA	016			
REDIFFUSION	015			
SABA	035			
SALORA	026			
SAMSUNG	003	022		
SAT PARTNER	004			
SATPORTNER	021			
SCHAUB LORENZ	026	037		
SCHNEIDER	005	016		
SIEMENS	033	036		
SIERA	016			
SILVA	004	021		
SKY				
STARCOM				
STARSAT	022			
TECHNISAT	003			
TELEFUNKEN	025			
TELESYSTEM	005			
THORN- FERGUSON	010	014	016	017
	018			
TRIAD	004			
UNIDEN	022			
UNITED CABLE				
V TECHNOLOGY	004			
VORTEC	003	024	025	
ZENDER	022			

Перечень марок телеприемников TV

Marque	Numéro du CODE				
ADMIRAL	050	134			
AKAI	093	049	123		
ALBA	068				
ALBIRAL	116				
ALCATEL	022				
AMSTRAD	021				
ANAM	000				
ARC EN CIEL	028	039	043	145	081
ARISTONA	099	049	050	019	142
	149	078			
ARTHUR MARTIN	053	139	117	120	122
	123	125	128		
ASA	050	055	057	113	134
ATLANTIC	099	111			
AUDIOSONIC	054				
AUSIND	053				
AUTOVOX	099	144	055	019	057
	069				
BAIRD	083				
BASICLINE	006				
BAUR	011				
BEKO	023	049			
BLAUPUNKT	094	100	102	111	114
BRANDT	028	039	040	043	145
	081				
BRION VEGA	050				
BRUNS	048	050			
BSR	059	110	132		
BUSH	033	068	124	074	
CENTURY	098	101	050	079	136
CGE	016	101	124	079	132
	136				
CIHAN	065				
CLARIVOX	048	116			
CONDOR	099	111			
CONTEC	087				
CONTINENTAL					
EDITION	028	039	040	043	145
	081				
CROSLEY	101	050	109		
CROWN	147				
CTC CLATRONIC	046				
DAEWOO	089				
DECCA	099	060	063	115	118
DEGRAAF	036				
DIXI	049	090			
DRYNATRON	049				
DUAL	099	141			
DUAL-TEC	096	099	132		
DUMONT	046	050	057	073	
ELBE		016	116		
ELBIT	065				
ELCIT	046	097	103	050	109
	127	132			
ELMAN	046	132			
ELTA	090				
EMERSON	098	050			

Программирование пульта дистанционного управления

Перечень марок телеприемников TV

Marque	Numéro du CODE				
ERRES	049	142			
EUROPHON	098	046	097	099	051
	115	132			
FERGUSON	146	040	041	150	057
	061	116	149		
FIDELITY	099	149			
FINLUX	034	046	053	055	057
	109	113	073	074	079
FISHER	015	048	050	052	109
	136				
FORGESTONE	149				
FORMENTI	099	053	109	111	125
FORTRESS	137				
FRABA	075				
FRONTECH	054				
FUJITSU	025				
FUNAI	054	059			
GBC	109	132			
GEC	099	060	109	115	134
	088				
GELOSO	103	109	132	134	090
GOLDSTAR	092	003	017	099	049
	075	076	077	090	
GOODMANS	033	049	060	077	
GORENJE	066	136			
GREATZ	001	058	109	122	123
	128	129	130	134	
GRANADA	033	099	049	058	060
	142	115	125	134	
GRUNDIG	094	100	057	058	108
	112	114	082		
HANSEATIC	033	047	099	049	109
	139	111			
HANTAREX	097				
HEMMERMANN	127				
HIFIVOX	028	039	043	145	081
HINARI	033	045	143	090	
HITACHI	014	033	034	036	099
	145	056	109	139	110
	067	117	132	134	084
	091	081	088		
HYPER	093	099			
IMPERIAL	016	101	124	079	132
	133				
INGELEN	001	058	109	122	128
	129	130	134		
INNO HIT	093	098	097	099	143
	077	090			
INTERFUNK	047	049	050	145	058
	109	142	123	128	129
	091				
IRRADIO	093	143	053	077	090
ITT	001	140	058	105	109
	122	123	128	148	129
	130	134	135	083	089
JVC	033				
KTV	099				

Marque	Numéro du CODE				
KAISUI	006				
KARCHER	006				
KENDO	098				
KENNEDY	144	019	109		
KORTING	050	059	111		
KRIESLER	099	049	050	019	142
	149	078			
LENOIR	099				
LOEWE OPTA	008	097	047	049	050
	115	072			
LOGIK	118	149			
LUMA	049	120	134		
LUXOR	058	139	117	120	123
	129	135	083		
MAGNADYNE	046	097	103	050	109
	115	127	132		
MAGNAFON	046	097	099	051	053
	115				
MARANTZ	049				
MATSUI	090	099	106	060	118
	068	134			
McMICHAEL	088				
MEMOREX	090				
METZ	094	050	114	133	
MINERVA	094	100	057	058	114
MISTRAL	149				
MITSUBISHI	033	035	047	049	050
	062	118	119	148	080
	138				
MIVAR	097	099	115	077	
MULTITECH	046	099	115	136	
MURPHY	134				
MAONIS	096	144	019	110	134
NATIONAL	042	104	109		
NEC	033	085			
NECKERMANN	099	050	139	120	136
NEI	049				
NIKKAI	060				
NOBLEX	015				
NOBLIKO	098	046	099	053	057
NOGAMATIC	028	039	043	145	081
NOKIA	001	140	058	105	109
	122	123	128	148	129
	130	134	135	083	089
NORDMENDE	028	032	039	043	145
	131	091	081		
	109	064	123		
OCEANIC	099				
ONCEAS	099				
OPTONICA	137				
ORION	090	059	118	068	127
OSAKI	060				
OSIO	077				
OSUME	087				
OTTO VERSAND	033	047	049	109	139
P.T ACTTRON	065				
PAEL	099	053			
PANASONIC	030	042	095	104	107

Программирование пульта дистанционного управления

Перечень марок телеприемников TV

Marque	Numéro du CODE					Marque	Numéro du CODE				
	109	121	126			SELECO	016	096	144	019	141
PATHE CINEMA	099	111	116	132			110	069	134		
PERDIO	060					SHARP	033	087	137		
PHILCO	016	030	101	050	109	SIAREM	046	097	050	109	115
	124	079	132	136		SICATEL	116				
PHILIPS	009	010	013	018	024	SIEMENS	005	094	036	100	111
	099	049	050	019	142		114	087			
	148	149	078	088		SIERA	099	049	050	019	142
PHOENIX	099	053	109	111	125		149	078			
PHONOLA	099	049	050	019	142	SILVER	054				
	149	078				SINGER	016	046	050	109	
PIONEER	020	049	145	091		SINUDYNE	127	046	050	059	109
PRANDONI-						SONOKO	049	090			
PRINCE	098	097	053	115	134	SONY	146	007	027	033	038
PREMIER	124						118				
PRINCE	098	097	053	134		STERN	096	144	019	110	069
PROTECH	049	054					134				
PYE	099	049	050	019	142	TANDBERG	133				
	148	149	078			TANDY	099	060	137		
QUASAR	046	097	051	053	077	TASHIKO	002	033			
QUELLE	047	099	100	049	053	TATUNG	099	060	063	065	115
	055	057	058	111	112		118				
	113	114	118	123	073	TEC	096	099	132		
	074	128				TELEAVIA	028	039	040	043	145
RADIOLA	099	049	050	019	142		091	081			
	149	078				TELEFUNKEN	028	041	145	150	086
RADIOMARELLI	046	097	103	050	109		091				
	062	127	132			TELETECH	090				
RANK	074					TELEVIDEON	099	053	109	111	125
RBM	074					TENSAI	049				
REDIFFUSION	062	123	134			THOMSON	012	028	032	039	040
REX	096	144	019	141	110		043	145	091	081	
	069	134				THORN-					
ROBOTRON	048	050				FERGUSON	014	040	041	054	150
RTF	048	050					057	061	116	149	086
SABA	028	031	032	037	039		029				
	040	043	097	050	145	TOCOM	004	016	033	070	074
	115	120	086	091	081	TOSHIBA					
SAISHO	090	099	118	119	068	TRANS					
SALORA	053	139	117	120	122	CONTINENTS	098	097	053	134	
	123	125	128	135	083	UHER	052	111	125		
SAMBERS	046	097	051	053	115	ULTRA VOX	098	046	099	050	109
	077						120				
SAMPO	121					UNIVERSUM	092	034	054	077	
SAMSUNG	015	026	099	054	077	UNIVOX	116				
	136	090				VEGAVOX	079				
SANYO	001	002	005	033	044	VOXSON	050	134			
	048	060	113	118	071	WATSON	111				
	054	136				WATT RADIO	046	099	051	109	116
SBR	049	142	148	149	088		127				
SCHAUB LORENZ	001	058	109	122	123	WEGA	033				
	128	129	130	134		WHITE					
SCHNEIDER	096	099	049	050	052	WESTINGHOUSE	099	111			
	019	141	109	142	125	YOKO	099				
	149	078	132			ZANUSSI	096	144	019	110	069
SEG	046						134				
SEI	059					ZOPPAS	096	144	019	110	134

В случае возникновения неполадок

Неполадка	Причина	Устранение
При нажатии кнопки "сеть" ресивер не включается	Отсутствует напряжение переменного тока.	<ul style="list-style-type: none"> • Удостоверьтесь, что вилка электропитания включена в действующую розетку. • Проверьте, не снабжена ли розетка (отдельным) выключателем.
Дисплей светится, но нет ни звука, ни изображения.	<ul style="list-style-type: none"> • Ненадежный контакт у разъемов. • Звук выключен кнопкой "Mute". • Ручка регулятора громкости в положении минимума. 	<ul style="list-style-type: none"> • Удостоверьтесь, что все входные кабели и кабели к акустическим системам подключены правильно. • Нажмите кнопку MUTE (приглушение/выключение звука). Поверните ручку регулятора громкости.
Устройство включается, но дисплей лицевой панели не загорается.	<ul style="list-style-type: none"> • Регулятор яркости дисплея в режиме "выключено". 	<ul style="list-style-type: none"> • Согласно инструкциям в разделе DISPLAY MODE (режимы яркости дисплея на с. 29), выберите команду "нормальная яркость" FULL.
Звук отсутствует во всех акустических системах; выключатель "сеть" освещен красным.	<ul style="list-style-type: none"> • В усилителе сработала система защиты из-за возможного короткого замыкания. • В усилителе сработала система защиты из-за внутренних неисправностей. 	<ul style="list-style-type: none"> • Тщательно проверьте, чтобы концы проводов акустических систем не замыкались у клемм ресивера и у клемм акустических систем. • Обратитесь в местный сервис-центр фирмы LUXMAN.
Нет звука из акустической системы центрального канала или тыловых акустических систем.	<ul style="list-style-type: none"> • Неправильный режим окружающего звука. • Входной сигнал моно. • Неверная конфигурация. • Воспроизводимая фонограмма монофоническая или стереофоническая. 	<ul style="list-style-type: none"> • Выберите не STEPEO, а другой режим звука. • Моносигнал не содержит информации для создания окружающего звука. • Проверьте конфигурацию акустических систем. • Декодер окружающего звука не может задействовать центральный или тыловые каналы, так как фонограмма не содержит такой информации.
Ресивер или другое устройство не реагируют на команды пульта дистанционного управления.	<ul style="list-style-type: none"> • "Сели" батарейки пульта. • Выбрано не то устройство. • Удаленный датчик "закрыт" препятствиями. 	<ul style="list-style-type: none"> • Замените батарейки пульта. • Нажмите нужную кнопку из набора FUNCTION. • Удостоверьтесь, что датчик лицевой панели "виден" пульту, или подключите дополнительный датчик (репитер).
В режиме тюнера время от времени слышны жужжащие звуки.	<ul style="list-style-type: none"> • Местные помехи. 	<ul style="list-style-type: none"> • Расположите ресивер или его приемную антенну подальше от компьютеров, люминесцентных ламп, моторов и других электроприборов.
Буквы на дисплее индикаторов каналов "мигают" и звук от цифрового источника пропадает.	<ul style="list-style-type: none"> • Пауза в передаче цифрового аудиосигнала. 	<ul style="list-style-type: none"> • Возобновите воспроизведение диска DVD. • Проверьте, выбран ли цифровой вход.
Вентилятор охлаждения не вращается.	Возможно что принудительное охлаждение и не требуется.	Вентилятор включается только тогда, когда требуется дополнительное охлаждение прибора из-за высокой температуры внутри. При обычных уровнях громкости вентилятор как правило не включается.

Секция усилителей

Выходная мощность

Выходная мощность (20 Гц – 20 кГц, $K_g < 0.07\%$, 8 Ом)
Фронт (левый и правый). 95 Вт на канал
Центральный 95 Вт на канал
Тыл (левый и правый) 95 Вт на канал
Центральный тыл (левый и правый) 95 Вт на канал
Выходная мощность (EIAJ, 1 кГц, 8 Ом)
Фронт (левый и правый). 120 Вт на канал
Центральный 120 Вт на канал
Тыл (левый и правый) 120 Вт на канал
Центральный тыл (левый и правый) 120 Вт на канал

Чувствительность по входу/импеданс
линейный вход (высокий уровень) 230 мВ/47 кОм
Отношение сигнал/шум (IHF-A) 95 дБ
Разделение каналов декодеров окружающего звука
Pro Logic 40 дБ
Dolby Digital (AC-3) 55 дБ
DTS 55 дБ

Диапазон воспроизводимых частот (1 Вт, +0, -3 дБ)
10 Гц – 100 кГц

Регулировка тембра:
Низкие частоты: ± 10 дБ на частоте 100 Гц
Высокие частоты: ± 10 дБ на частоте 10 кГц

Секция цифрового аудио

Частота дискретизации: 32 кГц, 44,1 кГц, 48 кГц, 96 кГц
уровень/импеданс цифрового входа:
Оптический: -15 dBm – -21 dBm
Коаксиальный: 0,5 V_{pp} / 75 Ом.

Секция тюнера FM (ЧМ)

(если не указано другое, 100,1 МГц, 65 dBf)

Диапазон настройки:
87,5 МГц – 108,0 МГц (шаг 50 кГц)

Чувствительность (IHF):
моно: 11,2 dBf

Полезная чувствительность (50 дБ)
моно: 18,3 dBf
стерео: 38,5 dBf

Коэффициент захвата: 2,0 дБ
Подавление зеркальной помехи: 80 дБ
Коэффициент подавления ПЧ (AM): 55 дБ
Общий коэффициент гармоник (1 кГц):
моно: 0,2%
стерео: 0,3%

Диапазон воспроизводимых частот: 15 Гц – 16 кГц, +1/-1,5 дБ

Разделение стереоканалов (1 кГц) : 40 дБ
Отношение сигнал/шум (IHF-A):
моно: 70 дБ
стерео: 68 дБ

Секция тюнера AM

Диапазон настройки: 522 кГц – 1620 кГц (шаг 9 кГц)
Полезная чувствительность: 55 дБ/м
Общий коэффициент гармоник: 0,8%
Отношение сигнал/шум : 40 дБ

Секция видео

Телевизионный формат : PAL/NTSC
Входной уровень/импеданс : 1 V_{pp} / 75 Ом
Входной уровень /импеданс : 1 V_{pp} / 75 Ом
Диапазон частот видеосигнала
композитный и S-Vidéo :10 Гц-5,8 МГц (-1 дБ)
компонентный) :10 Гц-50 МГц (-3 дБ)

Общие характеристики

Требования к электропитанию:
220-240 В~, 50/60 Гц
Потребляемая мощность:
370 Вт
Сетевая розетка (включаемая):
максимум 100 Вт
Габаритные размеры (Ш x В x Г)
440 x 160 x 385 мм
Масса (нетто): 12,7 кг
Принадлежности в комплекте:
Рамочная антенна (1)
Антенна FM (1)
Пульт управления ПДУ (1)
Батарейки типа AAA (2)
Руководство пользователя (1)
Микрофон (1)

* Изготовлены по лицензии Dolby Laboratories.
"Dolby", "Pro Logic" и символы двойного D являются торговыми марками Dolby Laboratories

* DTS, DTS Surround, DTS-ES, DTS Neo:6, DTS 96/24 - зарегистрированные торговые марки корпорации Digital Theater Systems, Inc.

- Политика улучшения изделия может привести к изменению спецификаций и характеристик устройства без уведомления об этом.
- Производимые модели могут незначительно отличаться от иллюстраций в тексте.

КОРПОРАЦИЯ LUXMAN, ЯПОНИЯ

Подписи к рисункам (рисунки в тексте отмечены двумя звездочками в скобках, *прим. перев.*)

(**) (на с. 3) 0-центральный, 22-30 правый фронт, 90-110 правый тыл, 135-150 центральный правый тыл, центральный левый тыл, левый тыл, сабвуфер, левый фронт.

(**) (на с. 8) (по часовой стрелке): 1) активный сабвуфер (опция); 3) тыловые правый и левый; 4) центральный; 5) разъем сетевого кабеля; 6) дополнительная сетевая розетка; 7) центральный тыл правый и левый; 8) фронт, правый и левый; 9) вход интерфейса RS-232.

(**) (на с. 9) (по часовой стрелке): 1) проигрыватель CD (аудиовыход, цифровой выход); 2) кассетная дека, вход аудио, выход аудио; 3) DVD-рекордер (цифровой вход, цифровой выход).

(**) (на с. 10) (по часовой стрелке): 1) проигрыватель DVD (выход аудио, выход компонентного видео, цифровой выход, выход видео, выход S-video); 2) видеопроектор (вход компонентного видео, вход S-video); 3) видеомагнитофон (вход и выход аудио, вход и выход видео, вход и выход S-video).

(**) (на с. 11): (по часовой стрелке): 1) вход/выход ПДУ дополнительного помещения; 2) спутниковый ресивер (выход аудио (лев/прав), цифровой выход, выход видео); 3) проигрыватель DVD-Audio или многоканальный проигрыватель SACD (фронт, тыл, сабвуфер, центр, центральный тыл) 4) усилитель мощности (фронт, тыл, сабвуфер, центр, центральный тыл).

(**) (на с. 12): (по часовой стрелке): 1) антенна ЧМ; 2) Внешняя антенна ЧМ; 3) рамочная антенна АМ; 4) внешняя антенна АМ.

(**) (на с. 21): для выбора параметра нажимайте кнопки стрелок "вправо" или "вверх/вниз").

(**) (на с. 22): (FL (левый фронт), CEN (центр), FR (правый фронт), S-W (активный сабвуфер), SL (левый тыл), SBL (центральный левый тыл), SBR (центральный правый тыл), SR (правый тыл).