

HYUNDAI

H-1414

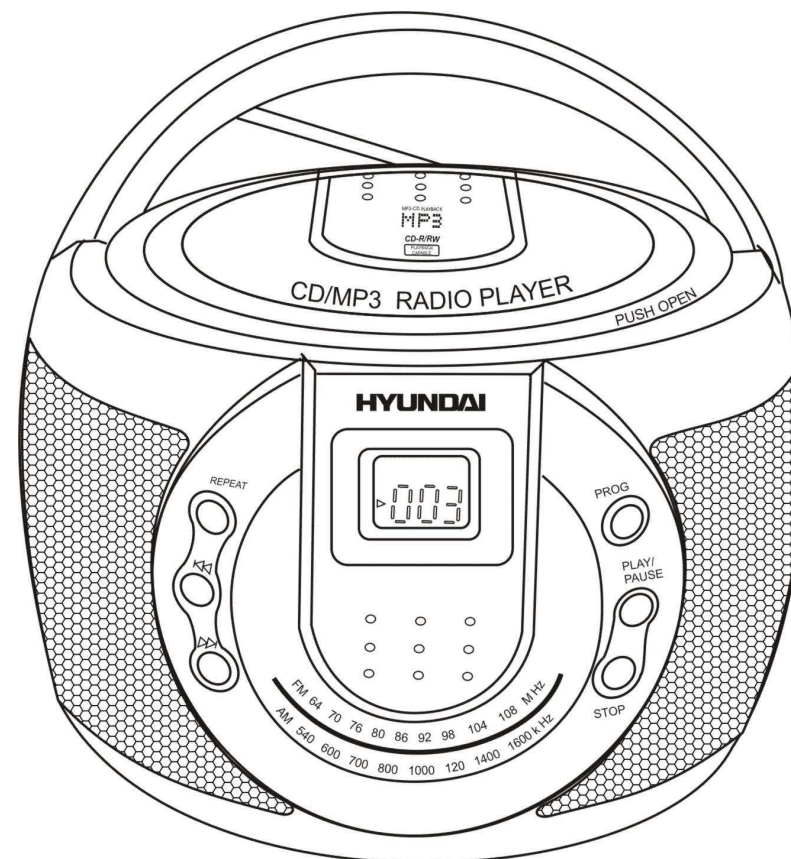

CD/MP3 RADIO PLAYER
Instruction manual

СТЕРЕО МАГНИТОЛА с CD/MP3
Руководство по эксплуатации

Description

1. Handle
2. Telescopic antenna
3. CD door
4. Liquid crystal display
5. PROGRAM button
6. PLAY/PAUSE button
7. STOP button
8. Right speaker
9. DIAL SCALE
10. FAST FORWARD/SKIP/SEARCH button
11. REWIND/SKIP/SEARCH button
12. REPEAT button
13. Left speaker
14. Tuning control regulator (on the rear panel)
15. FUNCTION switch (on the rear panel)
16. Telescopic antenna
17. VOLUME control regulator (on the rear panel)
18. HEADPHONE JACK (on the rear panel)
19. AC power cord
20. Battery compartment

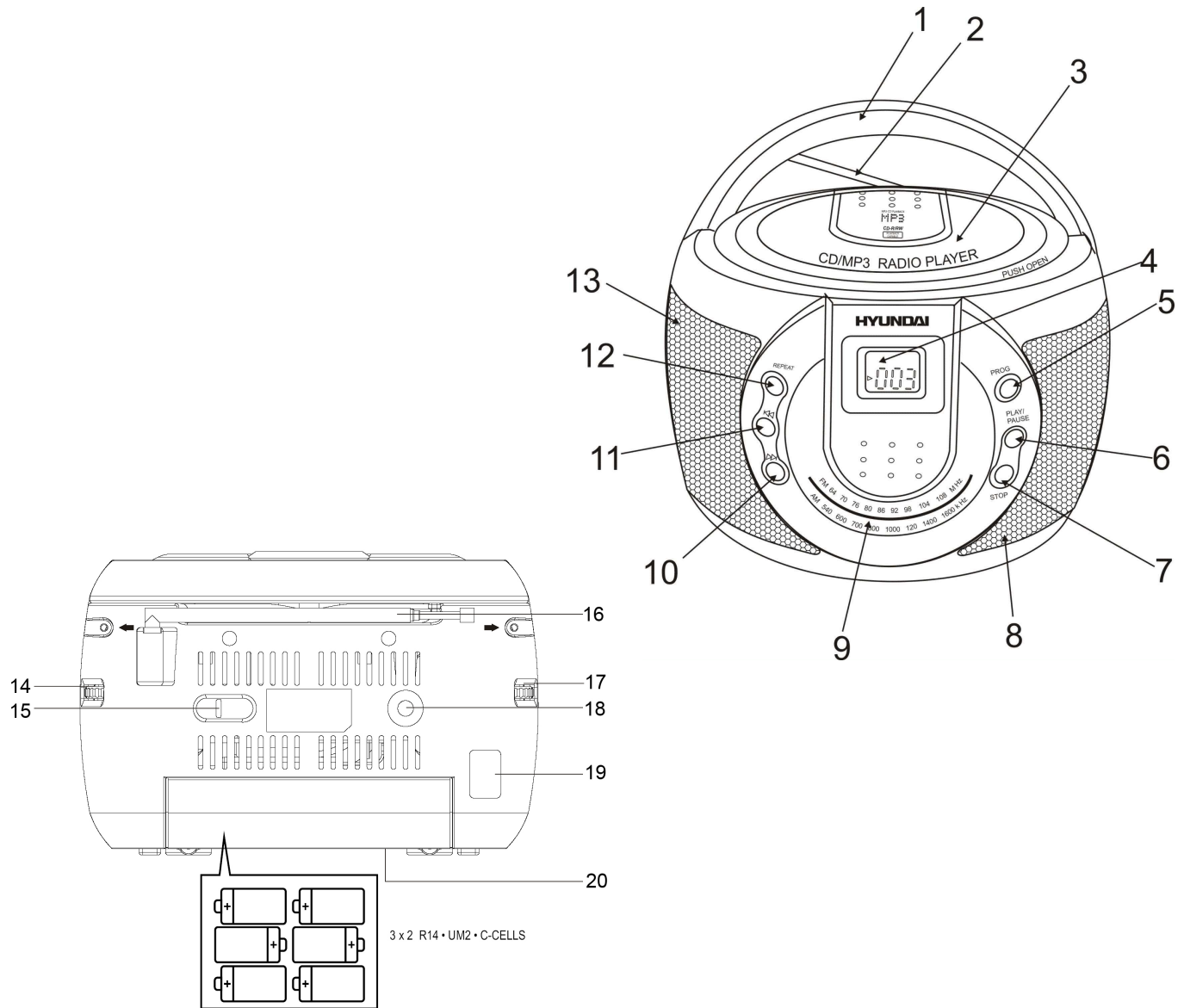

Important safeguards

- **ATTENTION:** The owner's manual contains important operating and maintenance instructions. For your safety, it is necessary to refer to the manual.
- **DANGEROUS VOLTAGE:** Uninsulated dangerous voltage that may be of sufficient magnitude to constitute a risk of electrical shock to persons is present within this product enclosure.
- **CAUTION:** To reduce the risk of electric shock, do not remove cover (or back). Prefer servicing to qualified service personnel.

Power supply

Battery operation

- Open the battery compartment cover.
- Insert 6 batteries (R-14 or UM-2 or C). Please observe correct battery polarities or the set will not work.
- Close the battery compartment cover.

AC operation

- Before the first connecting of the appliance check that voltage indicated on the rating label corresponds the mains voltage in your home.
- Plug the corresponding end of cord into the AC socket on the rear of the set.
- Insert the plug into power supply.

CAUTION:

- When the set is only used with AC or is not used for 2 weeks or more, please remove the batteries, to avoid damage to the set from leakage of batteries.
- Always switch off the unit when not in use.
- Always unplug the appliance from power supply, when no use long time.

Stereo headphone connecting

- For private listening, insert 3.5 mm headphone into the stereo headphone jack.
- Adjust volume control to the appropriate level as desired.
- When the stereo headphone jack is plugged, speaker will disconnect automatically.

Radio operation

- Set FUNCTION switch to RADIO position.
- Select your desired broadcasting band with BAND switch.
- Rotate the TUNING control regulator to receive the desired broadcast.
- Adjust the level and quality of sound with VOLUME control regulator.
- To turn off the radio, set the FUNCTION switch to OFF position.

Antenna

- For FM reception, adjust the telescopic antenna appropriately to obtain the best reception on the band selected.
- The AM signal is picked up through the built-in ferrite antenna. The set should be placed to a position for the best reception.

Compact disc operation

- Set FUNCTION switch to CD position. Display shows --- briefly.
- Open the CD door. Put a CD into the CD compartment and close the CD door.

Play/pause mode

- Press the PLAY/PAUSE button to start play.
- Press the PLAY/PAUSE button to pause at any track when playing.
- To stop the CD, press the STOP button.
- To remove the CD from the unit open the CD door.
- To turn off the CD player set FUNCTION switch to OFF position.

Skip and search mode

During playback you can use **⏮** or **⏭** to select a particular track.

- If you have selected a track number in the stop or pause position, press to start playback.
- Press **⏭** once briefly for the next track, or press repeatedly until the desired track number appears in the display.
- Press **⏮** once briefly to return to the beginning of a current track.
- Press **⏮** more than once briefly for a previous track.

Finding a passage within a track

1 Press and hold down **⏮** or **⏭**. The CD is played at high speed and low volume.

2 When you recognize the passage you want release **⏮** or **⏭**. Normal playback resumes.

Repeat mode

- Press the REPEAT button once for single track repeat playing.
- Press twice for all track repeat playing.
- To cancel repeat play, press REPEAT button until the repeat indicator turn off.

Program mode

- Up to 32 tracks can be programmed for disc play in any order or the same track can be repeated up to 32 times. Before use, be sure to press the STOP button.
- Press the PROG button.
- Select a desired track by using the **⏮** or **⏭** buttons.
- Press PROG button to confirm.

- Repeat steps described above to enter additional memories into the program if necessary.
- When all the desired tracks have been programmed, press PLAY/PAUSE button to play the disc in the order you have programmed.

Note:

- You can erase the contents of the memory by:
 - opening the CD door
 - selecting RADIO source
 - pressing STOP button twice during playback or in the stop position.

Note: Good quality sound is guaranteed only when playing licensed CDR/CDRW discs.

MP3 operation

- Set FUNCTION switch to CD position.
- Lift the CD door at the edge marked CLOSE/OPEN. Put a MP3 disk into the CD compartment and close the CD door.
- In MP3 playback mode all functions are available as in CD operation mode.

Note: Good quality sound is guaranteed only when playing licensed MP3 discs.

Maintenance and care

- Check your batteries regularly, old or discharged batteries should be replaced. If the unit is not going to be used for some time or is being run exclusively on the alternative power, remove the batteries to avoid leakage and damage.
- Electronic products of this kind should never be subjected to moisture or extreme temperatures.
- If necessary, clean the unit with a piece of cloth dampened with water only (be sure the AC power cord is disconnected from the power supply).

CD protection

- When pick up the CD disc, always hold the edge of the disc, never touch the surface of the disc, it would scratch the disc surface and may occur sound distortion or raise reading problem.

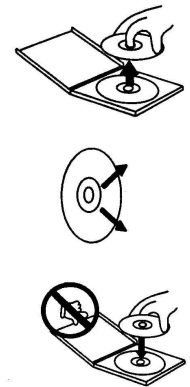

Specification

| | |
|--------------------------------|--------------------------|
| Power supply | 220 V, 50 Hz |
| Output power, RMS | 1.5 W x 2 |
| Net / Gross Weight | 1.2 kg / 1.5 kg |
| Gift box dimension (L x W x H) | 200 mm x 228 mm x 145 mm |

Specifications and functions are subject to change without notice. It is caused by continual improvement of the device.

Описание

1. Ручка
2. Телескопическая антенна
3. Крышка отсека для компакт-диска
4. Жидкокристаллический дисплей
5. Кнопка PROGRAM
6. Кнопка PLAY/PAUSE
7. Кнопка STOP
8. Правый динамик
9. Шкала частот
10. Кнопка FAST FORWARD/SKIP/SEARCH
11. Кнопка REWIND/ SKIP/SEARCH
12. Кнопка REPEAT
13. Левый динамик
14. Регулятор настройки радиоволн (на задней панели)
15. Переключатель режимов работы (на задней панели)
16. Телескопическая антенна
17. Регулятор громкости (на задней панели)
18. Разъем для наушников (на задней панели)
19. Разъем для шнура питания
20. Отсек для батарей

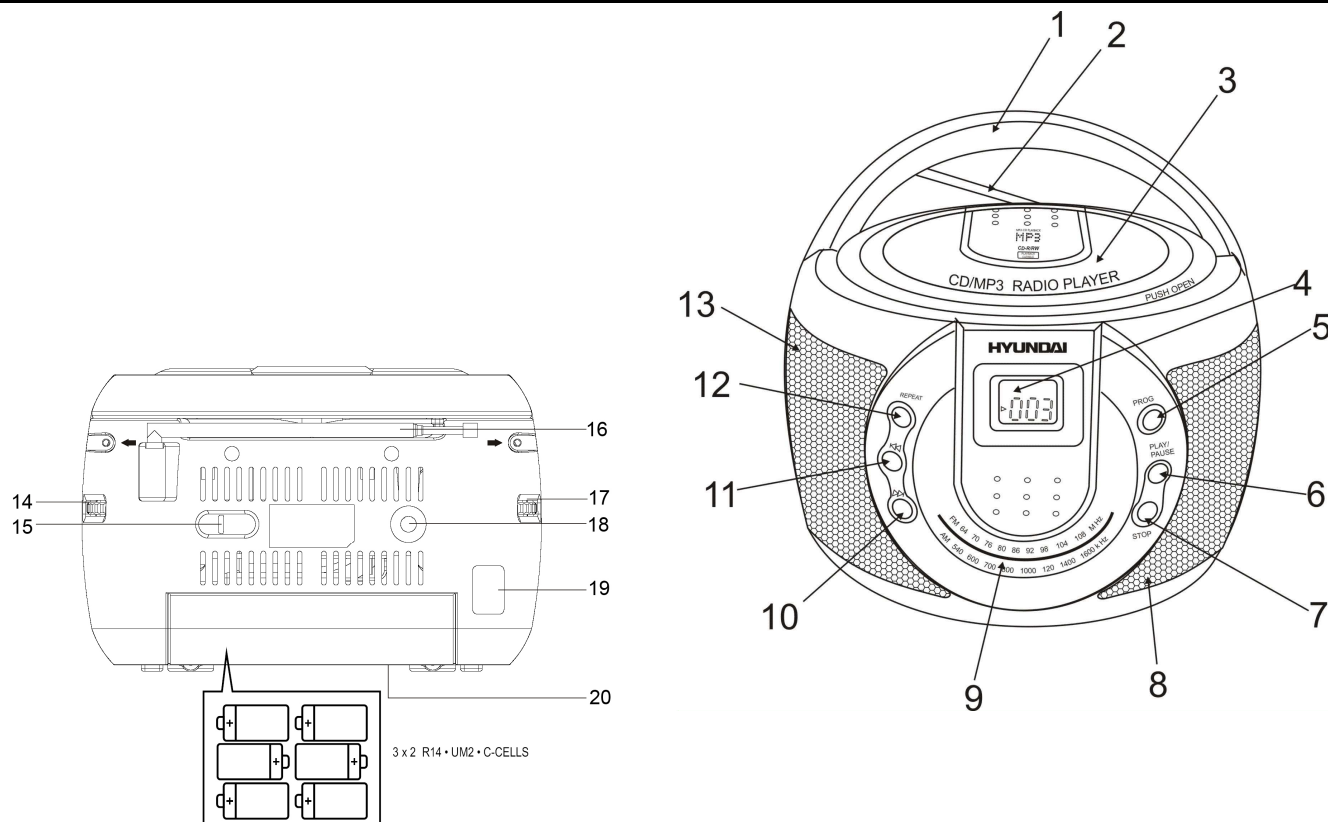

Меры безопасности

- **ВНИМАНИЕ:** В руководстве присутствуют важные указания по эксплуатации и уходу. Сохраните руководство по эксплуатации для последующего использования.
- **ВЫСОКОЕ НАПРЯЖЕНИЕ:** В приборе находятся оголенные провода высокого напряжения. Напряжение внутри прибора достаточно высокое, чтобы вызвать удар электрическим током.
- **ПРЕДУПРЕЖДЕНИЕ:** Во избежание удара электрическим током не открывайте заднюю панель. Доверяйте ремонт только квалифицированным специалистам.

Источники питания

Работа от батарей

- Откройте крышку отсека для батарей.
- Вставьте 6 батарей типа R-14 или UM-2 или C, соблюдая полярность, иначе прибор не будет работать.
- Закройте крышку отсека для батарей.

Питание от сети переменного тока

- Перед первым использованием прибора проверьте, соответствует ли электропитание Вашего прибора, указанное в таблице с техническими характеристиками, электропитанию в Вашей локальной сети.
- Подсоедините соответствующий конец электрошнура к гнезду на задней панели прибора.
- Вставьте вилку электрошнура в розетку.

ВНИМАНИЕ:

- Если прибор работает только от сети питания или не будет использоваться более двух недель, удалите, пожалуйста, батареи. Невыполнение этого требования может привести к повреждению прибора.
- Всегда отключайте прибор от сети питания, если он не будет эксплуатироваться долгое время.

Подключение наушников

- Для частного прослушивания подключите к разъему для подключения наушников наушники с диаметром штекера 3,5 мм.
- С помощью регулятора громкости установите желаемый уровень звука.
- При подключенных наушниках звук через динамики не воспроизводится.

Использование радиоприемника

- Установите переключатель режимов работы в положение RADIO.
- Используя переключатель диапазонов радиоволн, выберите частоту радиовещания.
- Вращая регулятор настройки радиоволн, настройтесь на волну выбранной Вами радиостанции.
- С помощью регулятора громкости установите желаемый уровень звука.
- Для того чтобы выключить магнитола, установите переключатель режимов работы в положение OFF.

Антенна

- Для достижения лучшего приема FM радиосигнала, вытяните телескопическую антенну, которая расположена на задней панели прибора.
- Для приема AM сигнала в приборе имеется встроенная антенна, для лучшего приема вращайте магнитола в различных направлениях.

Использование CD проигрывателя

- Установите переключатель режимов работы в положение CD. На дисплее отобразится ---.
- Откройте отсек для компакт-диска. Вставьте компакт-диск в отсек и, нажав на дверцу, закройте ее.

Режим воспроизведения/временной остановки

- Для начала воспроизведения нажмите кнопку PLAY/PAUSE.
- Для временного прерывания прослушивания нажмите еще раз на кнопку PLAY/PAUSE.
- Чтобы остановить воспроизведение, нажмите кнопку STOP.
- Для удаления компакт диска из отсека, откройте крышку отсека для компакт-диска.
- Для выключения CD проигрывателя, переведите переключатель режимов работы в положение OFF.

Режим перехода и поиска композиций

Во время воспроизведения используйте кнопки **◀◀** или **▶▶** для выбора трека.

- После выбора трека нажмите кнопку PLAY для воспроизведения.
- Нажмите кнопку **▶▶** один раз для перехода к предыдущему треку, нажмите и удерживайте, пока номер нужного Вам трека не появится на дисплее.
- Нажмите кнопку **◀◀** один раз для возврата к началу текущего трека.
- Нажмите **◀◀** более одного раза для перехода к предыдущему треку.

Быстрый поиск фрагмента трека

1 Нажмите и удерживайте кнопки **◀◀** или **▶▶**. Диск будет воспроизводиться с высокой скоростью и при низком уровне звука.

2 Когда Вы узнаете фрагмент трека, который Вы хотите прослушать, отпустите кнопки **◀◀** или **▶▶** для возобновления нормального воспроизведения.

Режим повторного воспроизведения

- Для повторного воспроизведения прослушанной композиции, нажмите один раз на кнопку REPEAT.
- Для повторного прослушивания всех композиций на диске, нажмите на кнопку REPEAT дважды.
- Для отмены повторного воспроизведения, нажмите кнопку REPEAT.

Режим программирования порядка воспроизведения композиций

- Используя функцию программирования, Вы можете установить любую последовательность воспроизведения композиций. Вы можете задать воспроизведение до 32 разных композиций или одну любую композицию до 32 раз. Перед началом программирования, нажмите кнопку STOP.
- Нажмите один раз на кнопку PROGRAM.
- С помощью кнопок CD SKIP/SEARCH выберите желаемую композицию.
- Для запоминания выбранной композиции нажмите на кнопку PROGRAM еще раз.
- Для того, чтобы внести в память другие композиции, повторите вышеперечисленные действия.
- Для начала воспроизведения запрограммированных композиций нажмите кнопку PLAY/PAUSE.

ВНИМАНИЕ:

- Вы можете удалить программу:
 - Открытием дверцы CD
 - Выбором радио в качестве источника сигнала
 - Нажатием кнопки **STOP** дважды в режиме остановки.

Примечание: Качественное звучание без помех и сбоев гарантируется только при воспроизведении лицензионных CDR/CDRW дисков.

Использование MP3 проигрывателя

- Установите переключатель режимов работы в положение CD.
- Откройте отсек для компакт-диска. Вставьте MP3-диск в отсек и, нажав на дверцу, закройте ее.
- В режиме проигрывания MP3-дисков доступны те же функции, что и при проигрывании CD-дисков.

Примечание: Качественное звучание без помех и сбоев гарантируется только при воспроизведении лицензионных MP3 дисков.

Чистка и уход

- Проверяйте батареи регулярно. Удалите батареи, если они разрядились, прибор не будет использоваться на протяжении продолжительного времени или работает от сети питания.
- Предохраняйте Ваш прибор от попадания влаги или воздействия высокой температуры.
- Если необходимо, протрите корпус прибора при помощи чуть влажной тряпочки, при этом убедитесь, что прибор отключен от сети питания.



Защита компакт-диска

- Извлекая компакт-диск, держите его только за края. Не дотрагивайтесь до лазерной поверхности компакт-диска, т.к. Вы можете поцарапать его поверхность, что приведет к искажению звука или другим проблемам.



Технические характеристики

| | |
|-----------------------------|--------------------------|
| Электропитание | 220 Вольт, 50 Герц |
| Выходная мощность | 1,5 Ватт x 2 |
| Вес нетто / брутто | 1,2 кг / 1,5 кг |
| Размеры коробки (Д x Ш x В) | 200 мм x 228 мм x 145 мм |

Технические характеристики и функции могут быть изменены заводом-изготовителем без предварительного уведомления в связи с постоянным совершенствованием и улучшением данного устройства.

