

HYUNDAI

H-1403

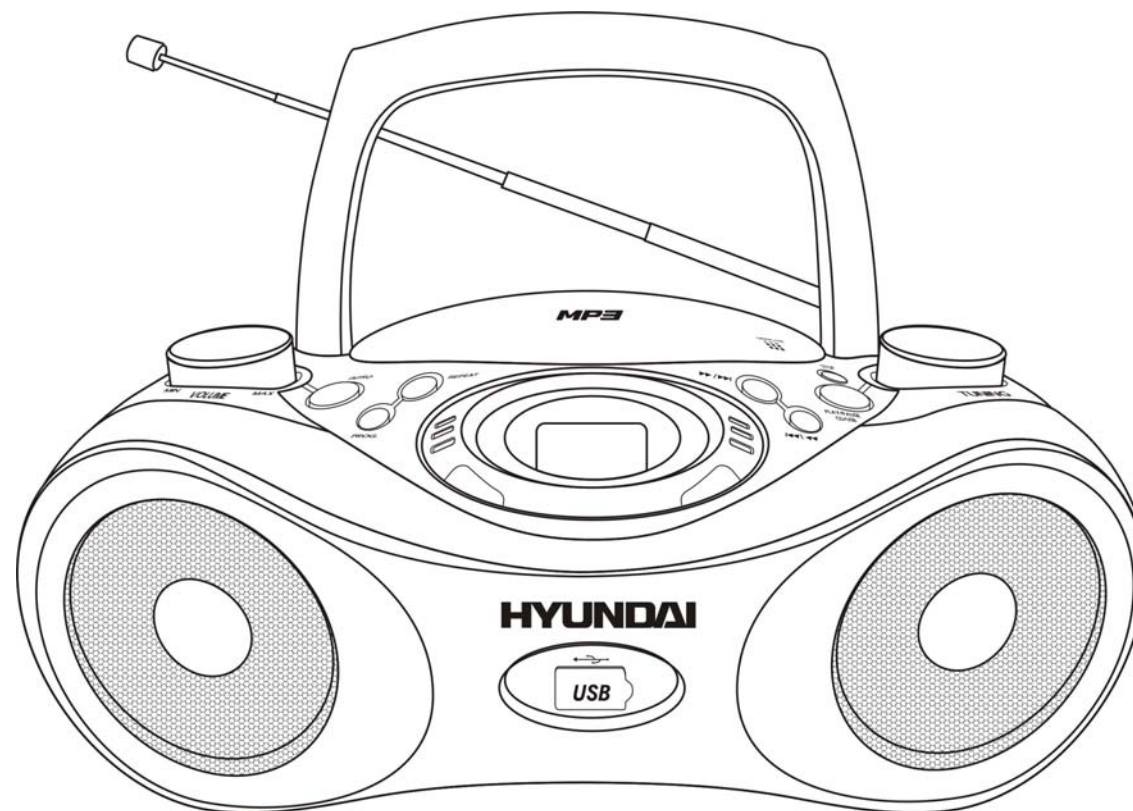

CD/MP3/USB radio player
Instruction manual

Сtereo магнитола с CD/MP3/USB
Руководство по эксплуатации

Description

1. VOLUME knob
2. Stereo headphone jack
3. INTRO button
4. PROG button
5. REPEAT button
6. CD door
7. Handle
8. Telescopic antenna
9. LCD display
10. Search / previous track / backward rewind (⏮) button
11. Search / next track / forward rewind (⏭) button
12. PLAY/PAUSE/ USB button
13. STOP button
14. TUNING knob
15. FUNCTION switch
16. Dial pointer window
17. Speaker
18. USB interface
19. Battery door

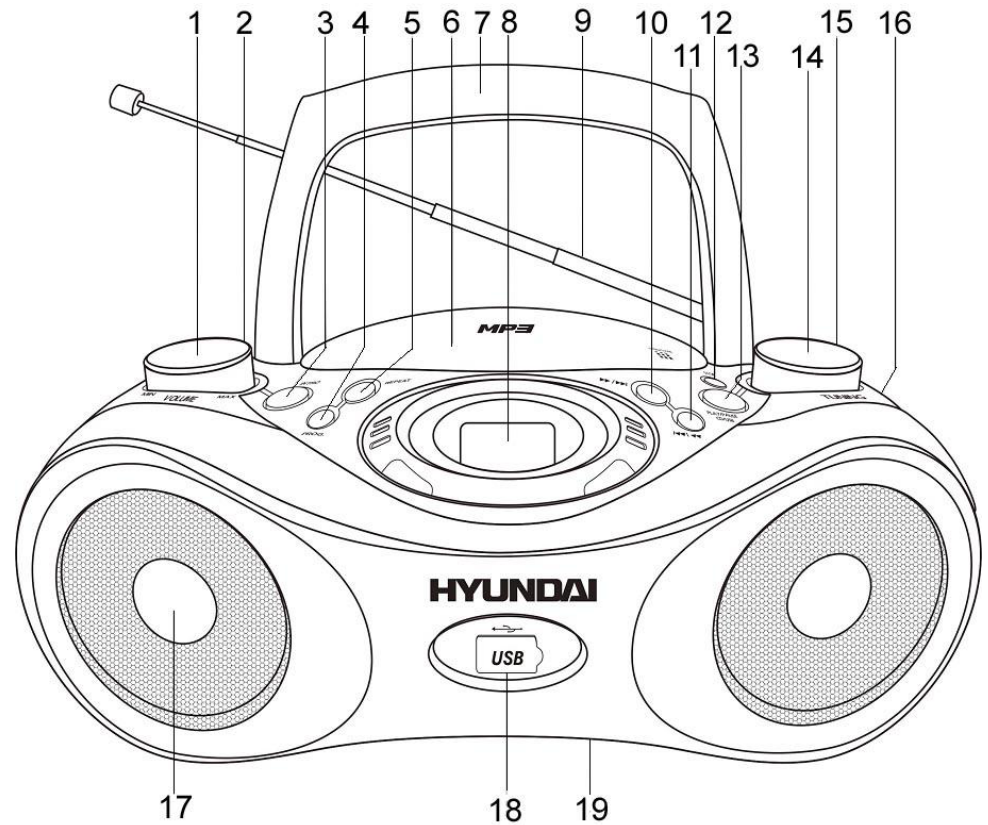

Important safeguards

- **Attention:** The owner's manual contains important operating and maintenance instructions. For your safety, it is necessary to refer to the manual.
- **Dangerous voltage:** Uninsulated dangerous voltage that may be of sufficient magnitude to constitute a risk of electrical shock to persons is present within this product enclosure.
- **Caution:** To reduce the risk of electric shock, do not remove cover (or back). Prefer servicing to qualified service personnel.

Power supply

Battery operation

- Open the battery compartment cover.
- Insert 8 x 1.5V LR14, UM-2 type or C - cells batteries. Please observe correct battery polarities or the set will not work (see the picture).
- Close the battery compartment cover.

AC operation

- Before the first connecting of the appliance check that voltage indicated on the rating label corresponds the mains voltage in your home.
- Plug the corresponding end of cord into the AC socket on the rear of the set.
- Insert the plug into power supply.

Caution:

- When the set is only used with AC or is not used for 2 weeks or more, please remove the batteries, to avoid damage to the set from leakage of batteries.
- Always switch off the unit when not in use.
- Always unplug the appliance from power supply, when no use long time.

Stereo headphone connecting

- For private listening, insert 3.5 mm headphone into the stereo headphone jack.
- Adjust volume control to the appropriate level as desired.
- When the stereo headphone jack is plugged, speaker will disconnect automatically.

General operations

- To select your sound source adjust the FUNCTION switch to USB.CD/OFF/FM/AM.
- Adjust volume control to the appropriate level as desired.
- To switch off the set adjust the source selector to OFF position.

Radio operations

- Set FUNCTION switch to FM or AM position.
- Rotate the TUNING knob to receive the desired station.
- Adjust the level of sound with VOLUME knob.
- To turn off the radio, set the FUNCTION switch to OFF position.

Antenna

- For FM reception, adjust the telescopic antenna appropriately to obtain the best reception on the band selected.
- The AM signal is picked up through the built-in ferrite antenna. The set should be placed to a position for the best reception.

Compact disc operations

- Set FUNCTION switch to CD position.
- Open the CD door by pushing the CD door with OPEN printing. Put a CD into the CD compartment with the label side upwards and close the CD door by pushing the door with OPEN printing.

Play/pause/stop mode

- Press the PLAY/PAUSE button to start play.
- Press the PLAY/PAUSE button to pause at any track when playing.
- To stop the CD, press the STOP button.
- To remove the CD from the unit open the CD door.
- Always press STOP button before opening the CD compartment.
- To turn off the CD player set FUNCTION switch to OFF position.

Skip and search mode

During playback you can use ◀◀ or ▶▶ to go to previous or next track.

- If you have selected a track number in the stop or pause position, press PLAY/PAUSE to start playback.

- Press ►► for the next track, or press repeatedly until the desired track number appears in the display.
- Press ◀◀ once briefly to return to the beginning of a current track.
- Press ◀◀ two times briefly for a previous track.

Fast backward/ forward playback

- Press and hold the ◀◀ or ►► buttons to start fast backward or forward playback until you find the passage to play from.

Repeat mode

- Press the REPEAT button once for single track repeat playing.
- Press REPEAT twice for all tracks repeat playing.
- To cancel repeat play, press REPEAT button until the repeat indicator turn off.

Program mode

- Up to 32 tracks can be programmed for disc play in any order or the same track can be repeated up to 32 times. Before use, press the STOP button.
- Press the PROG button.
- Select a desired track by using the ◀◀ or ►► buttons.
- Press PROG button to confirm.
- Repeat steps described above to enter additional memories into the program if necessary.
- When all the desired tracks have been programmed, press PLAY/PAUSE button to play the disc in the order you have programmed.

Note: You can erase the contents of the memory by:

- opening the CD door
- selecting RADIO or OFF mode
- in the STOP mode pressing PROG and then STOP button

Note: Good quality sound is guaranteed only when playing licensed CD-R/CD-RW discs.

USB operations

The CD player can play the music from USB.

1. Set the FUNCTION switch to CD.USB position.
2. In CD mode press and hold the PLAY/PAUSE/USB button to switch from CD to USB mode.
3. Plug the USB device at the front panel.
4. Press PLAY/PAUSE button.

Note: The unit can play only Audio CD, MP3 and WMA formats.

Maintenance and care

- Check your batteries regularly; old or discharged batteries should be replaced. If the unit is not going to be used for some time or is being run exclusively on the alternative power, remove the batteries to avoid leakage and damage.
- Electronic products of this kind should never be subjected to moisture or extreme temperatures.
- If necessary, clean the unit with a piece of cloth dampened with water only (be sure the AC power cord is disconnected from the power supply).

CD protection

- When pick up the CD disc, always hold the edge of the disc, never touch the surface of the disc, it would scratch the disc surface and may occur sound distortion or raise reading problem.

Specification

Power supply	230 V, 50 Hz
Output power, RMS	1,5 W x 2, R.M.S.
Net / Gross weight	1.45 kg / 1.78 kg
Gift box dimension	310 x 230 x 142 mm

Specifications and functions are subject to change without notice. It is caused by continual improvement of the device.

Описание

1. Регулятор громкости VOLUME
2. Разъем для наушников
3. Кнопка INTRO
4. Кнопка PROG
5. Кнопка REPEAT
6. Отсек для дисков
7. Держатель
8. Телескопическая антенна
9. LCD дисплей
10. Кнопка предыдущий трек / перемотка назад (◀◀)
11. Кнопка следующий трек / перемотка вперед (▶▶)
12. Кнопка PLAY/PAUSE/USB
13. Кнопка STOP
14. Регулятор настройки радио TUNING
15. Переключатель режимов FUNCTION
16. Шкала настройки
17. Динамик
18. Разъем для USB устройства
19. Отсек для батарей

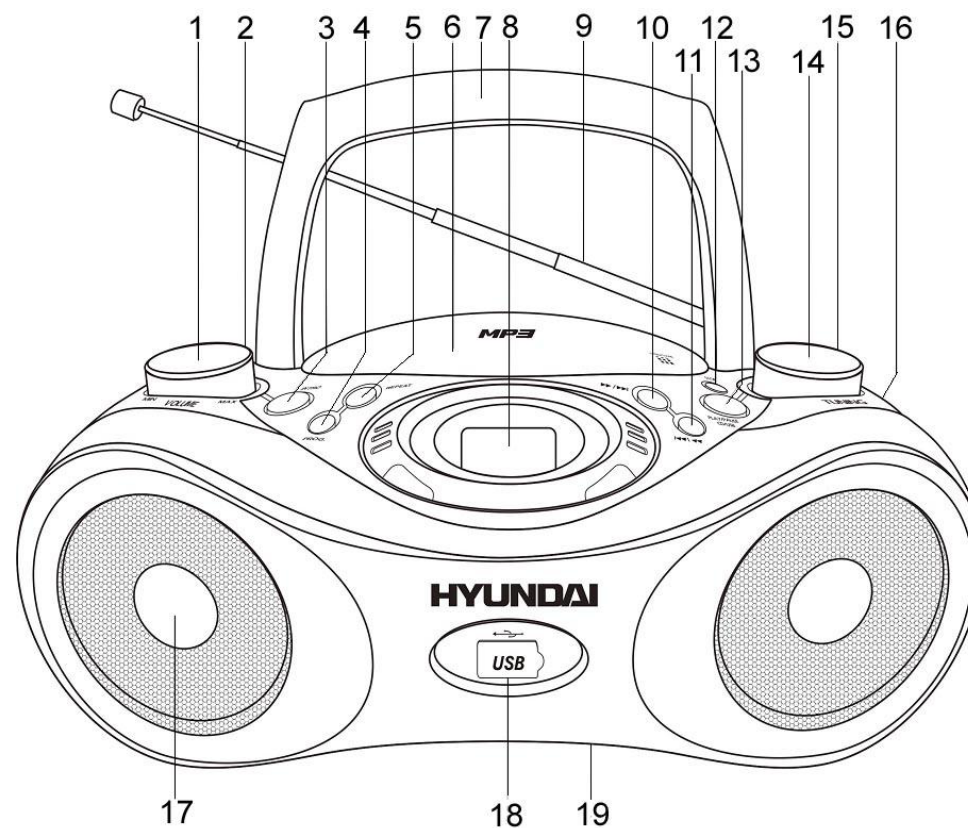

Меры безопасности

- **Внимание:** В руководстве присутствуют важные указания по эксплуатации и уходу. Сохраните руководство по эксплуатации для последующего использования.
- **Высокое напряжение:** В приборе находятся оголенные провода высокого напряжения. Напряжение внутри прибора достаточно высокое, чтобы вызвать удар электрическим током.
- **Предупреждение:** Во избежание удара электрическим током не открывайте заднюю панель. Доверяйте ремонт только квалифицированным специалистам.

Источники питания

Работа от батарей

- Откройте крышку отсека для батарей.
- Вставьте 8 батарей типа LR-14, UM-2, C, соблюдая полярность, иначе прибор не будет работать (см. рисунок).
- Закройте крышку отсека для батарей.

Питание от сети переменного тока

- Перед первым подключением прибора проверьте, соответствует ли электропитание Вашего прибора, указанное в таблице с техническими характеристиками, электропитанию в Вашей локальной сети.
- Подсоедините соответствующий конец электрошнура к гнезду на задней панели прибора.
- Вставьте вилку электрошнура в розетку.

Внимание:

- Если прибор работает только от сети питания или не будет использоваться более двух недель, удалите батареи из отсека во избежание повреждения прибора.
- Всегда выключайте прибор, если он не используется.
- Всегда отключайте прибор от сети питания, если он не будет эксплуатироваться долгое время.

Подключение наушников

- Для частного прослушивания подключите к разъему для подключения наушников наушники с диаметром штекера 3,5 мм.
- С помощью регулятора громкости установите желаемый уровень громкости звука.
- При подключенных наушниках звук через динамики не воспроизводится.

Использование стерео магнитолы

- Чтобы выбрать источник сигнала, установите переключатель FUNCTION в положение USB.CD/OFF/FM/AM.
- С помощью регулятора настройки громкости VOLUME установите желаемый уровень громкости звука.
- Чтобы выключить устройство, установите переключатель режимов в положение OFF.

Использование радиоприемника

- Установите переключатель режимов FUNCTION в положение FM или AM.
- Вращая регулятор настройки радио TUNING, настройтесь на волну нужной радиостанции.
- С помощью регулятора громкости VOLUME установите желаемый уровень громкости звука.
- Для того чтобы выключить магнитолу, установите переключатель режимов FUNCTION в положение OFF.

Антенна

- Для достижения лучшего приема FM радиосигнала, вытяните телескопическую антенну, которая расположена на задней панели прибора.
- Для приема AM сигнала в приборе имеется встроенная антенна, для лучшего приема вращайте магнитолу в различных направлениях.

Использование CD проигрывателя

- Установите переключатель источников сигнала FUNCTION в положение CD.
- Откройте отсек для компакт-диска, нажав на крышку в месте, где написано OPEN. Вставьте компакт-диск в отсек надписями вверх и, нажав крышку в месте, где написано OPEN, закройте ее.

Режим воспроизведения/паузы/остановки

- Для начала воспроизведения нажмите кнопку PLAY/PAUSE.
- Для временного прерывания прослушивания (паузы) еще раз нажмите на кнопку PLAY/PAUSE.
- Чтобы остановить воспроизведение, нажмите кнопку STOP.
- Для извлечения компакт диска из отсека откройте крышку отсека для компакт-диска.
- Всегда нажимайте кнопку STOP перед открытием отсека для дисков.
- Для выключения CD проигрывателя переведите переключатель режимов FUNCTION в положение OFF.

Режим поиска и перехода к предыдущему/следующему треку

Во время воспроизведения используйте кнопки ◀ / ▶ для перехода к предыдущему или следующему треку.

- После выбора трека нажмите кнопку PLAY/PAUSE для воспроизведения.

- Нажмите кнопку ►► один раз для перехода к следующему треку или нажимайте на кнопку несколько раз, пока номер нужного Вам трека не появится на дисплее.
- Нажмите кнопку ◀◀ один раз для возврата к началу текущего трека.
- Нажмите кнопку ◀◀ два раза для перехода к предыдущему треку.

Быстрое воспроизведение трека в прямом и обратном направлениях

- Для воспроизведения диска с высокой скоростью в прямом или обратном направлениях нажмите и удерживайте кнопки ◀◀/►► до тех пор, пока не будет найден фрагмент трека, с которого вы хотите начать воспроизведение.

Режим повторного воспроизведения

- Для повторного воспроизведения прослушанной композиции нажмите один раз на кнопку REPEAT.
- Для повторного прослушивания всех композиций на диске нажмите на кнопку REPEAT дважды.
- Для отмены повторного воспроизведения нажмите кнопку REPEAT.

Режим программирования порядка воспроизведения треков

- Используя функцию программирования, Вы можете установить любую последовательность воспроизведения треков. Вы можете задать воспроизведение до 32 разных треков или одного любого трека до 32 раз. Перед началом программирования нажмите кнопку STOP.
- Нажмите один раз кнопку PROG.
- С помощью кнопок ◀◀/►► выберите нужный трек.
- Для запоминания выбранного трека нажмите на кнопку PROG еще раз.
- Для того чтобы внести в память другие треки, повторите вышеперечисленные действия.
- Для начала воспроизведения запрограммированных треков нажмите кнопку PLAY/PAUSE.

Внимание: Вы можете удалить содержимое памяти:

- Открытием дверцы CD
- Выбором радио в качестве источника сигнала или выбором режима OFF
- В режиме STOP нажатием кнопки PROG, а затем STOP

Примечание: Качественное звучание без помех и сбоев гарантируется только при воспроизведении лицензионных CD-R/CD-RW дисков.

Функция USB

CD проигрыватель может воспроизводить музыку с USB носителей.

1. Установите переключатель режимов FUNCTION в положении CD.USB.
2. В режиме CD нажмите и удерживайте кнопку PLAY/PAUSE/USB, чтобы переключить режим с CD на USB.
3. Вставьте USB устройство в переднюю панель.
4. Нажмите кнопку PLAY/PAUSE.

Примечание: Устройство может воспроизводить только форматы Audio CD, MP3 и WMA.

Чистка и уход

- Проверяйте батареи регулярно. Замените батареи, если они разрядились. Если прибор не будет использоваться на протяжении продолжительного времени или работает от сети питания, удалите батареи во избежание их повреждения.
- Предохраняйте Ваш прибор от попадания влаги или воздействия экстремальных температур.
- В случае необходимости протрите корпус прибора при помощи куска ткани (смачивать только водой), при этом убедитесь, что прибор отключен от сети питания.

Защита компакт-диска

- Извлекая компакт-диск, держите его только за края. Не дотрагивайтесь до лазерной поверхности компакт-диска, т.к. Вы можете поцарапать его поверхность, что приведет к искажению звука или проблемам при считывании.

Технические характеристики

Электропитание	230 В, 50 Гц
Выходная мощность	1,5 Вт x 2 (СКЗ)
Вес нетто / брутто	1.45 кг / 1.78 кг
Размеры коробки	310 x 230 x 142 мм

Технические характеристики и функции могут быть изменены заводом-изготовителем без предварительного уведомления в связи с постоянным усовершенствованием и улучшением данного устройства.



АИ49