

Vitek

CLOCK RADIO WITH ALARM MODEL VT-3523



MANUAL INSTRUCTION

GB	MANUAL INSTRUCTION	3
DE	DIE BETRIEBSANWEISUNG	6
RUS	ИНСТРУКЦИЯ ПО ЭКСПЛУАТАЦИИ	10
FR	NOTICE D'UTILISATION	14
IT	ISTRUZIONI D'USO	18
E	INSTRUCCIONES DE USO	22
BG	ИНСТРУКЦИЯ ЗА ЕКСПЛОАТАЦИЯ	25
HU	HASZNÁLATI ÚTMUTATÓ	29
SCG	UPUSTVO ZA UPOTREBU	32
PL	INSTRUKCJA OBSŁUGI	35
CZ	NÁVOD K POUŽITÍ	38
UA	ІНСТРУКЦІЯ З ЕКСПЛУАТАЦІЇ	41
BEL	ІНСТРУКЦЫЯ ПА ЭКСПЛУАТАЦЫІ	45
AR	تعلیمات ال ایس تخدام	49

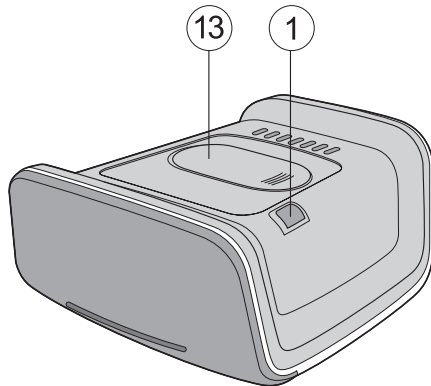
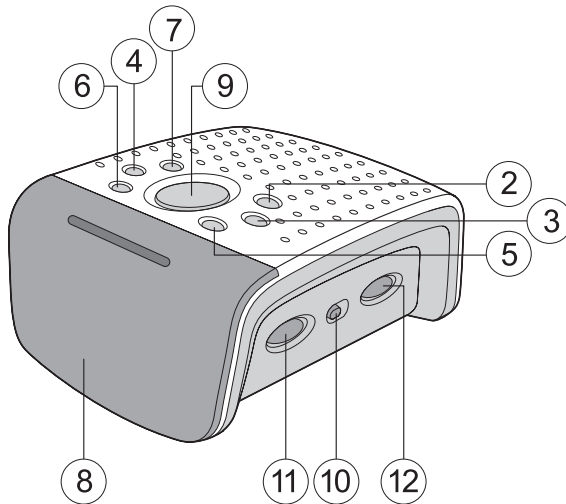

ENGLISH**CLOCK RADIO WITH ALARM
MODEL VT-3523****DESCRIPTION**

1. ON/ OFF/AUTO SELECTOR
2. HOUR SET BUTTON
3. MINUTE SET BUTTON
4. ALARM SET BUTTON
5. ALARM OFF BUTTON (AL OFF)
6. TIME SET BUTTON
7. SLEEP MODE BUTTON
8. LED DISPLAY
9. SNOOZE TIMER BUTTON
10. BAND SELECTOR (FM/AM)
11. TUNING DIAL
12. BUZZER/VOLUME CONTROL DIAL
13. BACKUP BATTERY COMPARTMENT

AC POWER SUPPLY

Before connecting, make sure that the electrical supply voltage is compatible with the device's voltage requirements.

CAUTION

- Remove the AC plug from the outlet if the device will not be used for a long period of time.
- Do not attempt to repair this device yourself; there are no user-serviceable parts inside.
- Do not allow water to splash or spill onto the device in order to avoid fire and electric shock.

- Do not obstruct the natural ventilation of the device; do not place it in closed bookshelves or on shelves where there is not good ventilation.
- Do not place sources of open flames, like candles, on the device.
- In case of malfunction, contact an authorized service center.

CLOCK

- Open the battery compartment (13) and install one 6F-22 type 9V battery (not included). The battery is used to save information regarding the current time and alarm settings in case of AC power interruption.
- Set the Auto/Off/On (1) selector to the Off position and plug the power plug into the outlet; the display will start to blink.
- To set the current time, press and hold the TIME (6) button, then use the HOUR (3) and MIN (2) buttons to set the current time.

SETTING THE ALARM TIME

- Press and hold the ALARM (4) button; use the HOUR (2) and MIN (3) buttons to set the desired alarm time.

ENGLISH

WAKING UP TO THE RADIO

- Set the alarm time as instructed above.
- Set the Auto/Off/On (1) selector to the On position.
- Set the band selector to the desired band - AM/FM, use the TUNING dial to tune to the desired radio station and make sure that the volume is set properly.
- Set the Auto/Off/On (1) selector to Auto. At the set alarm time the radio will automatically activate.

WAKING UP TO BUZZER ALARM

- Set the alarm time as indicated above.
- Rotate the VOLUME (12) dial counter-clockwise until it clicks in order to activate the BUZZ alarm mode.
- Set the Auto/Off/On (1) selector to Auto. The buzzer alarm will activate at the set alarm time.

TURNING OFF THE ALARM

- To turn off the alarm, press the AL OFF (5) button once; the alarm will turn off and the set alarm time is saved for the next day.
- To turn the alarm off completely, set the Auto/Off/On (1) selector to the Off position.

SNOOZE FUNCTION

- You can temporarily silence the alarm (buzzer or radio) by pressing the Snooze (9) button; the alarm will automatically activate again in 9 minutes.

SLEEP TIMER

- Set the Auto/Off/On (1) selector to the Auto position.
- Press the SLEEP (7) button; the radio will activate and the timer will begin counting down from 59 minutes until radio shut-off.
- To change the shut-off time, press and hold the SLEEP (7) button and then use the MIN (3) button to set the desired shut-off time from 59 to 1 min.
- Press the Snooze (4) button to deactivate this function.

RADIO

- AM band reception uses an internal antenna; when tuning a radio station, turn the radio itself in order to achieve optimal reception.
- For best reception in the FM band, make sure that the FM antenna wire is fully extended.
- Set the ON/OFF/AUTO (1) button to the ON position.
- Set the desired volume using the VOLUME (12) dial.

ENGLISH

- Set the band selector (10) to the desired band (FM/AM).
- Rotate the TUNING (11) dial to tune to the desired radio station.
- Set the Auto/Off/On (1) to the Off position to turn the radio off. If the radio does not turn off, then it's possible the Snooze mode is activate; in this case, press the Snooze (9) button.

TECHNICAL CHARACTERISTICS**Frequency band**

AM 540 – 1600 kHz
FM 88 – 108 MHz

Backup power

9 V 6F-22 battery
(not included)

Power requirements

AC 230V ~ 50 Hz

The manufacturer reserves the right to make changes to the technical characteristics of this device without prior notice.

SERVICE LIFE – NO LESS THAN FIVE YEARS.

GUARANTEE

Details regarding guarantee conditions can be obtained from the dealer from whom the appliance was purchased. The bill of sale or receipt must be produced when making any claim under the terms of this guarantee.

CE *This product conforms to the EMC-Requirements as laid down by the Council Directive 89/336/EEC and to the Low Voltage Regulation (23/73 EEC)*

DEUTSCH

UHRENRADIO / WECKER MODELL VT-3523

BESCHREIBUNG

1. UMSCHALTER
AN/AUS/AUTO (On/Off/Auto)
2. TASTE FÜR STUNDENEIN-
STELLUNG (Hour)
3. TASTE FÜR MINUTENEIN-
STELLUNG (Min)
4. EINSTELLEN DER ALAR-
MZEIT DES WECKERS (Al
Set)
5. TASTE ZUM ABSTELLEN DES
WECKERS (Al Off)
6. TASTE ZUM EINSTELLEN
DER UHRZEIT (Time)
7. EINSTELLEN DES SLEEP-
MODUS (Sleep)
8. LED-DISPLAY
9. EINSCHALTEN DES
SCHLUMMERMODUS
/ABSTELLEN DES TIMERS
(Snooze)
10. BANDUMSCHALTER
(Fm/Am)
11. RADIOABSTIMMUNG
(Tuning)
12. EINSTELLEN DES SUM-
MERS (Buss)/
LAUTSTÄRKENREGELUNG
(Volume)
13. FACH FÜR NOTPEISUNGS-
BATTERIE

WECHSELSTROMNET- ZSPEISUNG

Überzeugen Sie sich vor dem Einschalten davon, dass die

Netzstromspannung der Betriebsspannung des Gerätes entspricht.

VORSICHT

- Nehmen Sie die Steckgabel aus der Steckdose, wenn Sie das Gerät für längere Zeit nicht benutzen.
- Nehmen Sie das Gerät nicht selbstständig auseinander, im Inneren befinden sich keine Teile, die vom Benutzer bedient werden müssten.
- Um Feuerentfachung und Stromschlaggefahr vorzubeugen, lassen Sie kein Wasser in das Innere des Gehäuses gelangen.
- Es ist verboten die natürlichen Lüftungsbedingungen des Gerätes zu beeinträchtigen, stellen Sie es nicht in geschlossenen Bücherschränken oder auf Regalen auf, wo die Lüftung unzureichend ist.
- Es ist verboten das Gerät auf offene Flammenquellen, z.B. auf brennende Kerzen zu stellen.
- Beim Auffinden von Fehlern wenden Sie sich an ein autorisiertes Service-Center.

UHR

- Öffnen Sie den Deckel des Batteriefachs (13) und legen Sie eine Batterie Typ 6F-22

DEUTSCH

- mit Spannung 9 V ein. Die Batterie wird für die Speicherung von Informationen in der Echtzeit und der eingestellten Alarmzeit des Weckers verwendet, wenn die Netzstromzufuhr unterbrochen wird.
- Stellen Sie den Schalter On/Off/Auto (1) in die Position Off und stecken Sie die Steckgabel in die Steckdose, dabei werden die Angaben auf dem Display blinken.
 - Um die aktuelle Uhrzeit einzustellen, pressen und halten Sie die Taste Time (6), stellen Sie mit den Tasten Min (3) und Hour (2) die aktuelle Uhrzeit ein.

EINSTELLEN DER ALARMZEIT DES WECKERS

- Pressen und halten Sie die Taste Al Set (4), stellen Sie mit den Tasten Hour (2) und Min (3) die gewünschte Alarmzeit des Weckers ein.

EINSTELLEN DER ALARMZEIT ZUM ERWACHEN BEI RADIOMUSIK

- Stellen Sie die Alarmzeit des Weckers ein, wie es oben beschrieben wurde.
- Stellen Sie den Schalter On/Off/Auto (1) in die Position On.

- Stellen Sie das Radio auf die gewünschte Station ein und überzeugen Sie sich, dass die richtige Lautstärke eingestellt ist.
- Stellen Sie den Schalter On/Off/Auto (1) in die Position Auto. Wenn die laufende Uhrzeit mit der eingestellten Uhrzeit zusammenfällt, wird sich das Gerätautomatisch im Radiobetrieb einschalten.

EINSTELLEN DES WECKERS ZUM ERWACHEN BEI ALARMSIGNAL

- Stellen Sie die Alarmzeit des Weckers ein, wie es oben beschrieben wurde.
- Drehen Sie den Lautstärkenregler Volume (12) im Uhrzeigersinn bis zum Klickgeräusch, um das Summersignal Buss einzuschalten.
- Stellen Sie den Schalter On/Off/Auto (1) in die Position Auto. Wenn die laufende Uhrzeit mit der eingestellten Alarmzeit des Weckers zusammenfällt, wird sich ein sich unterbrechendes Klangsignal einschalten.

ABSTELLEN DES WECKERS

- Zum Abstellen des Weckers pressen Sie einmal die Taste Al Off (5), der Wecker schal-

DEUTSCH

tet sich ab und die eingestellte Alarmzeit wird für den nächsten Tag gespeichert.

- Wenn der Wecker vollständig abgestellt werden soll, stellen Sie den Schalter On/Off/Auto (1) in die Position Off.

SCHLUMMERFUNKTION

- Das Alarmsignal des Weckers kann vorläufig durch das Pressen der Taste Snooze (9) abgestellt werden; das Signal schaltet sich automatisch nach 9 Minuten wieder ein.
- Beim Erwachen bei Radiomusik kann durch das Pressen der Taste Snooze (9) der Klang abgestellt werden; die Musik schaltet sich nach 9 Minuten automatisch wieder ein.

ABSTELLTIMER

- Stellen Sie den Schalter On/Off/Auto (1) in die Position Off oder Auto.
- Pressen Sie die Taste Sleep (7), das Radio schaltet sich ein und der Timer beginnt die Rückzählung der Zeit bis zum Ausschalten, die Zeitspanne kann bis zu 59 Minuten betragen.
- Um die Abstellzeit zu ändern, pressen und halten Sie die Taste Sleep (7), und stellen Sie mit der Taste Min (3) die

gewünschte Abstellzeit von 59 bis 1 Minute ein.

- Um den Timerbetrieb abzustellen, pressen Sie die Taste Snooze (4).

RADIO

Für den Empfang im AM-Bereich wird die innere Antenne verwendet, stellen Sie den optimalen Empfang ein, indem Sie während der Abstimmung das Gehäuse des Gerätes drehen.

Für den optimalen Empfang im FM-Bereich einzustellen, sollten Sie sich davon überzeugen, dass die Schnur der FM-Antenne vollständig ausgezogen wurde.

- Stellen Sie den Schalter On/Off/Auto (1) in die Position On.
- Stellen Sie die gewünschte Lautstärke mit dem Lautstärkenregler Volume (12) ein.
- Stellen Sie den Umschalter der Bandbereiche Fm/Am (10) auf den gewünschten Bereich ein.
- Stellen Sie mit dem Abstimmungsregler Tuning (11) den gewünschten Radiosender ein.
- Zum Abstellendes Radios stellen Sie den Schalter On/Off/Auto (1) in die Position Off. Wenn sich das

DEUTSCH

Radio nicht ausschaltet, kann es sein, das der Abstelltimer eingestellt ist, in diesem Fall pressen Sie einfach die Taste Snooze (9).

TECHNISCHE KENNDATEN**Frequenzbereich:**

AM 540 – 1600 kHz

FM 88 – 108 MHz

Reservespeisung:

9 V Batterie 6F-22

(nicht im Lieferumfang
enthalten)**Speisespannung:**

AC 230 V ~ 50 Hz

***Der Hersteller behält sich das
Recht vor die Charakteristiken
des Gerätes ohne
Vorbescheid zu ändern.***

***DIE LEBENSDAUER DES
GERÄTES BETRÄGT NICHT
WENIGER ALS 5 JAHRE***

Gewährleistung

Ausführliche Bedingungen der Gewährleistung kann man beim Dealer, der diese Geräte verkauft hat, bekommen. Bei beliebiger Anspruchserhebung soll man während der Laufzeit der vorliegenden Gewährleistung den Check oder die Quittung über den Ankauf vorzulegen.

Das vorliegende Produkt entspricht den Forderungen der elektromagnetischen Verträglichkeit, die in 89/336/EWG -Richtlinie des Rates und den Vorschriften 23/73/EWG über die Niederspannungsgeräte vorgesehen sind.



РУССКИЙ

РАДИОЧАСЫ / БУДИЛЬНИК МОДЕЛЬ УТ-3523

электрической сети,
соответствует рабочему
напряжению устройства.

ОПИСАНИЕ

1. ПЕРЕКЛЮЧАТЕЛЬ
ВКЛ./ВЫКЛ./АВТО
(On/Off/Auto)
2. КНОПКА УСТАНОВКИ
ЧАСОВ (Hour)
3. КНОПКА УСТАНОВКИ
МИНУТ (Min)
4. УСТАНОВКА ВРЕМЕНИ
ВКЛЮЧЕНИЯ БУДИЛЬНИКА
(AI Set)
5. КНОПКА ОТКЛЮЧЕНИЯ
БУДИЛЬНИКА (AI Off)
6. КНОПКА УСТАНОВКИ
ВРЕМЕНИ (Time)
7. УСТАНОВКА СПЯЩЕГО
РЕЖИМА (Sleep)
8. СВЕТОДИОДНЫЙ
ДИСПЛЕЙ
9. ВКЛЮЧЕНИЕ КОРОТКОГО
СНА/ОТКЛЮЧЕНИЕ
ТАЙМЕРА (Snooze)
10. ПЕРЕКЛЮЧАТЕЛЬ
ДИАПАЗОН (Fm/Am)
11. НАСТРОЙКА РАДИО
(Tuning)
12. ВКЛЮЧЕНИЕ ЗУММЕРА
(Buzz)/РЕГУЛИРОВКА
ГРОМКОСТИ (Volume)
13. ОТСЕК БАТАРЕИ
АВАРИЙНОГО ПИТАНИЯ

ОСТОРОЖНО

- Вынимайте сетевую вилку из розетки, если не пользуетесь устройством длительное время.
- Не разбирайте устройство самостоятельно, внутри нет деталей, которые обслуживаются пользователем.
- Для предотвращения пожара и опасности поражения током не допускайте попадания воды в корпус устройства.
- Запрещается нарушать условия естественной вентиляции устройства, не ставьте устройство в закрытые книжные шкафы или на полки, где нет достаточной вентиляции.
- Запрещается ставить на устройство источники открытого пламени, такие как горящие свечи.
- При обнаружении неисправности обращайтесь в авторизованный сервисный центр.

ПИТАНИЕ ОТ СЕТИ ПЕРЕМЕННОГО ТОКА

Перед включением
убедитесь, что напряжение

ЧАСЫ

- Откройте крышку
батарейного отсека (13) и

РУССКИЙ

- установите батарейку типа 6F-22 напряжением 9В. Батарейка используется для сохранения информации о текущем времени и времени установки будильника, при пропадании сетевого напряжения.
- Установите переключатель On/Off/Auto (1) в положение Off и вставьте сетевую вилку в розетку, при этом показание на дисплее будут мигать.
 - Для установки текущего времени нажмите и удерживайте кнопку Time (6), кнопками Min (3) и Hour (2) установите текущее время.
 - Настройте радио на желаемую радиостанцию и убедитесь, что установлена необходимая громкость.
 - Установите переключатель On/Off/Auto (1) в положение Auto. Когда текущее время совпадет с предустановленным временем включения будильника, то устройство автоматически включится в режиме радио.

УСТАНОВКА ПРОБУЖДЕНИЕ ПОД СИГНАЛ БУДИЛЬНИКА**УСТАНОВКА ВРЕМЕНИ ВКЛЮЧЕНИЯ БУДИЛЬНИКА**

- Нажмите и удерживайте кнопку AI Set (4), кнопками Hour (2) и Min (3) установите необходимое время включения будильника.

УСТАНОВКА БУДИЛЬНИКА НА ПРОБУЖДЕНИЕ ПОД РАДИО

- Установите время включения будильника как сказано выше.
- Установите переключатель On/Off/Auto (1) в положение On.

- Установите время включения будильника как описано выше.
- Поверните регулятор громкости Volume (12) по часовой стрелке до щелчка для включения сигнала зуммера Buzz.
- Установите переключатель On/Off/Auto (1) в положение Auto. Когда текущее время совпадет с выбранным предустановленным временем включения будильника, включиться прерывистый звуковой сигнал.

ОТКЛЮЧЕНИЯ БУДИЛЬНИКА

- Для отключения будильника, один раз нажмите кнопку AI Off (5), будильник отключиться, а

РУССКИЙ

- установленное время включения будильника сохраниться для следующего дня.
- Если необходимо выключить будильник, то установите переключатель On/Off/Auto (1) в положение Off.

ФУНКЦИЯ КОРОТКОГО СНА

- Сигнал будильника можно временно отключить нажатием на кнопку Snooze (9); сигнал автоматически включится через 9 минут.
- При пробуждении под радио, звук можно временно отключить нажатием на кнопку Snooze (9); звук автоматически включится через 9 минут.

ТАЙМЕР ОТКЛЮЧЕНИЯ

- Установите переключатель On/Off/Auto (1) в положение Off или Auto.
- Нажмите кнопку Sleep (7), включиться радио и таймер начнет отсчет времени до отключения, время отключения 59 минут.
- Для изменения времени отключения нажмите и удерживайте кнопку Sleep (7), а кнопкой Min (3) установите необходимое время отключения в интервале от 59 до 1 мин.

- Для выключения режима таймера нажмите на кнопку Snooze (4).

РАДИО

Для приема в диапазоне Am используется внутренняя направленная антенна, во время настройки на радиостанцию, поворотом корпуса устройства, добейтесь наилучшего приема.

Для наилучшего приема в диапазоне Fm убедитесь, что провод Fm антенны полностью развернут.

- Установите переключатель On/Off/Auto (1) в положение On.
- Установите необходимый уровень громкости регулятором Volume (12).
- Установите переключатель диапазонов Fm/Am (10) на нужный диапазон.
- Поворотом ручки настройки Tuning (11) настройтесь на передающую радиостанцию.
- Для выключения радио установите переключатель On/Off/Auto (1) в положение Off. Если радио не отключается, то возможно включен таймер отключения, в этом случае нажмите на кнопку Snooze (9).

РУССКИЙ

**ТЕХНИЧЕСКИЕ
ХАРАКТЕРИСТИКИ**

Частотный диапазон

AM 540 – 1600 кГц

FM 88 – 108 МГц

Резервное питание

9 В батарейка 6F-22

(не входит в комплект)

Напряжение питания

AC 230 В ~ 50 Гц

Производитель оставляет за собой право вносить изменения в технические характеристики устройства без предварительного уведомления.

**СРОК СЛУЖБЫ
УСТРОЙСТВА НЕ МЕНЕЕ 5-
ТИ ЛЕТ**



ME 61

Данное изделие соответствует всем требуемым европейским и российским стандартам безопасности и гигиены.

Производитель: АН-ДЕР
ПРОДАКТС ГмбХ, Австрия
Йеневайнгассе, 10/10, 1210,
Вена, Австрия

FRANÇAIS

RADIO-HORLOGE/ REVEIL MODELE VT-3523

DESCRIPTION

1. INTERRUPTEUR
"MARCHE/ARRET"/AUTO
(On/ Off/Auto)
2. TOUCHE DE REGLAGE DES
HEURES (Hour)
3. TOUCHE DE REGLAGE DES
MINUTES (Min)
4. REGLAGE DU TEMPS DE
REVEIL (Al Set)
5. TOUCHE DE DEBRANCHE-
MENT DU REVEIL (Al Off)
6. TOUCHE DE REGLAGE DU
TEMPS (Time)
7. ACTIVATION DU REGIME DE
SOMMEIL (Sleep)
8. AFFICHEUR EN DIODES
LUMINESCENTES
9. BRANCHEMENT DU COURT
SOMMEIL /DEBRANCHE-
MENT DE LA MINUTERIE
(Snooze)
10. SELECTEUR DES BANDES
DE FREQUENCES (Fm/Am)
11. SYNTONISATION (Tuning)
12. BRANCHEMENT DU RON-
FLEUR (Buzz)/REGLAGE DU
VOLUME (Volume)
13. COMPARTIMENT A PILE
D'ALIMENTATION DE
RESERVE

ALIMENTATION PAR LE SECTEUR DU COURANT ALTERNATIF

Avant de brancher l'appareil

assurez-vous que la tension
du secteur correspond à la
tension de fonctionnement
de l'appareil.

ATTENTION

- Sortez la fiche d'alimentation
de la prise de courant si vous
n'utilisez pas l'appareil pen-
dant une longue période.
- Ne démontez pas l'appareil,
l'appareil ne contient pas de
détails nécessitant l'entretien
de la part d'utilisateur.
- Au risque d'incendie et
d'électrocution évitez que
l'eau pénètre à l'intérieur du
corps de l'appareil.
- Il est interdit de violer la venti-
lation naturelle de l'appareil,
ne placez pas l'appareil dans
des armoires fermés ou à
d'autres endroits n'ayant pas
de ventilation nécessaire.
- Il est interdit de placer sur
l'appareil des sources de
flamme et notamment des
chandelles allumées.
- En cas de découverte des
défaillances adressez-vous
au centre de service agréé.

HORLOGE

- Ouvrez le couvercle du com-
partiment à piles (13) et
installez-y une pile de type
6F-22 de la tension de 9 V. La
pile est utilisée pour sauveg-
arder l'information sur les

FRANÇAIS

temps courant en cas de manque d'alimentation secteur.

- Mettez l'interrupteur On/Off/Auto (1) à la position Off et insérez la fiche d'alimentation dans la prise de courant secteur, les indications de l'afficheur commenceront à clignoter.
- Pour régler le temps courant appuyez et maintenez enfoncée la touche Time (6), avec les touches Min (3) et Hour (2) réglez le temps courant.

REGLAGE DU TEMPS DE REVEIL

- Appuyez et gardez enfoncée la touche Al Set (4), avec les touches Hour (2) et Min (3) réglez le temps de branchement du réveil.

REGLAGE DU REVEIL POUR ETRE REVEILLE PAR LA RADIO

- Réglez le temps de branchement du réveil en suivant les indications présentées ci-dessus.
- Mettez le l'interrupteur On/Off/Auto (1) à la position On.
- Réglez la radio à la station désirée et assurez-vous que le volume est réglé au niveau nécessaire.
- Mettez l'interrupteur Auto/On/Off (1) à la position

Auto. Quand le temps courant coïncidera avec le temps programmé du réveil, la radio sera automatiquement allumée.

REGLAGE DU REVEIL POUR ETRE REVEILLE PAR LE SIGNAL DU REVEIL

- Réglez le temps de branchement du réveil en suivant les indications présentées ci-dessus.
- Tournez le régulateur du volume Volume (12) dans le sens contraire d'une aiguille d'une montre jusqu'un clic pour activer le ronfleur Buzz.
- Mettez l'interrupteur On/Off/Auto (1) à la position Auto. Quand le temps courant coïncidera avec le temps programmé du réveil, le signal du ronfleur retentira automatiquement.

DEBRANCHEMENT DU REVEIL

- Pour débrancher le réveil appuyez une fois sur la touche Al Off (5), le réveil sera débranché et le temps programmé du réveil sera mémorisé pour le lendemain.
- S'il faut débrancher le réveil mettez l'interrupteur On/Off/Auto (1) à la position Off.

FRANÇAIS

FONCTION DU COURT SOMMEIL

- Vous pouvez désactiver le signal du réveil pour un certain temps en appuyant sur la touche Snooze (9); le signal sera éteint mais il retentira automatiquement 9 minutes après.
- Si vous avez été réveillé par la radio, vous pouvez éteindre le son en appuyant sur la touche Snooze (9); le son éteint mais il sera branché 9 minutes après.

MINUTERIE DE DÉBRANCHEMENT

- Mettez l'interrupteur On/Off/Auto (1) à la position Off ou Auto.
- Appuyez sur la touche Sleep (7), la radio sera allumée et la minuterie commencera le compte à rebours du temps de débranchement qui est égal à 59 minutes.
- Pour changer le temps de débranchement automatique appuyez et maintenez enfoncée la touche Sleep (7), et réglez le temps désiré de débranchement par la touche a MIN (3) de 59 à 1 minutes.
- Pour débrancher le régime de la minuterie appuyez sur la touche Snooze (4).

RADIO

Pour la réception dans la bande AM est utilisé l'antenne directionnelle incorporée, pendant le réglage sur une station radio tournez le corps de l'appareil pour avoir la meilleure réception.

Pour améliorer la réception dans la bande Fm assurez-vous que le câble de l'antenne Fm est complètement dévidée.

- Mettez l'interrupteur On/Off/Auto (1) à la position On.
- Réglez le requis niveau du volume avec le régulateur Volume (12).
- Mettez le sélecteur des bandes de fréquence Fm/Am (10) à la bande de fréquence désirée.
- En tournant la manche de syntonisation TUNING (11) réglez l'appareil sur la station désirée.
- Pour éteindre la radio mettez l'interrupteur On/Off/Auto (1) à la position Off. Si la radio ne s'éteint pas ça peut signifier que la minuterie de débranchement est activée. Dans ce cas pour éteindre la radio appuyez sur la touche Snooze (9).

CARACTERISTIQUES TECHNIQUES**Gammes de fréquence:**

AM 540 – 1600 kHz

FM 88 – 108 MHz

Alimentation de réserve:pile de 9 v du type 6F-22
(n'est pas livrée avec l'appareil)**Tension d'alimentation :**

AC 230 V ~ 50 Hz

Le fabricant se réserve le droit de modifier les caractéristiques de l'appareil sans préavis.

Le délai de service de l'appareil est pas moins de 5 ans.

Garantie

Pour des conditions de garantie plus détaillées adressez-vous au distributeur qui vous a vendu l'appareil. En cas de toute sorte de prétention pendant la période de la présente garantie il faudra présenter le ticket quittance de l'achat.

Le présent appareil satisfait aux exigences de compatibilité électromagnétique en vertu de la directive 89/336/EEC du conseil de l'Europe et la prescription 23/73 EEC pour l'appareillage de bas voltage.



ITALIANO

L'OROLOGIO CON LA RADIO /LA SVEGLIA MODELLO VT-3523

DESCRIZIONE

1. INTERRUOTORE ON/OFF/AUTO
2. PULSANTE DELL'IMPOSTAZIONE DELLE ORE (HOUR)
3. PULSANTE DELL'IMPOSTAZIONE DEI MINUTI (MIN)
4. IMPOSTAZIONE DEL TEMPO DELL'ACCENSIONE DELLA SVEGLIA (AL SET)
5. PULSANTE DELLO SPEGNIMENTO DELLA SVEGLIA (AL OFF)
6. PULSANTE DELL'IMPOSTAZIONE DEL TEMPO (TIME)
7. IMPOSTAZIONE DEL REGIME DORMIENTE (SLEEP)
8. VISUALIZZATORE A DIODI LUMINOSI
9. ACCENSIONE DEL SONNO CORTO/SPEGNIMENTO DEL TEMPORIZZATORE (SNOOZE)
10. SELETTORE DELLE BANDE (FM/AM)
11. SINTONIZZAZIONE DELLA RADIO (TUNING)
12. ACCENSIONE DEL BUZZER (BUZZ)/REGOLAZIONE DEL VOLUME (VOLUME)
13. SCOMPARTIMENTO PILA DELL'ALIMENTAZIONE DI EMERGENZA

ALIMENTAZIONE DALLA RETE DELLA CORRENTE ALTERNATA

Prima dell'accensione assicuratevi che la tensione della rete elettrica corrisponde alla tensione del dispositivo.

ATTENZIONE

- Staccate la spina dalla presa se il dispositivo non viene usato per molto tempo.
- Non cercate di smontare il dispositivo, dentro non ci sono dei dettagli che vengono serviti dall'utente.
- Per la prevenzione dell'incendio e del pericolo della scossa elettrica non lasciate l'acqua penetrare nel corpo del dispositivo.
- E' vietato violare le condizioni della ventilazione naturale del dispositivo, non posizionate il dispositivo nelle librerie chiuse o sui ripiani dove manca la ventilazione.
- E' vietato mettere sul dispositivo le fonti della fiamma aperta, come le candele accese.
- Se scoprite i guasti, rivolgetevi al centro riparazione autorizzato.

OROLOGIO

- Aprite il coperchio dello scompartimento pila (13) e inserite una pila del tipo 6F-

ITALIANO

22 con la tensione di 9 V. Si usa la pila per la memorizzazione dell'informazione del tempo corrente e del tempo dell'impostazione della sveglia in caso della sparizione della tensione di rete.

- Mettete l'interruttore ON/OFF/AUTO (1) in posizione OFF e inserite la spina nella presa, le indicazioni sul visualizzatore cominciano a tremolare. • Per impostare il tempo corrente premete e trattenete premuto il pulsante TIME (6), tramite i pulsanti MIN (3) e HOUR (2) impostate il tempo corrente.

IMPOSTAZIONE DEL TEMPO DELL'ACCENSIONE DELLA SVEGLIA

- Premete e trattenete premuto il pulsante AL SET (4), tramite i pulsanti HOUR (2) e MIN (3) impostate il tempo desiderato dell'accensione della sveglia.

IMPOSTAZIONE DELLA SVEGLIA PER IL RISVEGLIO CON LA RADIO

- Impostate il tempo dell'accensione della sveglia, come sopra.
- Mettete l'interruttore ON/OFF/AUTO (1) in posizione ON.
- Sintonizzate la radiostazione

desiderata e assicuratevi che il volume necessario è messo.

- Mettete l'interruttore ON/OFF/AUTO (1) in posizione AUTO. Quando il tempo corrente coincide al tempo prestabilito dell'accensione della sveglia, il dispositivo si accende automaticamente nel regime della radio.

IMPOSTAZIONE DEL RISVEGLIO CON IL SEGNALE DELLA SVEGLIA

- Impostate il tempo dell'accensione della sveglia, come sopra.
- Girate il regolatore del volume VOLUME (12) in direzione antioraria fino allo scatto per l'accensione del segnale del buzzer BUZZ.
- Mettete l'interruttore ON/OFF/AUTO (1) in posizione AUTO. Quando il tempo corrente coincide al tempo prestabilito dell'accensione della sveglia, si accende il segnale acustico discontinuo.

SPENNIMENTO DELLA SVEGLIA

- Per spegnere la sveglia, premete per una volta il pulsante AL OFF (5), la sveglia si spegne, il tempo impostato

ITALIANO

dell'accensione della sveglia viene memorizzato fino al prossimo giorno.

- Se e' necessario spegnere la sveglia, mettete l'interruttore ON/OFF/AUTO (1) in posizione OFF.

FUNZIONE DEL SONNO CORTO

- Si puo' spegnere il segnale della sveglia temporaneamente tramite la pressione del pulsante SNOOZE (9); fra 9 minuti il segnale si accende automaticamente.
- Nel caso del risveglio con la radio, si puo' spegnere il suono temporaneamente tramite la pressione del pulsante SNOOZE (9); fra 9 minuti il suono si accende automaticamente.

TEMPORIZZATORE DELLO SPEGNIMENTO

- Mettete l'interruttore ON/OFF/AUTO (1) in posizione OFF o AUTO.
- Premete il pulsante SLEEP (7), la radio si accende e il temporizzatore comincia il conteggio del tempo fino allo spegnimento, il tempo dello spegnimento e' 59 minuti.
- Per effettuare il cambio del tempo dello spegnimento, premete e trattenete premuto il pulsante SLEEP (7), tramite

il pulsante MIN (3) inserite il tempo dello spegnimento desiderato da 59 minuti fino a 1 minuto.

- Effettuate lo spegnimento del regime del temporizzatore tramite il pulsante SNOOZE (4).

RADIO

Per la ricezione nella banda AM si usa l'antenna direttiva interna, durante la sintonizzazione della radiostazione, ottenete la ricezione migliore tramite il giro del corpo del dispositivo. Per la ricezione migliore nella banda FM assicuratevi che il cavo dell'antenna FM e' svolto completamente.

- Mettete l'interruttore ON/OFF/AUTO (1) in posizione ON.
- Mettete il livello del volume desiderato tramite il regolatore del volume VOLUME (12).
- Mettete il selettore delle bande FM/AM (10) sulla banda desiderata.
- Tramite il giro della manopola della sintonizzazione TUNING (11) sintonizzate la radiostazione desiderata.
- Per spegnere la radio, mettetelo l'interruttore ON/OFF/AUTO (1) in posizione OFF. Se la radio

ITALIANO

non si spegne, e' possibile che e' acceso il temporizzatore dello spegnimento, in questo caso premete il pulsante SNOOZE (9).

CARATTERISTICHE TECNICHE**Banda di frequenze:**

AM 540 – 1600 kHz

FM 88 – 108 MHz

Alimentazione di riserva:

9 V una pila 6F-22

(non entra nel completo)

Tensione dell'alimentazione:

AC 230 V ~ 50 Hz

Il produttore si lascia il diritto di modificare le caratteristiche dell'apparecchio senza preavviso.

LA DURATA DELL'APPARECCHIO NON E' MENO DI 5 ANNI.

Garanzia

Le condizioni dettagliate della garanzia si possono richiedere al rivenditore dell'apparecchio. Qualsiasi reclamo deve essere richiesto prima della scadenza della garanzia e deve essere accompagnato dallo scontrino fiscale oppure da un altro documento che attesti l'acquisto.

CE *Questo prodotto corrisponde ai requisiti di compatibilità elettromagnetica stabiliti dalla direttiva 89/336/EEC del Consiglio Europeo e dalla Direttiva 23/73 CEE sugli apparecchi di bassa tensione.*

ESPAÑOL

RADIO RELOJ / DESPERTADOR MODELO VT-3523

DESCRIPCION

1. SELECTOR ENCENDIDO/APAG./AUTO (On/Off/Auto)
2. BOTON DE AJUSTE DE HORAS (Hour)
3. BOTON DE AJUSTE DE MINUTOS (Min)
4. AJUSTE DE HORA DE ACTIVACION DEL DESPERTADOR (AI Set)
5. BOTON DE APAGADO DEL DESPERTADOR (AI Off)
6. BOTON DE AJUSTE DEL RELOJ (Time)
7. FUNCION SLEEP
8. DISPLAY DE DIODO LUMINOSO
9. ENCENDIDO DE LA FUNCION SNOOZE /APAGADO DEL TEMPORIZADOR
10. SELECTOR DE BANDAS (FM/AM)
11. SINTONIZADOR DE RADIO (Tuning)
12. ENCENDIDO DE ALARMA (Buss)/CONTROL DE VOLUMEN (Volume)
13. COMPARTIMIENTO PARA BATERIA DE ALIMENTACION DE RESERVA

ALIMENTACION DE LA RED DE CORRIENTE ALTERNA

Antes de encender la radio cerciórese que la tensión de la red eléctrica coincida con la de la radio.

ATENCION

- Desenchufe el aparato de la red si no lo usa durante largo tiempo.
- No desmonte el aparato Usted mismo, pues en su interior no hay piezas que requieran mantenimiento por parte del usuario.
- Para evitar un incendio o una descarga eléctrica trate que el agua no penetre en el cuerpo del aparato.
- Se prohíbe obstruir la ventilación natural del aparato, no coloque el aparato en bibliotecas cerradas o estantes que no dispongan de suficiente ventilación. Se prohíbe colocar sobre el aparato objetos de llama abierta, tales como velas.
- Si el aparato tiene fallas recurra a un centro de servicio técnico autorizado.

RELOJ

- Abra la tapa del compartimiento para batería (13) y coloque una batería tipo 6F-22 de 9 V. La batería se usa para conservar la información de la hora actual y la activación del despertador, en caso de corte de luz.
- Posicione el selector On/Off/Auto (1) en Off, enchufe el aparato en el tomacorriente, y en el display comenzarán a centellear los símbolos.
- Para ajustar la hora actual

ESPAÑOL

presione y mantenga presionado el botón Time (6), y con los botones Min (3) y Hour (2) ajuste la hora actual.

AJUSTE DE LA HORA DE ACTIVACIÓN DEL DESPERTADOR

- Presione y mantenga presionado el botón Al Set (4), y con los botones Hour (2) y Min (3) ajuste la hora de activación del despertador.

DESPERTAR CON RADIO

- Ajuste la hora de activación del despertador como se indica anteriormente.
- Posicione el selector On/Off/Auto (1) en On.
- Sintonice la radio en la emisora deseada y cerciórese que ha ajustado el volumen al nivel deseado.
- Posicione el selector On/Off/Auto (1) en Auto. Cuando llegue la hora de activación del despertador, automáticamente se encenderá la radio.

AJUSTE DE HORA PARA DESPERTAR CON LA ALARMA DEL DESPERTADOR

- Ajuste la hora de activación del despertador como se indica anteriormente.
- Para activar la alarma Buss gire el control de volumen Volume (12) en sentido de las agujas del reloj hasta oír un clic.

- Posicione el selector On/Off/Auto (1) en Auto. Cuando llegue la hora de activación del despertador, se oír una alarma intermitente.

APAGADO DEL DESPERTADOR

- Para apagar el despertador presione una vez el botón Al Off (5), y el despertador se apagará, pero al día siguiente, a la hora ajustada, la alarma se activará de nuevo.
- Para apagar el despertador posicione el selector On/Off/Auto (1) en Off.

FUNCION SNOOZE

- La alarma del despertador se detiene pulsando el botón Snooze (9); pasado 9 minutos la alarma se activará nuevamente.
- Si se despierta con la radio, su sonido también se puede apagar momentáneamente pulsando el botón Snooze (9); pasado 9 minutos, el sonido se encenderá automáticamente.

TEMPORIZADOR DE APAGADO

- Posicione el selector On/Off/Auto (1) en Off o Auto.
- Presione el botón Sleep (7), se encenderá la radio y el temporizador comenzará a contar los minutos que restan

ESPAÑOL

para su apagado (59 minutos).

- Para cambiar la hora de apagado presione y mantenga presionado el botón Sleep (7), mientras con el botón Min (3) ajuste la hora deseada de apagado entre 59 y 1 min.
- Para desactivar la función del temporizador presione el botón Snooze (4).

RADIO

Para la recepción de programas AM use la antena incorporada, y durante la sintonización de la emisora deseada, gire el cuerpo de la radio para lograr una mejor recepción.

Para una recepción óptima de los programas FM cerciórese que el cable de la antena esté totalmente extendido.

- Posicione el selector On/Off/Auto (1) en On.
- Con el control Volume (12) ajuste el volumen al nivel deseado.
- Posicione el selector de bandas FM/AM (10) en la banda deseada.
- Con el sintonizador Tuning (11) sintonice la emisora deseada.
- Para apagar la radio posicione el selector On/Off/Auto (1) en Off. Si la radio no se apaga, es probable que esté encendido el temporizador

de apagado. En este caso pulse el botón Snooze (9).

CARACTERÍSTICAS TÉCNICAS

Rangos de frecuencia:

AM 540 – 1600 kHz
FM 88 – 108 MHz

Alimentación de reserva:

Batería F6-22 de 9 V
(no incluida)

Voltaje y frecuencia:

AC 230 V ~ 50 Hz

El fabricante se reserva el derecho de modificar las características técnicas del aparato, sin aviso previo.

LA VIDA UTIL DEL APARATO ES NO MENOR DE 5 AÑOS.

Garantía

La garantía detallada es entregada por el vendedor de este aparato. Para efectuar cualquier reclamo, dentro del plazo de vigencia de la presente garantía, se debe presentar el ticket o factura de compra de este aparato.

Este producto cumple con las normas de compatibilidad electromagnética, de la directiva 89/336/EEC del Consejo de las Comunidades Europeas, y las reglamentaciones 23/73 CEE, para los aparatos de bajo voltaje.



БЪЛГАРСКИ**РАДИОЧАСОВНИК /
БУДИЛНИК
МОДЕЛ VT-3523****ОПИСАНИЕ**

1. ПРЕВКЛЮЧВАТЕЛ
ВКЛ./ИЗКЛ./АВТО
(On/Off/Auto)
2. БУТОН ЗА УСТАНОВЯВАНЕ
НА ЧАСОВЕ (Hour)
3. БУТОН ЗА УСТАНОВЯВАНЕ
НА МИНУТИ (Min)
4. УСТАНОВЯВАНЕ НА
ВРЕМЕТО ЗА ВКЛЮЧВАНЕ
НА БУДИЛНИКА (Al Set)
5. БУТОН ЗА ИЗКЛЮЧВАНЕ
НА БУДИЛНИКА (Al Off)
6. БУТОН ЗА УСТАНОВЯВАНЕ
НА ВРЕМЕ (Time)
7. УСТАНОВЯВАНЕ НА
РЕЖИМА ЗА СЪН (Sleep)
8. СВЕТЛИННОДИОДЕН
ДИСПЛЕЙ
9. ВКЛЮЧВАНЕ НА КРАТЪК
СЪН/ИЗКЛЮЧВАНЕ НА
ТАЙМЕРА (Snooze)
10. ПРЕВКЛЮЧВАТЕЛ НА
ДИАПАЗОНИ (Fm/Am)
11. НАСТРОЙВАНЕ НА
РАДИОТО (Tuning)
12. ВКЛЮЧВАНЕ НА ЗУМЕРА
(Buss)/РЕГУЛИРАНЕ НА
СИЛАТА НА ЗВУКА (Volume)
13. ОТСЕК ЗА БАТЕРИЯТА ЗА
АВАРИЙНО ЗАХРАНВАНЕ

**ЗАХРАНВАНЕ ОТ МРЕЖАТА
ЗА ПРОМЕНЛИВ ТОК**

Преди включване се

убедете, че напрежението в
електромрежата,
съответства на работното
напрежение на уреда.

ВНИМАНИЕ

- Изваждайте щепсела за
мрежата от контакта, ако не
използвате уреда
продължително време.
- Не разглобявайте уреда
самостоятелно, вътре няма
детайли, които се
обслужват от ползвателя.
- За да предотвратите пожар
и опасност токов удар, не
допускайте попадане на
вода в корпуса на уреда.
- Забранява се да се
нарушават условията на
естествената вентилация на
уреда, не поставяйте уреда
в затворени шкафове за
книги или на рафтове,
където няма достатъчна
вентилация.
- Забранява се да се
поставят върху
устройството източници на
открит пламък, такива като
горящи свещи.
- При забелязване на
неизправности се
обръщайте в
упълномощения сервизен
център.

БЪЛГАРСКИ

ЧАСОВНИК

- Отворете капака на отсека за батерии (13) и установете батерийка тип 6F-22 с напрежение 9В. Батерийката се използва за съхраняване на информация за текущото време и времето на настройване на будилника, при загуба на напрежението от мрежата.
- Установете превключвателя On/Off/Auto (1) в положение Off и вкарайте щепсела в контакта, при това показанията на дисплея ще мигат.
- За установяване на текущото време натиснете и задръжте бутона Time (6), бутоните Min (3) и Hour (2) установете текущото време.

УСТАНОВЯВАНЕ НА ВРЕМЕТО ЗА ВКЛЮЧВАНЕ НА БУДИЛНИКА

- Натиснете и задръжте бутона Al Set (4), бутоните Hour (2) и Min (3) установете необходимото време за включване на будилника.

УСТАНОВЯВАНЕ НА БУДИЛНИКА С СЪБУЖДАНЕ С РАДИО

- Установете времето за

включване на будилника както е казано по-горе.

- Установете превключвателя On/Off/Auto (1) в положение On.
- Настройте радиото на желаемата радиостанция и се убедете, че е установена необходимата сила на звука.
- Установете превключвателя On/Off/Auto (1) в положение Auto. Когато текущото време съвпадне с предвиденото време за включване на будилника, уредът автоматично ще се включи в режим за радио.

УСТАНОВЯВАНЕ НА СЪБУЖДАНЕ СЪС СИГНАЛА НА БУДИЛНИКА

- Установете времето включване на будилника както е описано по-горе.
- Завъртете регулатора на силата на звука Volume (12) по посока на часовниковата стрелка до щракване за включване на сигнала на зумера Buss.
- Установете превключвателя On/Off/Auto (1) в положение Auto. Когато текущото време съвпадне с избраното предварително установено време за включване на будилника, ще се включи пулсиращ звук сигнал.

БЪЛГАРСКИ

ИЗКЛЮЧВАНЕ НА БУДИЛНИКА

- За изключване на будилника един път натиснете бутона **AI Off (5)**, будилникът ще се изключи, а установеното време за включване на будилника ще се съхрани за следващия ден.
- Ако е необходимо да се изключи будилникът, установете превключващия бутон **On/Off/Auto (1)** в положение **Off**.

ФУНКЦИЯ НА КРАТЪК СЪН

- Сигналят на будилника може временно да бъде изключен чрез натискане на бутона **Snooze (9)**; сигналят автоматично ще се включи след 9 минути.
- При събуждане с радио, звукът може временно да бъде изключен чрез натискане на бутона **Snooze (9)**; звукът автоматично ще се включи след 9 минути.

ТАЙМЕР ЗА ИЗКЛЮЧВАНЕ

- Установете превключателя **On/Off/Auto (1)** в положение **Off** или **Auto**.
- Натиснете бутона **Sleep (7)**, ще се включи радиото и таймерът ще започне да отчита времето до изключването, времето до

изключването е 59 минути.

- За промяна на времето за изключване натиснете и задръжте бутона **Sleep (7)**, а с бутона **Min (3)** установете необходимото време за изключване в интервала от 59 до 1 мин.
- За изключване на режима на таймера натиснете бутона **Snooze (4)**.

РАДИО

За приемане в диапазона **Am** се използва вътрешна насочена антена, по време на настройване на радиостанцията, чрез завъртане на корпуса на устройството установете по-добро приемане.

За по-добро приемане в диапазона **Fm** се убедете, че проводникът на **Fm** антената е напълно разгърнат.

- Установете превключателя **On/Off/Auto (1)** в положение **On**.
- Установете необходимото ниво на силата на звука с регулатора **Volume (12)**.
- Установете превключателя на диапазоните **Fm/Am (10)** на необходимия диапазон.
- Чрез завъртане на дръжката за настройване **Tuning (11)** настройте се на предишната радиостанция.

БЪЛГАРСКИ

- За изключване на радиото установете превключващия бутон On/Off/Auto (1) в положение Off. Ако радиото не се изключва, вероятно е включен таймерът за изключване, в този случай натиснете бутона Snooze (9).

ТЕХНИЧЕСКИ ХАРАКТЕРИСТИКИ

Честотен диапазон

AM 540 – 1600 КХц

FM 88 – 108 МХц

Резервно захранване

9В батерийка 6F-22

(не влиза в комплекта)

Напрежение на захранването

АС 230 В ~ 50 Хц

Производителят си запазва правото да променя техническите характеристики на уреда без предварително уведомяване.

СРОК НА ИЗПОЛЗВАНЕ НА ПРИБОРА – НАД 5 ГОДИНИ

Гаранция

Подробни условия на гаранцията могат да бъдат получени от дилера, който е продал тази апаратура. При всяка рекламация по време на срока на действие на тази гаранция е необходимо да се представи чека или квитанцията за купуване.

Това изделие съответства на изискванията за електромагнитна съвместимост на директива 89/336/ЕЕС на Съвета на Европа и на нареждането 23/73 ЕЕС за апаратурата с ниско напрежение.



MAGYAR

RÁDIÓÓRA/ÉBRESZTŐ

VT-3523

LEÍRÁS

1. BE/KI/AUTO (ON/OFF/AUTO) KAPCSOLÓ
2. ÓRA BEÁLLÍTÁS (HOUR) GOMB
3. PERC BEÁLLÍTÁS (MIN) GOMB
4. ÉBRESZTŐ BEÁLLÍTÁS (AL SET)
5. ÉBRESZTŐ KIKAPCSOLÁS (AL OFF)
6. IDŐ BEÁLLÍTÁS (TIME) BEÁLLÍTÁS)
7. ALVÓ ÜZEMMÓD (SLEEP) BEÁLLÍTÁS)
8. LED-KIJELZŐ
9. RÖVID ÁLOM BEÁLLÍTÁS/IDŐZÍTŐ KIKAPCSOLÁS (SNOOZE)
10. FREKVENCIA-SÁV KAPCSOLÓ (FM/AM)
11. RÁDIÓ HANGOLÁS (TUNING)
12. HANGJELZÉS BEKAPCSOLÁS (BUZZ)/HANGERŐ SZABÁLYOZÁS (VOLUME)
13. TARTALÉK TÁPELLÁTÁS ELEMREKESZE

VÁLTÓÁRAMÚ HÁLÓZATTÓL VALÓ MŰKÖDTETÉS

Bekapcsolás előtt gőzödjön meg arról, hogy a villamoshálózat feszültsége megegyezik a készülék üzemi feszültségével.

VIGYÁZAT!

- Húzza ki a hálózati villát az aljzatból, ha huzamosabb ideig nem használja a

készüléket.

- Ne szerelje szét a készüléket önállóan, a belsejében nem található olyan alkatrész, amelyet a felhasználónak kellene karbantartani.
- Tűz vagy áramütés elkerülésének érdekében kerülje víz jutását a készülék belsejébe.
- Tilos a készülék természetes levegőztetését akadályozni, ne helyezze a készüléket zártterű könyvszekrénybe vagy polcra, ahol a szellőztetés nem elegendő.
- Tilos a készülékre nyíltláng forrását helyezni, pl. égő gyertyát. Meghibásodás észrevétele esetében forduljon márkaszervizbe.

ÓRA

- Nissa ki a (13) elemrekesz fedelét és helyezze be a 6F-22 típusú 9 V feszültségű elemet. Az elem a pontos idő és az ébresztő beállítások megőrzésére szolgál a hálózati feszültség kikapcsolása esetében.
- Állítsa az (1) Auto/Off/On kapcsolót Off pozícióba és dugja a hálózati csatlakozót az aljzatba, a kijelző értéke villogni fog.
- A pontos idő beállításához nyomja meg és tartsa a (6) TIME gombot, a (2) HOUR és (3) MIN gombok segítségével állítsa be a pontos időt.

MAGYAR

ÉBRESZTŐ BEÁLLÍTÁSA

- Nyomja meg és tartsa a (4) AL SET gombot, a (2) HOUR és (3) MIN gombok segítségével állítsa be az szükséges ébresztési időt.

ÉBRESZTÉS A RÁDIÓ HANGJÁRA

- Állítsa be az ébresztés idejét a fentleírt módon.
- Állítsa az (1) ON/OFF/AUTO kapcsolót On pozícióba.
- Állítsa be a kívánt rádióállomást és győződjön meg arról, hogy be van állítva a szükséges hangerő.
- Állítsa az (1) ON/OFF/AUTO kapcsolót AUTO pozícióba. Amikor az idő eléri az ébresztő beállított értékét, a készülék automatikusan bekapcsol rádió üzemmódban.

HANGJELZÉSRE VALÓ ÉBRESZTÉS

- Állítsa be az ébresztőt a fentleírt módon.
- Fordítsa a (12) VOLUME hangerő szabályozót az óramutató járása ellen kattanásig a BUZZ hangjelzés bekapcsolásához.
- Állítsa az (1) ON/OFF/AUTO kapcsolót AUTO pozícióba. Amikor az idő eléri az ébresztő beállított értékét, szaggatott hangjelzés hallatszik.

AZ ÉBRESZTŐ KIKAPCSOLÁSA

- Az ébresztő kikapcsolásához nyomja meg egyszer az (5) AL OFF gombot, az ébresztő kikapcsol, az ébresztési idő beállítása megmarad a következő napra.
- Ha ki kell kapcsolni az ébresztést, állítsa az (1) ON/OFF/AUTO kapcsolót OFF.

RÖVID ÁLLOM FUNKCIÓ

- Az ébresztő hangját ideiglenesen ki lehet kapcsolni a (9) SNOOZE gomb megnyomásával; a hangjelzés 9 perc múlva automatikusan újra bekapcsol.
- A rádió hangjára való ébredéskor, a hang a (9) SNOOZE gomb megnyomásával 9 percre ideiglenesen kikapcsolható; a hangjelzés 9 perc múlva automatikusan újra bekapcsol.

KIKAPCSOLÁS IDŐZÍTÉSE

- Állítsa az (1) ON/OFF/AUTO kapcsolót OFF vagy AUTO pozícióba.
- Nyomja meg a (7) SLEEP gombot, a rádió bekapcsol és az időzítő megkezdí a visszaszámlálást a kikapcsolásig, amely 59 perc múlva történik.
- Az kikapcsolási idő megváltoztatásához nyomja meg és tartsa a (7) SLEEP gombot, a (3) MIN gomb segítségével a

MAGYAR

kikapcsolási idő 59 és 1 perc között állítható.

- Az időzítés kikapcsolásához nyomja meg a (9) SNOOZE gombot.

RÁDIÓ

- Az AM sávban való vételhez a beépített irányított antenna szolgál. Az adóállomás behangolásakor a készülék testének forgatásával érje el a legjobb vételt.
- Az FM sávban a legjobb vételhez győződjön meg arról, hogy az FM-antenna vezetőke teljesen szét van tékerve.
- Állítsa az (1) ON/OFF/AUTO kapcsolót ON pozícióba.
- Állítsa be a szükséges hangereőt a (12) VOLUME szabályozó segítségével.
- Állítsa a (10) FM/AM frekvencia-sáv kapcsolót a szükséges sávra.
- A (11) TUNING gomb segítségével hangolja be a szükséges adóállomást.
- A rádió kikapcsolásához állítsa az (1) ON/OFF/AUTO kapcsolót OFF pozícióba. Ha a rádió nem kapcsol ki, lehetséges hogy be van kapcsolva a kikapcsolás időzítő, ebben az esetben érintse meg a (9) SNOOZE gombot.

MŰSZAKI ADATOK

Frekvencia-sáv:

Frekvencia-sávok
AM 540 - 1600 kHz
FM 88 – 108 MHz

Tartalék tápellátás

1 db 6F-22 9 V-os elem
(nem tartozik a készlethez)

Tápfeszültség

AC 230 V, ~ 50 Hz

A gyártó fenntartja a jogát a készülék jellemzőinek megváltoztatására előzetes bejelentés nélkül.

A KÉSZÜLÉK LEGALÁBB 5 ÉVIG SZOLGÁL.

Garancia

A garancia részletes feltételeit megkaphatja a készüléket eladó márkaképviselőtől. A garancia időtartama alatt, bármilyen kifogás benyújtásakor, fel kell mutatni a számlát vagy a vételi igazolást.

Az adott termék megfelel a 89/336/EEC Európai Közösség direktíva az elektromágneses összeférhetőséghez támasztott követelményeinek valamint a 23/73 EEC kitesztelésű berendezésekre vonatkozó rendeletnek.



SRBSKI

RADIO-SAT/BUDILNIK MODEL VT-3523

OPIS

1. PREKIDAČ
UKLJUČ./ISKLJUČ./AVTO
(On/
Off/Auto)
2. DUGME ZA NAMEŠTANJE
SATA
(Hour)
3. DUGME ZA NAMEŠTANJE
MINUTA (Min)
4. NAMEŠTANJE VREMENA
UKLJUČIVANJA BUDILNIKA
(AI Set)
5. DUGME ISKLJUČIVANJA
BUDILNIKA (AI Off)
6. DUGME ZA NAMEŠTANJE
VREMENA (Time)
7. NAMEŠTANJE REŽIMA ZA
SPAVANJE (Sleep)
8. SVETLOSNI DISPLEJ
9. UKLJUČIVANJE KRATKOG
SNA/ ISKLJUČIVNJE
TAJMERA (Snooze)
10. PREKIDAČ DIJAPAZONA
(Fm/Am)
11. NAMEŠTANJE RADIA
(Tuning)
12. UKLJUČIVANJE ZUMERA
(Buss)/REGULIRANJE
JAČINE ZVUKA (Volume)
13. ODELJAK ZA BATERIJE SIG-
URNOSNOG NAPAJANJA

NAPAJANJE NAIZMENIČNOM STRUJOM

Pre prve upotrebe ubedite se da napon u električnoj mreži odgovara radnom napunu pribora.

OPREZNO

- Izvadite utikač iz utičnice, ako ne koristite pribor duže vreme.
- Ne rastavljajte sami pribor, unutra nema delova koje treba da održavati korisnik.
- Da bi sprečili požar ili udar električnom strujom, pazite da u unutrašnjost kućišta ne dospe voda.
- Zabranjuje se poremetiti uslove normalne ventilacije pribora, ne stavljajte pribor u zatvorene ormare za knjige ili na police, gde nema dovoljno ventilacije.
- Zabranjuje se staviti na pribor otvoreni izvor plamena, kao npr. sveću.
- Ako primetite nepravilnosti, obratite se u autorizovani servisni centar.

SAT

- Otvorite poklopac odeljka za baterije (13) i nameštite baterije tipa 6F -22 naponom 9 V. Baterija se koristi za čuvanje informacije o sadašnjem vremenu i vremenu nameštenog budilnika, kod nestanka struje.
- Nameštite prekidač On/Off/Auto (1) u položaj Off i stavite utikač u utičnicu, oznake na displeju će da trepere.
- Za nameštanje sadašnjeg vremena pritisnite i držite dugme Time (6), dugmetom Min (3) i Hour (2) nameštite sadašnje vreme.

SRBSKI

**NAMEŠTANJE VREMENA
UKLJUČIVANJA BUDILNIKA**

- Pritisnite i držite dugme Al Set (4), dugmadima Hour (2) i Min (3) nameštite potrebno vreme uključivanja budilnika.

**NAMEŠTANJE BUDILNIKA NA
BUĐENJE SA RADIOM**

- Nameštite vreme uključivanja kako je gore napisno.
- Nameštite prekidač On/Off/Auto (1) u položaj Off
- Nameštite radio na potrebnu radio-stanicu i uverite se, da je nameštena potrebna jačina zvuka.
- Nameštite prekidač Auto/On/Off(1) u položaj Auto. Kada se sadašnje vreme podudara sa prethodno nameštenim vremenom uključivanja budilnika, pribor će se automatski uključiti u režim radia.

**NAMEŠTANJE BUĐENJA POD
SIGNAL BUDILNIKA**

- Nameštite vreme uključivanja kako je gore napisno.
- Okrenite regulator jačine zvuka Volume (12) protiv smeru kazaljke na satu do škljocanja za uključivanje signala zumeru Buss.
- Nameštite prekidač On/Off/Auto (1) u položaj Auto. Kada se sadašnje vreme podudara sa prethodno nameštenim vremenom uključivanja budilnika, uključit će se isprekidani zvučni signal.

ISKLUČIVANJE BUDILNIKA

- Za isključivanje budilnika, jedan put pritisnite dugme Al Off (5), budilnik će se isključiti, a namešteno vreme uključivanja budilnika će biti sačuvano za sledeći dan.
- Ako je potrebno isključiti budilnik, nameštite prekidač On/Off/Auto (1) u položaj Off.

FUNKCIJA KRATKOG SNA

- Signal budilnika se može privremeno isključiti dodirom dugmeta Snooze(9), signal će se automatski uključiti kroz 9 minuta.
- Kod buđenja sa radiom, zvuk možete privremeno isključiti pritiskom na dugme Snooze(9), signal će se automatski uključiti kroz 9 minuta.

TAJMER ISKLJUČIVANJA

- Nameštite prekidač On/Off/Auto(1) u položaj Off ili Auto.
 - Pritisnite dugme Sleep (7), uključit će se radio i tajmer će početi odbrojavanje vremena do isključivanja, vreme isključivanja 59 minute.
 - Za promenu vremena isključivanja pritisnite i držite dugme Sleep (7), a dugmetom Min (3) nameštite potrebno vreme isključivanja u intervalu od 59 do 1 minut.
- Za isključivanje režima tajmera pritisnite dugme Snooze(4).

SRBSKI

RADIO

Za prijem u dijapazonu Am koristi se unutrašnja nameštena antena, u vreme nameštanja na radio-stanicu, okretanjem kućišta pribora, nađite najbolji prijem.

- Za najbolji prijem u dijapazonu Fm uverite se, da je kabel Fm antene sasvim odmotan.
- Namestite prekidač On/Off/Auto (1) u položaj On.
- Namestite potrebno nivo jačine zvuka regulatorom Volume (12).
- Namestite prekidač dijapazona Fm/Am (10) na potrebni dijapazon.
- Okretanjem drške nameštanja Tuning (11) namestite na radio-stanicu koja se emituje.
- Za isključivanje radia namestite prekidač On/Off/Auto (1) u položaj Off. Ako se radio ne isključiva, možda je uključen tajmer isključivanja, u takvom slučaju pritisnite dugme Snooze (9).

TEHNIČKE KARAKTERISTIKE

Frekvencije dijapazona:

AM 540 – 1600 kHz

FM 88 – 108 MHz

Rezervno napajanje:

9 V baterija 6F-22

(ne nalazi se u kompletu)

Napajanje:

AC 230 V ~ 50 Hz

Proizvođač ostavlja za sobom pravo menjati karakteristike pribora bez prethodnog saopštenja.

MINIMALNO TRAJANJE PRIBORA JE 5 GODINA.

Garancija

Detaljnije uslove garancije možete dobiti u dilera, koji vam je prodao aparaturu. Prilikom bilo kog reklamiranja u toku garantnog roka, treba pokazati ček ili račun o kupovini.



Ovaj pribor odgovara traženoj elektromagnetnoj podudarnosti, postavljenoj direktivom 89/336/EEC Savjeta Evrope i propisom 23/73 EEC o aparatima s niskim naponom.

RADIO Z ZEGAREM/BUDZIK MODEL VT-3523

OPIS

1. PRZEŁĄCZNIK WŁ./WYŁ./AUTO (On/Off/Auto)
2. PRZYCISK USTAWIENIA ZEGARA (Hour)
3. PRZYCISK USTAWIENIA MINUT (Min)
4. USTAWIENIE CZASU WŁĄCZENIA BUDZIKA (Al. Set)
5. PRZYCISK WYŁĄCZENIA BUDZIKA (AI Off)
6. PRZYCISK USTAWIENIA CZASU (Time)
7. USTAWIENIA TRYBU OCZEKIWANIA (Sleep)
8. ŚWIATŁO DIODOWY DISPLAY
9. WŁĄCZENIE KRÓTKIEGO SNU/WYŁĄCZENIE CZASOMIERZA (Snooze)
10. PRZEŁĄCZNIK ZAKRESU CZĘSTOŚCIOWOŚCI (Fm/Am)
11. USTAWIENIA RADIO (Tuning)
12. WŁĄCZENIE BRZĘCZYKA (Buss)/REGULACJA GŁOŚNOŚCI (Volume)
13. KOMORA DLA BATERII AWARYJNEGO ZASILANIA

ZASILANIE OD SIECI PRĄDU ZMIENNEGO

Przed włączeniem upewnić się, iż napięcie w sieci elektrycznej odpowiada napięciu urządzenia.

OSTROŻNIE

- Wyjmować wtyczkę z gniazdka, jeśli nie używa się urządzenia przez dłuższy czas.
- Nie rozmontowywać urządzenia, wewnątrz nie ma części, których obsługi może dokonywać użytkownik.
- W celu uniknięcia pożaru i niebezpieczeństwa porażenia prądem nie dopuszczać do tego, aby do obudowy urządzenia dostała się woda.
- Zabrania się naruszać warunki naturalnej wentylacji urządzenia, nie stawiać urządzenia w zamkniętych szafkach lub na półkach, gdzie nie ma dostatecznej wentylacji.
- Zabrania się stawiać na urządzenie źródła otwartego ognia, takich jak gorące świeczki.
- W przypadku zauważenia niesprawności zwrócić się do autoryzowanego serwisu.

ZEGAR

- Otworzyć pokrywkę komory z baterie (13) i włożyć baterię typu 6F-22 o napięciu 9 V. Bateria jest wykorzystywana do zachowania informacji o bieżącej godzinie i godzinie ustawienia budzika, jeśli znika napięcie sieciowe.
- Ustawić przełącznik On/Off/Auto (1) w pozycji Off i wstawić wtyczkę do gniazdka, przy czym symbole na displayu będą migać.

POLSKI

- W celu ustawienia godziny nacisnąć i przytrzymać przycisk Time (6), przyciskami Min (3) i Hour (2) ustawić godzinę.

USTAWIANIE CZASU WŁĄCZENIA BUDZIKA

- Nacisnąć i przytrzymać przycisk Alarm (4), przyciskami Hour (2) i Min (3) ustawić pożądaną godzinę włączenia budzika.

USTAWIENIE BUDZIKA NA OBUDZENIE POD RADIO

- Ustawić godzinę włączania budzika jak wskazano wyżej.
- Ustawić przełącznik On/Off/Auto (1) w pozycji On.
- Ustawić radio na pożądaną radiostację i upewnić się, iż jest ustawiona konieczna głośność.
- Ustawić przełącznik On/Off/Auto (1) w pozycji Auto. Kiedy godzina odpowiada ustawionej godzinie włączenia budzika, urządzenie automatycznie włączy się w trybie radio.

USTAWIENIE BUDZENIA POD SYGNAŁ BUDZIKA

- Ustawić godzinę włączania budzika jak wskazano wyżej.
- Obrócić regulator głośności Volume (12) przeciwko ruchom wskazówek zegara do zatrasku w celu włączenia sygnału brzęczyka Buss.

- Ustawić przełącznik On/Off/Auto (1) w pozycji Auto. Kiedy godzina odpowiada ustawionej godzinie włączenia budzika, urządzenie automatycznie włączy się w trybie radio.

WYŁĄCZENIE BUDZIKA

- W celu wyłączenia budzika nacisnąć jeden raz przycisk Al Off (5), budzik wyłączy się, a ustawiona godzina włączenia budzika zachowuje się na następny dzień.
- Jeśli istnieje konieczność wyłączenia budzika, należy ustawić przełącznik On/Off/Auto (1) w pozycji Off.

FUNKCJA KRÓTKIEGO SNU

- Sygnał budzika można czasowo wyłączyć naciśnięciem przycisku Snooze (9); sygnał automatycznie wyłączy się po 9 minutach.
- W przypadku budzenia pod radio, dźwięk można czasowo wyłączyć naciśnięciem przycisku Snooze (9); dźwięk automatycznie wyłączy się po 9 minutach.

CZASOMIERZ WYŁĄCZENIA

- Ustawić przełącznik On/Off/Auto (1) w pozycji Off lub Auto.
- Nacisnąć przycisk Sleep (7), włączy się radio i czasomierz zacznie odliczać czas do wyłączenia, czas wyłączenia 59 minut.

POLSKI

- W celu zmiany czasu wyłączenia nacisnąć i trzymać przycisk Sleep (7), a przyciskiem Min (3) ustawić pożądany czas wyłączenia w przedziale od 59 do 1 min.
- W celu wyłączenia trybu czasomierza nacisnąć przycisk Snooze (4).

RADIO

W celu odbioru w częstotliwościach Am używana jest wewnętrzna skierowana antena, w czasie ustawiania radiostacji obracając obudowę osiągnąć jak najlepszy odbiór.

W celu najlepszego odbioru w częstotliwościach Fm upewnić się, iż kabel anteny Fm jest w pełni rozwinięty.

- Ustawić przełącznik On/Off/Auto (1) w pozycji On.
- Ustawić pożądany poziom głośności regulatorem Volume (12).
- Ustawić przełącznik zakresów częstotliwości Fm/Am (10) w pożądanym zakresie.
- Obracając uchwyt ustawień Tuning (11) ustawić poprzednią radiostację.
- W celu wyłączenia radio ustawić przełącznik On/Off/Auto (1) w pozycji Off. Jeśli radio nie wyłącza się, to możliwe, iż włączony jest czasomierz wyłączenia, należy nacisnąć przycisk Snooze (9).

DANE TECHNICZNE

Zakres częstotliwości

AM 540 – 1600 kHz

FM 88 – 108 MHz

Zasilanie rezerwowe

9 V bateria 6F-22 (nie znajduje się w komplecie)

Napięcie zasilania

AC 230 V ~ 50 Hz

Producent zastrzega sobie prawo zmiany charakterystyki urządzeń bez wcześniejszego zawiadomienia.

Termin przydatności do użytku – powyżej 5 lat

Gwarancji

Szczegółowe warunki gwarancji, można otrzymać u dealera, który sprzedał Państwu dane urządzenie. W przypadku zgłaszania roszczeń z tytułu zobowiązań gwarancyjnych, należy okazać rachunek lub fakturę poświadczające zakup.

Dany wyrób jest zgodny z wymaganiami odnośnie elektromagnetycznej kompatybilności, przewidzianej dyrektywą 89/336/EEC Rady Europy oraz przepisem 23/73 EEC o niskowoltowych urządzeniach.



ČESKÝ

RÁDIOBUDÍK MODEL VT-3523

POPIS

1. SPÍNAČ (On/Off/Auto)
2. TLAČÍTKO NASTAVENÍ HODIN (Hour)
3. TLAČÍTKO NASTAVENÍ MINUT (Min)
4. NASTAVENÍ BUDÍKA (AI Set)
5. TLAČÍTKO VYPNUTÍ BUDÍKA (AI Off)
6. TLAČÍTKO NASTAVENÍ ČASU (Time)
7. NASTAVENÍ ČASOVAČE USÍNÁNÍ (Sleep)
8. SVĚTELNÝ DIODOVÝ DISPLEJ
9. ZAPNUTÍ FUNKCE ZDŘÍMNUTÍ /VYPNUTÍ ČASOVAČE (Snooze)
10. PŘEPÍNAČ ROZSAHU (Fm/Am)
11. LADĚNÍ RÁDIA (Tuning)
12. ZAPNUTÍ SIGNÁLU (Buss)/ OVLÁDÁNÍ HLASITOSTI (Volume)
13. SCHRÁNKA NA BATERIE PRO REZERVNÍ NAPÁJENÍ

NAPÁJENÍ NA SÍŤ STRÍDAVÉHO PROUDU

Před zapojením do sítě přesvědčete se, zda napětí sítě odpovídá pracovnímu napětí přístroje.

POZOR

- Nepoužíváte-li přístroj delší dobu, vytáhněte síťovou vidlici ze zásuvky.

- Nepokoušejte se o rozmontování přístroje, vnitřní součástky jsou bezúdržbové.
- Pro nebezpečí vznícení a úrazu elektrickým proudem chráňte přístroj před kontaktem s vodou.
- Je třeba zajistit normální ventilaci přístroje, nedávejte přístroj do uzavřených skříní či polic bez dostatečné ventilace.
- Na přístroji nelze umístit otevřené zdroje ohně, např. zapálené svíce.
- Při zjištění poruch obraťte se na oprávněné servisní středisko.

HODINY

- Odklopte víko schránky na baterie (13) a vložte baterii typu 6F-22 9 V. Baterie se používá pro uložení běžného času a nastavení budíka při výpadcích elektrické sítě.
- Převed'te přepínač On/Off/Auto (1) do polohy Off a vložte síťovou vidlici do zásuvky, údaje na displeji zablikají.
- Pro nastavení běžného času zmáčkněte a držte tlačítko Time (6), pomocí tlačítek Min (3) a Hour (2) nastavte běžný čas.

NASTAVENÍ BUDÍKA

- Zmáčkněte a držte tlačítko Al set (4), pomocí tlačítek Hour (2) a Min (3) nastavte požadovaný čas spuštění budíka.

NASTAVENÍ BUDÍKA NA SPUŠTĚNÍ RÁDIA

- Nastavte budík dle uvedených pokynů.
- Převed'te přepínač On/Off/Auto (1) do polohy On.
- Nalad'te požadovanou stanici rádia a přesvědčete se, zda je nastavena požadovaná úroveň hlasitosti.
- Převed'te spínač Auto/On/Off (1) do polohy Auto. Až se běžný čas bude shodovat s nastavením budíka, rádio se automaticky spustí.

NASTAVENÍ SIGNÁLU BUDÍKA

- Nastavte budík dle uvedených pokynů.
- Otočte regulátor hlasitosti Volume (12) ve směru hodinových ručiček do cvaknutí pro aktivaci signálu Buzz.
- Převed'te přepínač On/Off/Auto (1) do polohy Auto. Až se běžný čas bude shodovat s nastavením budíka, signál se automaticky spustí.

VYPNUTÍ BUDÍKA

- Pro vypnutí budíka zmáčkněte tlačítko Al Off (5) jednou, budík se vypne a nastavení budíka se uloží na další den.
- Pro úplné vypnutí budíka převed'te přepínač On/Off/Auto (1) do polohy Off.

FUNKCE ZDRŽIMNUTÍ

- Pomocí tlačítka Snooze (9) signál budíka lze dočasně vypnout; za 9 minut signál se automaticky spustí.
- Při probuzení za znění rádia signál budíka lze dočasně vypnout pomocí tlačítka Snooze (9); signál se automaticky spustí za 9 minut.

ČASOVAČ VYPNUTÍ

- Převed'te přepínač On/Off/Auto (1) do polohy Off nebo Auto.
- Zmáčkněte tlačítko Sleep (7), rádio se spustí a časovač začne odpočítávat čas do vypnutí, maximální doba je 59 minut.
- Pro změnu doby vypnutí zmáčkněte a držte tlačítko Sleep (7) a pomocí tlačítka Min (3) nastavte dobu vypnutí v rozmezí od 59 do 1 min.
- Pro vypnutí režimu časovače zmáčkněte tlačítko Snooze (4).

ČESKÝ

RÁDIO

Pro příjem v AM rozsahu se používá vnitřní nasměrovaná anténa, pro lepší příjem otáčejte přístroj během ladění rádia.

Pro nejlepší příjem v FM rozsahu přesvědčete se, zda je FM anténa úplně rozvinuta.

- Převeďte přepínač On/Off/Auto (1) do polohy On.
- Nastavte požadovanou úroveň hlasitosti pomocí regulátoru Volume (12).
- Nastavte přepínač rozsahů Fm/Am (10) na potřebný rozsah.
- Otáčejte knoflík ladění Tuning (11) naladíte stanici rádia.
- Pro vypnutí rádia převeďte přepínač On/Off/Auto (1) do polohy Off. Nevypíná-li se rádio, je zapnut časovač vypnutí, v takovém případě zmáčkněte tlačítko Snooze (9).

TECHNICKÉ CHARAKTERISTIKY

Frekvenční rozsah:

AM 540 – 1600 kHz

FM 88 – 108 MHz

Rezervní napájení:

9 V baterie 6F-22

(není součástí dodávky)

Napájení:

AC 230 V ~ 50 Hz

Výrobce si vyhrazuje právo měnit charakteristiky přístroje bez předběžného oznámení.

ŽIVOTNOST PŘÍSTROJE MIN. 5 LET

Záruka

Podrobné záruční podmínky poskytne prodejce přístroje. Při uplatňování nároků během záruční lhůty je třeba předložit doklad o zakoupení výrobku.

CE Tento výrobek odpovídá požadavkům na elektromagnetickou kompatibilitu, stanoveným direktivou 89/336/EEC a předpisem 23/73/EEC Evropské komise o nízkonapěťových přístrojích.

УКРАЇНСЬКИЙ

РАДІОГОДИННИК / БУДИЛЬНИК МОДЕЛЬ VT-3523

електричної мережі
відповідає робочій напрузі
пристрою.

ОПИС

1. ПЕРЕМИКАЧ
ВКЛ./ВИКЛ./АВТО
(On/Off/Auto)
2. КНОПКА УСТАНОВКИ
ГОДИН (Hour)
3. КНОПКА УСТАНОВКИ
ХВИЛИН (Min)
4. УСТАНОВКА ЧАСУ
ВКЛЮЧЕННЯ БУДИЛЬНИКА
(AI Set)
5. КНОПКА ВІДКЛЮЧЕННЯ
БУДИЛЬНИКА (AI Off)
6. КНОПКА УСТАНОВКИ ЧАСУ
(Time)
7. УСТАНОВКА СПЛЯЧОГО
РЕЖИМУ (Sleep)
8. СВІТЛОДИОДНИЙ ДИСПЛЕЙ
9. ВКЛЮЧЕННЯ КОРОТКОГО
СНУ/ВІДКЛЮЧЕННЯ
ТАЙМЕРА (Snooze)
10. ПЕРЕМИКАЧ ДІАПАЗОН
(Fm/Am)
11. НАСТРОЮВАННЯ РАДІО
(Tuning)
12. ВКЛЮЧЕННЯ ЗУМЕРА
(Buss)/РЕГУЛЮВАННЯ
ГОЛОСНОСТІ (Volume)
13. ВІДСІК БАТАРЕЇ
АВАРІЙНОГО ЖИВЛЕННЯ

ЖИВЛЕННЯ ВІД МЕРЕЖІ ЗМІННОГО СТРУМУ

Перед включенням
переконайтеся, що напруга

ОБЕРЕЖНО

- Виймайте мережну вилку з розетки, якщо не користуєтеся пристроєм тривалий час.
- Не розбирайте пристрій самостійно, усередині немає деталей, які обслуговуються користувачем.
- Для запобігання пожежі й небезпеки поразки струмом не допускайте влучення води в корпус пристрою.
- Забороняється порушувати умови природної вентиляції пристрою, не ставте пристрій у закриті книжкові шафи або на полки, де немає достатньої вентиляції.
- Забороняється ставити на пристрій джерела відкритого полум'я, такі як палаючі свічі.
- При виявленні несправності звертайтеся в авторизований сервісний центр.

ГОДИННИК

- Відкрийте кришку батарейного відсіку (13) і встановіть батарейку типу 6F-22 напругою 9 В.

УКРАЇНСЬКИЙ

Батарейка використовується для збереження інформації про поточний час і час установки будильника, при пропаданні мережної напруги.

- Установіть перемикач On/Off/Auto (1) у положення Off і вставте мережну вилку в розетку, при цьому показання на дисплеї будуть мигати.
- Для установки поточного часу натисніть і втримуйте кнопку Time (6), кнопками Min (3) і Hour (2) установіть поточний час.

УСТАНОВКА ЧАСУ ВКЛЮЧЕННЯ БУДИЛЬНИКА

- Натисніть і втримуйте кнопку Al Set (4), кнопками Hour (2) і Min (3) установіть необхідний час включення будильника.

УСТАНОВКА БУДИЛЬНИКА НА ПРОБУДЖЕННЯ ПІД РАДІО

- Установіть час включення будильника як сказано вище.
- Установіть перемикач On/Off/Auto (1) у положення On.
- Налаштуйте радіо на бажану радіостанцію й переконайтеся, що

встановлено необхідну голосність.

- Установіть перемикач On/Off/Auto (1) у положення Auto. Коли поточний час збіжиться з попередньо встановленим часом включення будильника, то пристрій автоматично включиться в режим радіо.

УСТАНОВКА ПРОБУДЖЕННЯ ПІД СИГНАЛ БУДИЛЬНИКА

- Установіть час включення будильника як описано вище.
- Поверніть регулятор голосності Volume (12) по годинниковій стрілці до щиглика для включення сигналу зумера Buss.
- Установіть перемикач On/Off/Auto (1) у положення Auto. Коли поточний час збіжиться з обраним попередньо встановленим часом включення будильника, включиться переривчастий звуковий сигнал.

ВІДКЛЮЧЕННЯ БУДИЛЬНИКА

- Для відключення будильника один раз натисніть кнопку Al Off (5), будильник відключиться, а встановлений час включення будильника

УКРАЇНСЬКИЙ

збережеться для наступного дня.

- Якщо необхідно вимкнути будильник, установіть перемикач On/Off/Auto (1) у положення Off.

ФУНКЦІЯ КОРОТКОГО СНУ

- Сигнал будильника можна тимчасово відключити натисканням на кнопку Snooze (9); сигнал автоматично включиться через 9 хвилин.
- При пробудженні під радіо, звук можна тимчасово відключити натисканням на кнопку Snooze (9); звук автоматично включиться через 9 хвилин.

ТАЙМЕР ВІДКЛЮЧЕННЯ

- Установіть перемикач On/Off/Auto (1) у положення Off або Auto.
- Натисніть кнопку Sleep (7), включиться радіо й таймер почне відлік часу до відключення, час відключення 59 хвилин.
- Для зміни часу відключення натисніть і втримуйте кнопку Sleep (7), а кнопкою Min (3) установіть необхідний час відключення в інтервалі від 59 до 1 хв.
- Для вимикання режиму таймера натисніть на кнопку Snooze (4).

РАДІО

Для прийому в діапазоні Am використовується внутрішня спрямована антена, під час настроювання на радіостанцію, поворотом корпусу пристрою, доможіться найкращого прийому.

Для найкращого прийому в діапазоні Fm переконайтеся, що провід Fm антени повністю розгорнутий.

- Установіть перемикач On/Off/Auto (1) у положення On.
- Установіть необхідний рівень голосності регулятором Volume (12).
- Установіть перемикач діапазонів Fm/Am (10) на потрібний діапазон.
- Поворотом ручки настроювання Tuning (11) настройтеся на передавальну радіостанцію.
- Для вимикання радіо встановіть перемикач On/Off/Auto (1) у положення Off. Якщо радіо не відключається, можливо включений таймер відключення, у цьому випадку натисніть на кнопку Snooze (9).

УКРАЇНСЬКИЙ

ТЕХНІЧНІ ХАРАКТЕРИСТИКИ

Частотний діапазон

AM 540 – 1600 кГц
FM 88 - 108 МГц

Резервне живлення

9 В батарейка 6F-22
(не входить у комплект)

Напруга живлення

AC 230 В ~ 50 Гц

*Виробник залишає за собою
право вносити зміни в
технічні характеристики
пристрою без попереднього
повідомлення.*

**ТЕРМІН СЛУЖБИ
ПРИСТРОЮ НЕ МЕНШ 5-ТИ
РОКІВ**

Гарантія

Докладні умови гарантії можна отримати в дилера, що продав дану апаратуру. При пред'явленні будь-якої претензії протягом терміну дії даної гарантії варто пред'явити чек або квитанцію про покупку.

Даний виріб відповідає вимогам до електромагнітної сумісності, що пред'являються директивою 89/336/ЄЕС Ради Європи й розпорядженням 23/73 ЄЕС по низьковольтних апаратурах.



БЕЛАРУСКІ**РАДЫЁГАДЗІННІК /
БУДЗІЛЬНІК
МАДЭЛЬ VT-3523****АПИСАННЕ**

1. ПЕРАКЛЮЧАЛЬНІК
УКЛ./ВЫКЛ./АўТА
(On/Off/Auto)
2. КНОПКА ўСТАНОўКІ ГАДЗІН
(Hour)
3. КНОПКА ўСТАНОўКІ МІНУТ
(Min)
4. ўСТАНОўКА ЧАСУ
ўКЛЮЧЭННЯ БУДЗІЛЬНІКА
(AI Set)
5. КНОПКА АДКЛЮЧЭННЯ
БУДЗІЛЬНІКА (AI Off)
6. КНОПКА ўСТАНОўКІ ЧАСУ
(Time)
7. ўСТАНОўКА СПЯЧАГА
РЭЖЫМУ (Sleep)
8. СВЕТЛАДЫЁДНЫ
ДЫСПЛЕЙ
9. ўКЛЮЧЭННЕ КАРОТКАГА
СНУ/АДКЛЮЧЭННЕ
ТАЙМЕРА (Snooze)
10. ПЕРАКЛЮЧАЛЬНІК
ДЫЯПАЗОНАў (Fm/Am)
11. НАСТРОЙКА РАДЫЁ
(Tuning)
12. ўКЛЮЧЭННЕ ЗУМЕРА
(Buss)/РЭГУЛІРОўКА
ГУЧНАСЦІ (Volume)
13. АДСЕК БАТАРЭ
АВАРЫЙНАГА СІЛКАВАННЯ

**СІЛКАВАННЕ АД СЕТКІ
ПЕРАМЕННАГА ТОКУ**

Перад ўключэннем
упэўніцеся, што напружанне
электрычнай сеткі
адпавядае рабочаму
напружанню ўстройства.

АСЦЯРОЖНА

- Вымайце сеткавую вілку з разетки, калі не карыстаецеся ўстройствам працяглы час.
- Не разбірайце ўстройства самастойна, унутры няма дэталей, якія абслугоўваюцца карыстальнікам.
- Для прадухілення пажару і небяспекі паражэння токам сачыце, каб вада не трапляла ў корпус ўстройства.
- Забараняецца парушаць умовы натуральнай вентыляцыі ўстройства, не стаўляйце ўстройства ў закрытыя кніжныя шафы або на паліцы, дзе няма дастатковай вентыляцыі.
- Забараняецца стаўляць на ўстройства крыніцы адкрытага полымя, такія як запаленыя свечы.
- Пры выяўленні няспраўнасці звяртайцеся ў аўтарызаваны сервісны цэнтр.

БЕЛАРУСКІ

ГАДЗІННІК

- Адкрыўце накрыўку батарэйнага адсека (13) і ўстаўце батарэйку тыпу 6F-22 з напружаннем 9В. Батарэйка выкарыстоўваецца для захавання інфармацыі пра бягучы час і час устаноўкі будзільніка ў выпадку знікнення сеткавага напружання.
- Усталюйце пераключальнік On/Off/Auto (1) у становішча Off і ўстаўце сеткавую вілку ў разетку, пры гэтым дадзеныя на дысплеі будуць мігцець.
- Для ўстаноўкі бягучага часу націсніце і ўтрымлівайце кнопку Time (6), кнопкамі Min (3) і Hour (2) устанавіце бягучы час.

УСТАНОВКА ЧАСУ ЎКЛЮЧЭННЯ БУДЗІЛЬНІКА

- Націсніце і ўтрымлівайце кнопку Al Set (4), кнопкамі Hour (2) і Min (3) устанавіце патрэбны час уключэння будзільніка.

УСТАНОВКА БУДЗІЛЬНІКА НА АБУДЖЭННЕ ПАД РАДЫЁ

- Устанавіце час уключэння будзільніка як апісана вышэй.
- Усталюйце пераключальнік On/Off/Auto (1) у становішча On.
- Настройце радыё на пажаданую радыёстанцыю і

ўпэўніцеся, што ўсталявана патрэбная гучнасць.

- Усталюйце пераключальнік On/Off/Auto (1) у становішча Auto. Калі бягучы час супадзе з усталяваным раней часам уключэння будзільніка, ўстройства аўтаматычна ўключыцца ў рэжыме радыё.

УСТАНОВКА АБУДЖЭННЯ ПАД СІГНАЛ БУДЗІЛЬНІКА

- Устанавіце час уключэння будзільніка як апісана вышэй.
- Павярніце рэгулятар гучнасці Volume (12) па гадзіннікавай стрэлцы да пстрычкі для ўключэння сігналу зумера Buss.
- Усталюйце пераключальнік On/Off/Auto (1) у становішча Auto. Калі бягучы час супадзе з выбраным і усталяваным раней часам уключэння будзільніка, уключыцца перарывісты гукавы сігнал.

АДКЛЮЧЭННЕ БУДЗІЛЬНІКА

- Для адключэння будзільніка адзін раз націсніце кнопку Al Off (5), будзільнік адключыцца, а ўсталяваны час уключэння будзільніка захаваецца на наступны дзень.
- Калі неабходна выключыць

БЕЛАРУСКІ

будзільнік, то ўсталюйце пераключальнік On/Off/Auto (1) у становішча Off.

ФУНКЦЫЯ КАРОТКАГА СНУ

- Сігнал будзільніка можна часова адключыць, націснуўшы на кнопку Snooze (9); сігнал аўтаматычна ўключыцца праз 9 мінут.
- Пры абуджэнні пад радыё, гук можна часова адключыць, націснуўшы на кнопку Snooze (9); гук аўтаматычна ўключыцца праз 9 мінут.

ТАЙМЕР АДКЛЮЧЭННЯ

- Усталюйце пераклучальнік On/Off/Auto (1) у становішча Off або Auto.
- Націсніце кнопку Sleep (7), уключыцца радыё і таймер пачне адлік часу да адключэння, час адключэння 59 мінут.
- Для змянення часу адключэння націсніце і ўтрымлівайце кнопку Sleep (7), а кнопкой Min (3) устанавіце патрэбны час адключэння ў інтэрвале ад 59 да 1 мін.
- Для выключэння рэжыму таймера націсніце на кнопку Snooze (4).

РАДЫЁ

- Для прыёму ў дыяпазоне Am выкарыстоўваецца ўнутраная скіраваная антэна, падчас настройкі на радыёстанцыю, паварочваючы корпус устройства, дасягнуце найлепшага прыёму. Для найлепшага прыёму ў дыяпазоне Fm упэўніцеся, што провад Fm антэны поўнасю разгорнуты.
- Усталюйце пераклучальнік On/Off/Auto (1) у становішча On.
 - Усталюйце патрэбны ўзровень гучнасці рэгулятарам Volume (12).
 - Усталюйце пераклучальнік дыяпазонаў Fm/Am (10) на патрэбны дыяпазон.
 - Паварочваючы ручку настройкі Tuning (11), настройцеся на радыёстанцыю перадачы.
 - Для выключэння радыё ўсталюйце пераклучальнік On/Off/Auto (1) у становішча Off. Калі радыё не адключаецца, то, магчыма, уключаны таймер адключэння, у гэтым выпадку націсніце на кнопку Snooze (9).

БЕЛАРУСКИ**ТЭХНІЧНЫЯ****ХАРАКТАРЫСТЫКІ****Частотны дыяпазон**

AM 540 – 1600 кГц

FM 88 – 108 МГц

Рэзервае сілканне

9 В батарэйка 6F-22

(не ўваходзіць у камплект)

Напружанне сілкання

AC 230 В ~ 50 Гц

*Вытворца пакідае за сабой
права ўносіць змены ў
тэхнічныя характарыстыкі
ўстройства без
папярэджання.*

**ТЭРМІН СЛУЖБЫ
ЎСТРОЙСТВА НЕ МЕНЕЙ 5-ЦІ
ГАДОЎ**

Гарантыя

Падрабязнае апісанне умоў
гарантыйнага абслугоўвання
могут быць атрыманы у таго
дылера, ў якога была набыта
тэхніка. Пры звароце за
гарантыйным абслугоўваннем
абавязкова павінна быць
прад'яўлена купчая альбо
квітанцыя аб аплаце.



Дадзены выраб
адпавядае
патрабаванням EMC,
якія выказаны ў
дырэктыве ЕС
89/336/EEC, і
палажэнням закона аб
прытрымліванні
напружання (23/73 ЕС)

العربية

الساعة بجهاز الراديو والمنبه موديل VT-3523

الساعة

- افتح غطاء قسم البطاريات (13) وضع بطارية واحدة من نوع 6F-22 بجهد التيار الكهربائي 9 فولت. تستخدم البطارية للمحافظة على المعلومات الخاصة بالوقت الحالي ووقت ضبط المنبه وذلك في حالة انقطاع التيار في الدائرة الكهربائية.
- ضع مفتاح On/Off/Auto (1) في وضعية Off وقم بتوصيل الجهاز إلى الدائرة الكهربائية فتمتص البيانات على الشاشة.
- لضبط الوقت الحالي اكبس واحتفظ بزر Time (6) واضبط الوقت الحالي بواسطة زري (3) Min و(2) Hour.
- **ضبط وقت التنبيه**
- اكبس واحتفظ بزر AI Set (4) واضبط وقت التنبيه بواسطة زري (3) Min و(2) Hour.

ضبط المنبه للاستيقاظ من لحن الراديو

- اضبط وقت التنبيه كما يوضح فوق.
- ضع مفتاح On/Off/Auto (1) في وضعية On.
- قم بتوليف المحطة المرغوب الاستماع إليها ثم اضبط مستوى الصوت المرغوب.
- ضع مفتاح On/Off/Auto (1) في وضعية Auto. يبدأ الجهاز في العمل بشكل تلقائي في الوقت المحدد المضبوط في نظام الراديو.

ضبط الإيقاظ بإشارة المنبه الصوتية

- اضبط وقت التنبيه كما هو موضح فوق.
- أدر ضابطة مستوى الصوت Volume (12) عكس اتجاه عقرب الساعة حتى النقرة لتشغيل إشارة زومر Buss.
- ضع مفتاح On/Off/Auto (1) في وضعية Auto. يبدأ الجهاز في العمل بشكل تلقائي في الوقت المحدد المضبوط.

وصف الجهاز

1. مفتاح التشغيل/الإيقاف/النظام التلقائي (On/Off/Auto)
2. زر ضبط الساعات (Hour)
3. زر ضبط الدقائق (Min)
4. ضبط وقت التنبيه (AI Set)
5. زر إيقاف المنبه (AI Off)
6. زر ضبط الوقت (Time)
7. ضبط نظام النوم (Sleep)
8. الشاشة المضاءة
9. ضبط نظام النعاس/إيقاف الموقت (Snooze)
10. محول مدى التردد (Fm/Am)
11. توليف الراديو (Tuning)
12. تشغيل الزومر (Buss)/ضبط مستوى الصوت (Volume)
13. قسم بطارية التغذية الاحتياطية

التغذية بتيار الدائرة الكهربائية

قبل توصيل الجهاز إلى الدائرة الكهربائية تأكد من أن جهد التيار في الدائرة الكهربائية يتناسب مع جهد التيار المطلوب للجهاز.

التحذير

- في حالة عدم استخدام الجهاز خلال فترة طويلة من الوقت افصل الجهاز عن الدائرة الكهربائية.
- لا تحاول فك الجهاز بنفسك حيث أنه لا يحتوي الجهاز على أجزاء يستطيع المستهلك تصليحها.
- لمنع وقوع الحريق أو الإصابة بالصدمة الكهربائية لا تعرض الجهاز للماء.
- لا تدخل دون تهوية الجهاز ولا تضعه في خزانات الكتب أو على الأرياف مما قد يعيق تهوية الجهاز الكافية.
- لا تضع على الجهاز الشموع مما قد يؤدي إلى وقوع الحريق.
- عند وجود الخلل في الجهاز راجع إلى مركز الصيانة والإصلاح المعتمد.

العربية

- وضع مفتاح On/Off/Auto (1) في وضعية On.
- اضبط مستوى الصوت بواسطة ضابطة Volume (12).
- وضع مفتاح مدى التردد Am/Fm (10) في الوضعية المرغوبة.
- قم بتوليف على المحطة المرغوبة بواسطة ضابطة Tuning (11).
- لإيقاف الراديو وضع مفتاح On/Off/Auto (1) في وضعية Off. إذا لم يتوقف الراديو فقد يكمن سببها في اشتغال المؤقت. في هذه الحالة المس زر Snooze (9).

المواصفات الفنية

مدى التردد
1600-540AM كيلو هيرتز
108-88FM ميغاهيرتز
التغذية الاحتياطية
بطارية 9 فولت من نوع 22-6F
(غير ملحقة للجهاز)
جهد التيار الكهربائي
AC 230 فولت ~ 50 هيرتز

للمنتج الحق في تغيير المواصفات الفنية دون إشعار مسبق.

مدة خدمة الجهاز لا تقل عن 5 سنوات

ضمان

قد تحصل على الوصف المتكامل للتأمين لضمان الاجهزة من البائع الذي تم شراء البضاعة منه. عند طلب التأمين بضمان يجب تقديم إيصال دفع ثمن البضاعة.

تتناسب هذه البضاعة لطلبات "EMC" المشار إليها في امر EEC/336/89 وقانون مراقبة الجهد الكهربائي (EEC/23/73)



إيقاف المنبه

- لإيقاف المنبه اكبس زر Al Off (5) مرة واحدة فيتوقف المنبه. أما الوقت المحدد المضبوط فيحفظ الجهاز به ويبدأ الجهاز في العمل في اليوم التالي في هذا الوقت.
- عند ضرورة إيقاف المنبه وضع مفتاح On/Off/Auto (1) في وضعية Off.

وظيفة النعاس

- يمكنك الإيقاف المؤقت لإشارة المنبه الصوتية وذلك بكبس زر Snooze (9) فيبدأ الجهاز في التنبيه بعد مرور 9 دقائق بشكل تلقائي.
- في حالة الإيقاف بلحن الراديو يمكنك الإيقاف المؤقت للحن الراديو وذلك بكبس زر Snooze (9) فيبدأ الراديو في العمل بعد مرور 9 دقائق بشكل تلقائي.

مؤقت التوقف

- وضع مفتاح On/Off/Auto (1) في وضعية Off أو Auto.
- اكبس زر Sleep (7) فيبدأ الراديو في العمل ويبدأ المؤقت في عد الوقت التنازلي حتى توقف الجهاز بعد مرور 59 دقيقة.
- من أجل تغيير مدة يتوقف الجهاز بعد مرورها اكبس واحتفظ بزر Sleep (7) واضبط وقت التوقف المرغوب الذي قد يتراوح فيما بين 59 دقيقة ودقيقة واحدة وذلك بواسطة زر Min (7).
- لإيقاف نظام المؤقت اكبس زر Snooze (9).

الراديو

يستخدم لاستقبال الإشارة في مدى Am الهوائي الداخلي المتجه. للحصول على أفضل جودة استقبال الإشارة ادر جسم الجهاز أثناء توليف على المحطة المرغوب الاستماع إليها. أما في مدى Fm فللحصول على أفضل جودة استقبال الإشارة من الضروري تأكد من أن سلك الهوائي منفوخ تماما.

