

HYUNDAI

H-1404

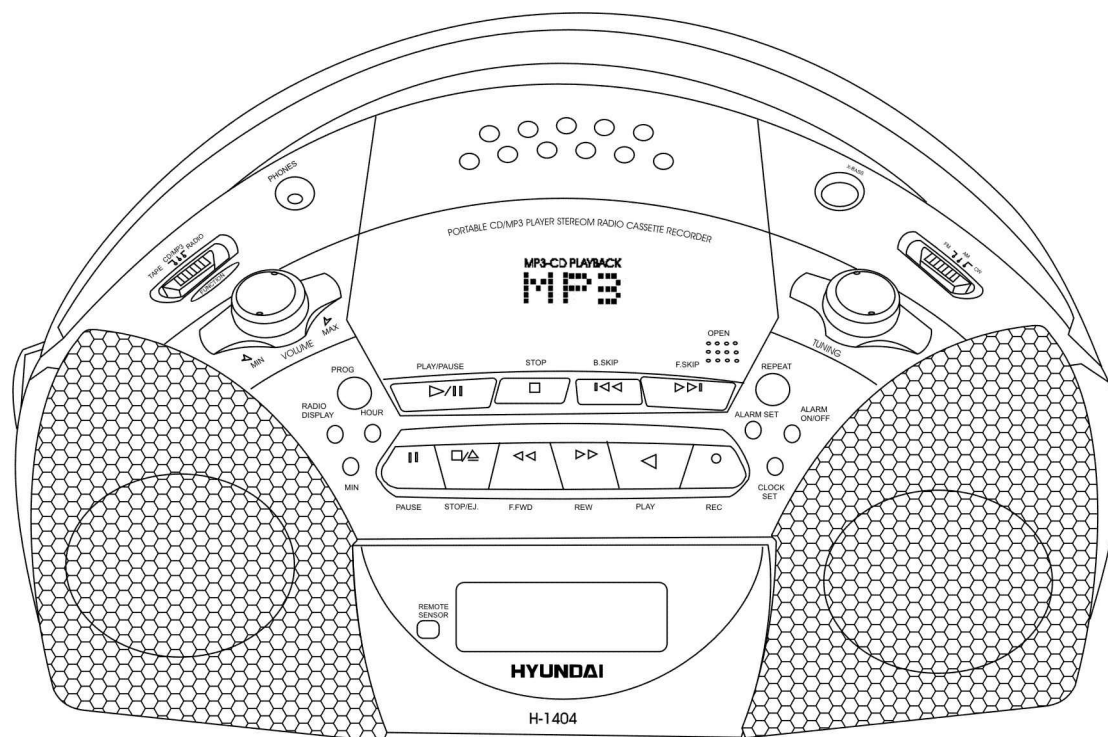

**PORTABLE STEREO RADIO
CASSETTE RECORDER with CD
Instruction manual**

**КАССЕТНАЯ СТЕРЕО МАГНИТОЛА
С CD
Инструкция по эксплуатации**

Contents

Description	3
Important safeguards	4
Power supply	4
Stereo headphone connecting.....	5
Radio operation	5
Cassette recorder operation.....	5
Compact disc operation	6
For MP3 CD-additional features	7
Clock function.....	8
Recording.....	9
“UltraBASS Reflex” system	10
Maintenance and care	10
Specification.....	10

Description

1. SPEAKER GRILL
2. MINUTES BUTTON
3. RADIO DISPLAY BUTTON
4. HOUR BUTTON
5. POWER SWITCH
6. VOLUME CONTROL
7. FUNCTION SELECTION SWITCH
8. PHONE JACK
9. HANDLE
10. CD / MP3 PLAY / PAUSE SWITCH
11. CD / MP3 STOP SWITCH
12. CD / MP3 B.SKIP SWITCH
13. CD / MP3 F.SKIP SWITCH
14. CD / MP3 DOOR OPEN / CLOSE
15. ROD ANTENNA
16. X-BASS
17. BAND SELECTION SWITCH
18. TUNING CONTROL
19. CD / MP3 REPEAT SWITCH
20. ALARM SET BUTTON
21. ALARM ON/OFF BUTTON
22. CLOCK SET BUTTON
23. CASSETTE RECORDING BUTTON
24. CASSETTE PLAY BUTTON
25. CASSETTE REWIND BUTTON
26. CASSETTE FAST FORWARD BUTTON
27. CASSETTE STOP & EJECT BUTTON
28. CASSETTE PAUSE BUTTON
29. REMOTE SENSOR
30. CD / MP3 DISPLAY
31. CASSETTE DOOR
32. AC INPUT SOCKET
33. BATTERY COMPARTMENT

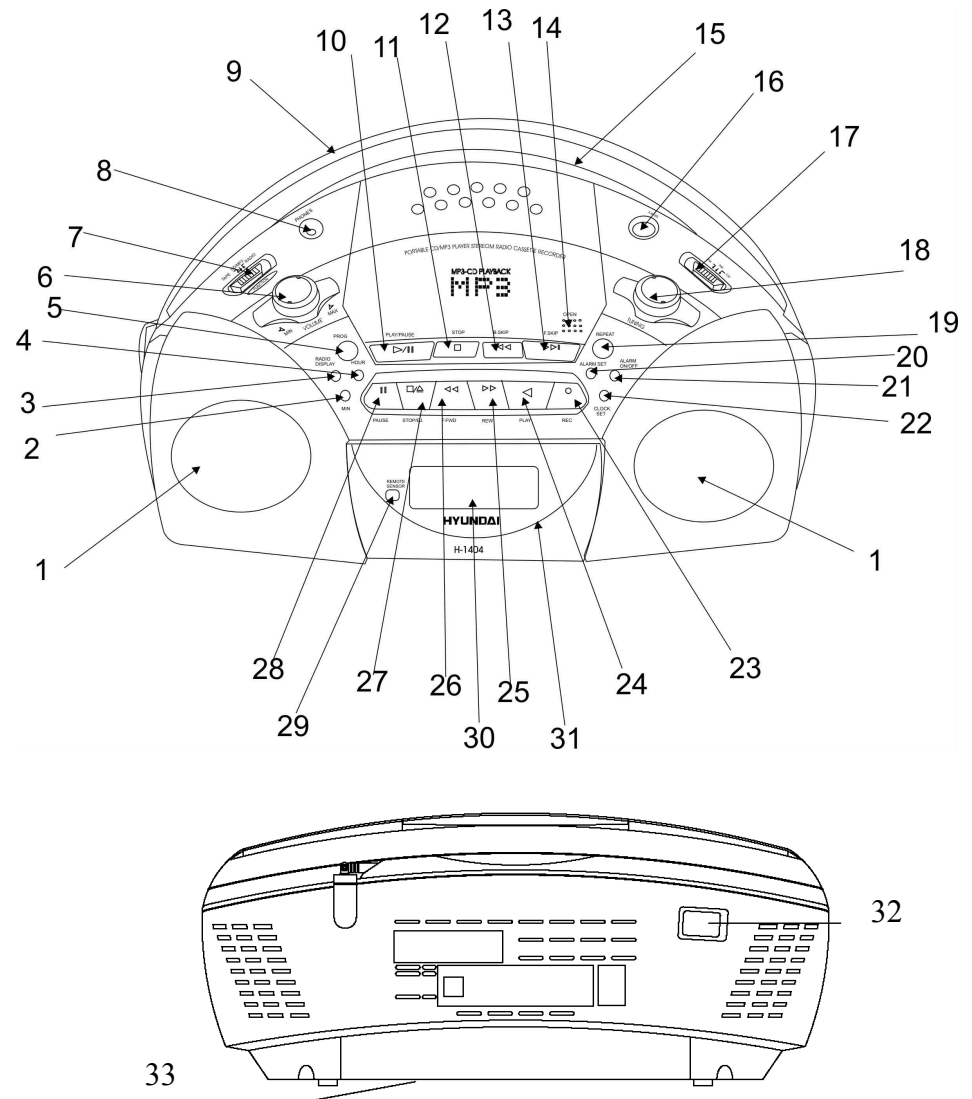

Remote control:

1. Infrared signal
2. CD/MP3 Play/Pause button
3. CD/MP3 back Skip-Search button
4. CD/MP3 Random button
5. CD/MP3 Program button
6. CD/MP3 forward Skip-Search button
7. Number keypad
8. MP3 FF
9. CD/MP3 Stop button

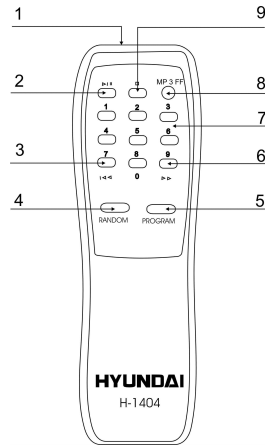

Important safeguards

- **ATTENTION:** The owner's manual contains important operating and maintenance instructions. For your safety, it is necessary to refer to the manual.
- **DANGEROUS VOLTAGE:** Uninsulated dangerous voltage that may be of sufficient magnitude to constitute a risk of electrical shock to persons is present within this product enclosure.
- **CAUTION:** To reduce the risk of electric shock, do not remove cover (or back). Prefer servicing to qualified service personnel.

Power supply

Battery operation

- Open the battery compartment cover.
- Insert 8 batteries (UM-1). Please observe correct battery polarities or the set will not work.
- Close the battery compartment cover.

AC operation

- Before the first connecting of the appliance check that voltage indicated on the rating label corresponds the mains voltage in your home.
- Plug the corresponding end of cord into the AC socket on the rear of the set.
- Insert the plug into power supply.

CAUTION:

- When the set is only used with AC or is not used for 2 weeks or more, please remove the batteries, to avoid damage to the set from leakage of batteries.
- Always switch off the unit when not in use.
- Always unplug the appliance from power supply, when no use long time.

Inserting the batteries into the remote control (BATTERIES NOT INCLUDED)

Insert 2 UM-4 (AAA or equivalent) size batteries into the battery compartment of the remote controller and replace the cover. Match the polarity (+ and –) on the batteries with the + and – markings in the battery compartment.



When the batteries become too weak, the operating distance of the Remote Controller is greatly reduced and you will need to replace the batteries.

Stereo headphone connecting

- For private listening, insert 3.5 mm headphone into the stereo headphone jack (on the back side of the unit).
- Adjust volume control to the appropriate level as desired.
- When the stereo headphone jack is plugged, speaker will disconnect automatically.

Radio operation

1. Set FUNCTION switch to RADIO position.
2. Select your desired broadcasting band with BAND switch.
3. Rotate the TUNING control regulator to receive the desired broadcast.
4. Adjust the level and quality of sound with VOLUME control regulator.
5. To turn off the radio, set the FUNCTION switch to TAPE position.

Cassette recorder operation

Cassette playback

1. Slide the FUNCTION switch to TAPE position.
2. Press the STOP/EJECT button to open the cassette compartment.
3. Insert a cassette and push the cassette door to close the cassette compartment.
4. Press the PLAY button to start the playing.

NOTE:

- Press the PAUSE button to pause the playing.
- Press the STOP/EJECT button to stop the playing, press the button again to open the cassette door and you can take out the tape.
- When the tape plays to the end, playing will be stopped automatically.

Compact disc operation

1. Set FUNCTION switch to CD/MP3 position.
2. Press the OPEN button once to open the CD door. Put a CD into the CD compartment and close the CD door.
3. The digital CD LED display will show the total number of tracks after a few second.

Play/pause mode

- Press the PLAY/PAUSE button to start play, the digital CD LED display will show the first track.
- Press the PLAY/PAUSE button to pause at any track when playing, track number on the CD digital LED display flashed.
- To stop the CD, press the STOP button.

Skip and search mode

- Press the NEXT button once to skip to the next track. Keep pressing to search for a particular at high speed forward. Release the button to resume normal play.
- Press the BACK button once to skip back to previous track. Keep pressing to search for a particular point at high speed backward. Release the button resume normal play.

Programming CD tracks

1. Power on the unit and insert the CD.
2. Select the FUNCTION switch to CD/MP3 position.
3. Make sure there is no playing.
4. Press the PROG. Button once.
5. Press Skip/Search Forward or Back to display the track number you want.
6. Press the PROG. Button once to select the next track. The previous track is now saved.
7. Repeat these steps until all the tracks you want are stored. You can select a track more than once.
8. Press the Play/Pause Button. The first programmed track of your selection starts playing.
9. After all the programmed tracks have been played, the CD player stops automatically.

10. To cancel your memorised program, press the Stop Button and the Open Button to open the CD lid.

Repeat mode

- Press the REPEAT button once for single track repeat playing.
- Press twice for all track repeat playing.
- To cancel repeat play, press REPEAT button.

To repeat a programmed selection

1. Press Play/Pause Button to play your first selected track.
2. Press the Repeat Button once to repeat a particular track once and the Repeat indicator flashes.
3. The programmed track will play continuously until you press the Stop Button, or press the Repeat Button once more.
4. Pressing the Repeat Button twice your complete selection of programmed tracks will repeat.
5. The programmed tracks will play continuously until you press the Stop Button, or press the Repeat Button more time.

To turn off the CD player

Set FUNCTION switch to TAPE position.

For MP3 CD-additional features

MP3 CD-ROM disc play

1. Press the CD Door button to open the disc compartment, and insert a CD.
2. Close the disc compartment.
3. If you have a CD in MP3 format with multiple directories (e.g. 15) and 165 songs, LCD display will show:
4. Press the Play/Pause button. Disc play will begin from the start of the first track of the disc.
5. At end of disc, the unit will stop playing.
6. Press the power button to switch the unit OFF.

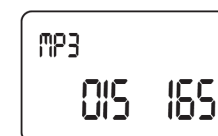

NOTE:

When playing MP3 CD, unit takes more than usual time to read the MP3 CD and arrange album/directories.

Skip mode

- By quick pressing of reverse Skip track button - One song backwards.
- By quick pressing of forward Skip track button - One song forward.
- By pressing and holding for 1 second of forward or reverse Skip track buttons - one folder/Album forward or backward (only for MP3 CD-ROM with multiple Albums).

Song/file direct key in

Using Keypad on Remote Control - key in your desired number and press Play button to listen the song.

Repeat playback

Use the Repeat button to listen to an entire disc, one track, or a programmed sequence repetitively.

Press the Repeat button. The Repeat indicator changes with each press of the button as follows:

Repeat —▶ Repeat folder or Album (only for MP3 CD-ROM with multiple Albums) —▶ Repeat all —▶ blank display.

Manual search within song

During playback, by pressing and holding the MP3 FF button will cause the player to scan through the current track faster. At the end of a track the player will skip to the next track and continue scanning, depend on disc recording, some disc can't play.

Clock function

To set clock press and hold on "Clock Set" button, and press the "Hour" and "Min" button to set the time you want.

Alarm setting

To set alarm, press and hold "Alarm Set" button, and press the "Hour" and "Min" button to set the alarm time you want.

Alarm ON/OFF

Set alarm ON, press "Alarm ON / OFF" once. The alarm is on and alarm symbol (()) will show on LCD display. If you switch off the alarm function, just press the "Alarm ON / OFF" button one more time.

To Turn Off the Alarm Buzzer

Anytime, if alarm buzzer is on, just press "Alarm ON / OFF" once, the alarm buzzer will switch off.
The clock and alarm setting will not be functional on Radio mode.

Recording

Within Recording, no volume adjustment is necessary, recording level is automatically set.

Recording from radio

1. Set the FUNCTION switch to RADIO position.
2. Tune to the desired station by turning the TUNING control regulator.
3. Insert a blank cassette into cassette compartment.
4. Press the PAUSE button.
5. Press the RECORD button.
6. Press the PAUSE button again to start recording.

Recording from CD

1. Set FUNCTION switch to CD position.
2. Insert your cassette tape in the cassette compartment.
3. Activate the CD player.
4. Press the PAUSE button.
5. Press the RECORD button.
6. Press the PAUSE button again to start recording.
7. To stop recording temporarily, press the PAUSE button. To continue recording, press the PAUSE button again.
8. Press STOP/EJECT button when finished. Then stop CD playback by pressing the CD STOP button of the CD player.

Recording from the built-in recording microphone

1. Select the FUNCTION switch to Tape (Radio Off) position.
2. Insert a cassette tape into the Cassette Compartment.
3. To avoid feedback between the speaker and the built in recording microphone, set the Volume Control in the minimum position.
4. Press the Record button.
5. Recording can be achieved via built in microphone.
6. To stop recording, press Stop/Eject button. When the tape operate to the end, recording will be stop automatically.

“UltraBASS Reflex” system

For increased bass at all volume levels, press the BASS BOOST button to boost the low frequency tone for an emphasized bass sound.

Maintenance and care

- Check your batteries regularly, old or discharged batteries should be replaced. If the unit is not going to be used for some time or is being run exclusively on the alternative power, remove the batteries to avoid leakage and damage.
- Electronic products of this kind should never be subjected to moisture or extreme temperatures.
- If necessary, clean the unit with a piece of cloth dampened with water only (be sure the AC power cord is disconnected from the power supply).
- The heads and capstan are in constant contact with the moving tape. Use a small cotton bud with alcohol or special tape head cleaner to clean these parts. Never touch the heads with anything metallic.

Erase protection

- To prevent accidental erasing of a cassette, simply break off the two plastic tabs located on the cassette tape’s rear side.
- When a cassette with removed plastic tabs is inserted, the recording button cannot be pressed.
- If a cassette is to be erased and re-recorded at a later stage, simply cover the holes on the cassette where the tabs were removed, with a piece of strong adhesive tape.

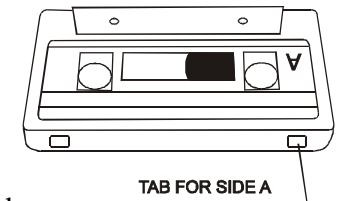

CD protection

When pick up the CD disc, always hold the edge of the disc, never touch the surface of the disc, it would scratch the disc surface and may occur sound distortion or raise reading problem.

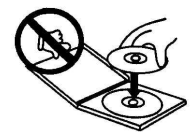
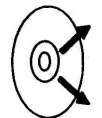
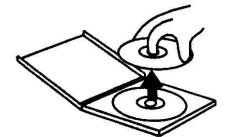

Specification

Power supply	AC 220 V, 50 Hz, DC 12 V
Power output	2 X 2.5 W
Net / Gross Weight	3.0 kg / 3.3 kg
Gift box dimension (L x W x H)	352 mm x 205 mm x 184 mm

Содержание

Описание.....	12
Меры безопасности.....	13
Источники питания.....	14
Подключение наушников.....	14
Использование радиоприемника.....	15
Использование магнитофона.....	15
Использование CD проигрывателя.....	15
Воспроизведение дисков в формате MP3.....	17
Функция часов.....	18
Запись.....	19
Система улучшения воспроизведения басов “UltraBASS Reflex”.....	20
Чистка и уход.....	20
Технические характеристики.....	20

Описание

1. Решетка динамика
2. Кнопка MINUTES
3. Кнопка RADIO DISPLAY
4. Кнопка HOUR
5. Кнопка включения
6. Регулировка уровня звука
7. Переключатель функций
8. Разъем для наушников
9. Ручка

Кнопки управления компакт-диск (10-13):

10. Кнопка воспроизведение/пауза (PLAY/PAUSE)
11. Кнопка остановки (STOP)
12. Кнопка переключения назад (B. SKIP)
13. Кнопка переключения вперед (F. SKIP)
14. Открытие/закрытие крышки отсека компакт-дисков
15. Антенна
16. Кнопка усиления низких частот (X-BASS)
17. Переключатель диапазонов радио
18. Регулировка принимаемой частоты радио
19. Кнопка повтора (REPEAT)
20. Кнопка установки будильника (ALARM SET)
21. Кнопка включения будильника (ALARM ON/OFF)
22. Кнопка установки часов (CLOCK SET)

Кнопки управления кассетой (23-28):

23. Кнопка запись (RECORD)
24. Кнопка воспроизведение (PLAY)

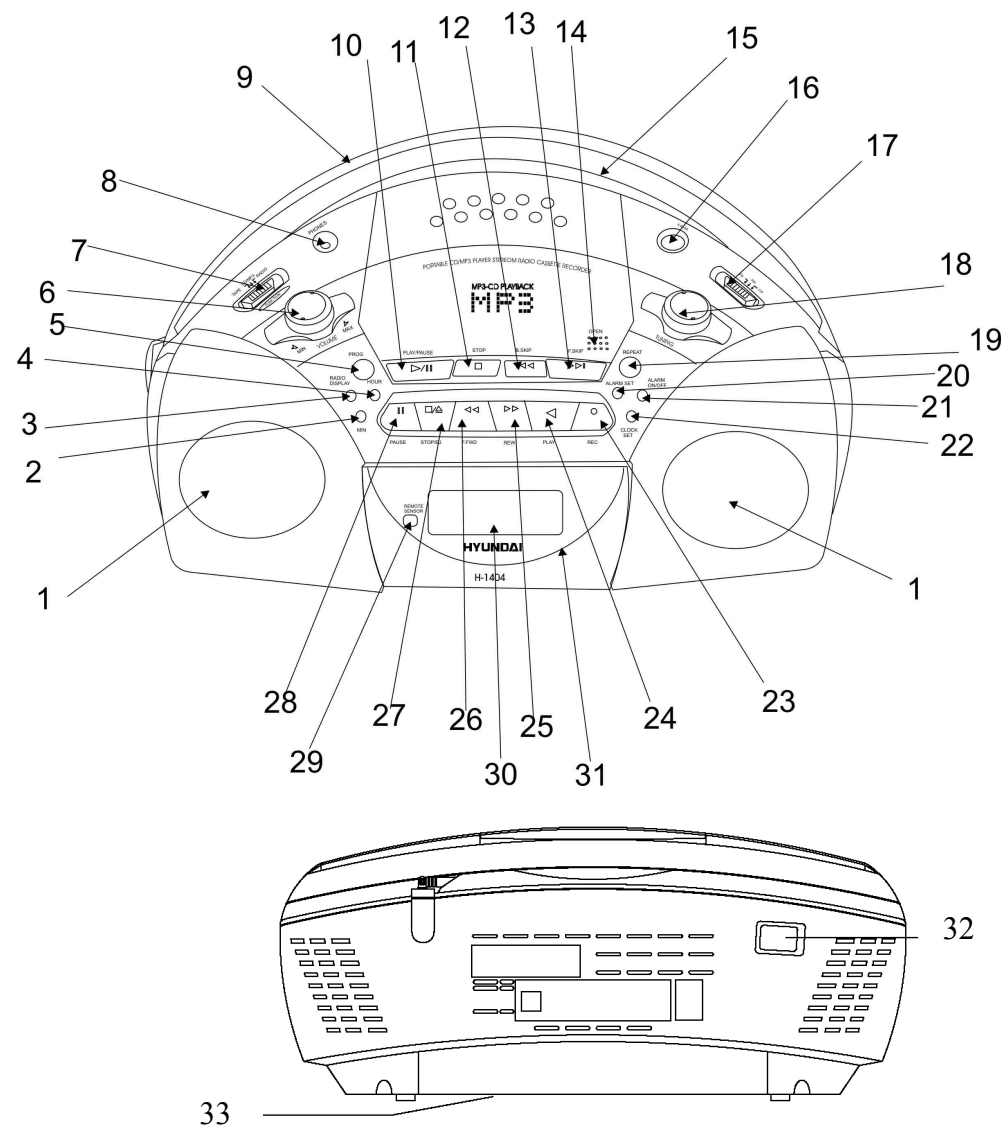

25. Кнопка перемотки назад (REWIND)
26. Кнопка перемотки вперед (FAST FORWARD)
27. Кнопка остановки/выгрузки кассеты (STOP/EJECT)
28. Кнопка пауза (PAUSE)

29. Сенсор ПДУ
30. Дисплей
31. Дверца кассетного отсека
32. Разъем для шнура
33. Отсек для батареек

Пульт дистанционного управления (только для компакт-дисков):

1. Кнопка воспроизведение/пауза (PLAY/PAUSE)
2. Кнопка остановки (STOP)
3. Кнопка MP3 FF
4. Цифровая клавиатура
5. Кнопка переключения назад (B. SKIP)
6. Кнопка переключения вперед (F. SKIP)
7. Кнопка случайного порядка воспроизведения (RANDOM)
8. Кнопка установки программы воспроизведения (PROGRAM)
9. Инфракрасный передатчик

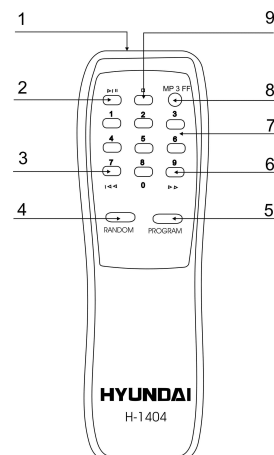

Меры безопасности

- **ВНИМАНИЕ:** В руководстве присутствуют важные указания по эксплуатации и уходу. Сохраните руководство по эксплуатации для последующего использования.
- **ВЫСОКОЕ НАПРЯЖЕНИЕ:** В приборе находятся оголенные провода высокого напряжения. Напряжение внутри прибора достаточно высокое, чтобы вызвать удар электрическим током.
- **ПРЕДУПРЕЖДЕНИЕ:** Во избежание удара электрическим током не открывайте заднюю панель. Доверяйте ремонт только квалифицированным специалистам.

Источники питания

Работа от батарей

- Откройте крышку отсека для батарей.
- Вставьте 8 батарей типа UM-1, соблюдая полярность, иначе прибор не будет работать.
- Закройте крышку отсека для батарей.

Питание от сети переменного тока

- Перед первым использованием прибора проверьте, соответствует ли электропитание Вашего прибора, указанное в таблице с техническими характеристиками, электропитанию в Вашей локальной сети.
- Подсоедините соответствующий конец электрошнура к гнезду на задней панели прибора.
- Вставьте вилку электрошнура в розетку.

ВНИМАНИЕ:

- Если прибор работает только от сети питания или не будет использоваться более двух недель, удалите, пожалуйста, батареи. Невыполнение этого требования может привести к повреждению прибора.
- Всегда отключайте прибор от сети питания, если он не будет эксплуатироваться долгое время.

Установка батареек в пульт дистанционного управления

Вставьте 2 батарейки типа ААА в отсек для батареек ПДУ и закройте крышку. Соблюдайте полярность батареек в соответствии с указателями + и – на батарейке и внутри отсека.



Когда батарейки разряжены, рабочее расстояние ПДУ может значительно сократиться. В этом случае следует заменить батарейки.

Подключение наушников

- Для частного прослушивания подключите к разъему для подключения наушников наушники с диаметром штекера 3,5 мм (на задней стенке).
- С помощью регулятора громкости установите желаемый уровень звука.
- При подключенных наушниках звук через динамики не воспроизводится.

Использование радиоприемника

1. Установите переключатель режимов работы в положение RADIO.
2. Используя переключатель диапазонов радиоволн, выберите частоту радиовещания.
3. Вращая регулятор настройки радиоволн, настройтесь на волну выбранной Вами радиостанции.
4. С помощью регулятора громкости установите желаемый уровень звука.
5. Для того чтобы выключить магнитолау, установите переключатель режимов работы в положение TAPE.

Использование магнитофона

- Кнопка RECORD - клавиша начала записи
- Кнопка PLAY - клавиша воспроизведения
- Кнопка FAST FORWARD - клавиша перемотки вперед
- Кнопка REWIND - клавиша перемотки назад
- Кнопка STOP/EJECT - клавиша остановки/открытия кассетного отсека
- Кнопка PAUSE - клавиша прерывания записи или воспроизведения

Воспроизведение

1. Установите переключатель режимов работы в положение TAPE.
2. Чтобы открыть кассетный отсек нажмите кнопку STOP/EJECT.
3. Вставьте кассету в кассетный отсек и аккуратно закройте его.
4. Для начала воспроизведения нажмите кнопку PLAY.

ПРИМЕЧАНИЕ:

- Для временного прерывания воспроизведения нажмите кнопку PAUSE.
- Для остановки воспроизведения нажмите кнопку STOP/EJECT. Нажмите эту клавишу еще раз для извлечения кассеты из кассетного отсека.
- При окончании воспроизведения все нажатые кнопки автоматически высвобождаются.

Использование CD проигрывателя

1. Установите переключатель режимов работы в положение CD/MP3.
2. Откройте отсек для компакт-диска. Вставьте компакт-диск в отсек и, нажав на дверцу, закройте ее.
3. Через несколько секунд на дисплее высветится общее количество композиций, находящихся на этом компакт диске.

Режим воспроизведения/временной остановки

- Для начала воспроизведения нажмите кнопку PLAY/PAUSE, на дисплее отобразится номер первой композиции.
- Для временного прерывания прослушивания нажмите еще раз на кнопку PLAY/PAUSE, номер композиции на цифровом дисплее начнет мерцать.
- Чтобы остановить воспроизведение, нажмите кнопку STOP.

Режим перехода и поиска композиций

- Если Вы желаете прослушать следующую композицию, нажмите один раз на кнопку CD NEXT. Для поиска нужной композиции, удерживая кнопку CD NEXT нажатой, Вы можете прослушивать следующие композиции в ускоренном темпе. Отпустите кнопку CD NEXT для возвращения в нормальный режим работы.
- Для прослушивания предыдущей композиции нажмите один раз на кнопку CD BACK. Для перехода к уже прослушанной композиции в ускоренном темпе, нажмите и удерживайте кнопку CD BACK. Для возвращения в нормальный режим работы отпустите кнопку CD BACK.

Программирование последовательности воспроизведения компакт-диска

1. Включите магнитофон и вставьте компакт-диск.
2. Установите переключатель функций в положение CD/MP3.
3. Убедитесь, что воспроизведение остановлено.
4. Однократно нажмите кнопку PROG.
5. С помощью кнопок переключения назад (B. SKIP) и переключения вперед (F. SKIP) выберите нужный номер записи.
6. Снова однократно нажмите кнопку PROG., чтобы сохранить Ваш выбор и перейти к выбору следующей записи.
7. Повторяйте эти шаги для выбора всех желаемых записей. Одну и ту же запись можно выбирать более одного раза.
8. Нажмите кнопку PLAY для начала воспроизведения. Воспроизведение начнется с первой запрограммированной записи.
9. После завершения воспроизведения всех запрограммированных записей проигрыватель автоматически остановиться.
10. Чтобы отменить выбранную программу, нажмите кнопку STOP и откройте крышку отсека компакт-дисков.

Режим повторного воспроизведения

- Для повторного воспроизведения прослушанной композиции, нажмите один раз на кнопку REPEAT.
- Для повторного прослушивания всех композиций на диске, нажмите на кнопку REPEAT дважды.
- Для отмены повторного воспроизведения, нажимайте кнопку REPEAT.

Повтор выбранной программы

1. Нажмите кнопку PLAY для начала воспроизведения первой запрограммированной записи.
2. Однократно нажмите кнопку REPEAT для повтора выбранной записи, индикатор повтора будет мигать.
3. Запрограммированная запись будет многократно повторяться до тех пор, пока не будет нажата кнопка STOP или повторно нажата кнопка REPEAT.
4. При двойном нажатии кнопки REPEAT будет повторяться вся запрограммированная последовательность.
5. Запрограммированная последовательность будет многократно повторяться до тех пор, пока не будет нажата кнопка STOP или повторно нажата кнопка REPEAT.

Выключение CD проигрывателя

Переведите переключатель режимов работы в положение TAPE.

Воспроизведение дисков в формате MP3

1. Откройте крышку отсека компакт-дисков и вставьте компакт-диск.
2. Закройте отсек компакт-дисков. Если Ваш компакт-диск записан в формате MP3 и содержит несколько папок (например 15) и 165 песен, то на дисплее будет отображаться следующее:
3. Нажмите кнопку PLAY/PAUSE. Воспроизведение начнется с первой записи на диске.
4. После завершения воспроизведения диск будет автоматически остановлен
5. Нажмите кнопку отключения, чтобы выключить магнитофон.

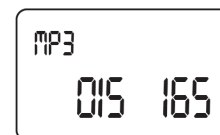

ПРИМЕЧАНИЕ:

При воспроизведении записей в формате MP3 затрачивается несколько больше времени на начальное считывание диска.

Управление воспроизведением:

- Быстрое нажатие кнопки переключения назад (B. SKIP) - переход на одну запись назад
- Быстрое нажатие кнопки переключения вперед (F. SKIP) - переход на одну запись вперед
- Удержание кнопки переключения назад (B. SKIP) (вперед (F. SKIP)) – переход на одну папку назад (вперед)

Ввод номера записи с клавиатуры ПДУ

Введите с клавиатуры ПДУ номер записи и нажмите кнопку PLAY для начала воспроизведения.

Повторное воспроизведение

Нажмите кнопку REPEAT. С каждым нажатием индикатор повтора будет меняться следующим образом:

Повтор записи → Повтор папки → Повтор всего диска → Пустой дисплей

Поиск внутри записи

Во время воспроизведения нажмите и удерживайте кнопку MP3 FF. Начнется ускоренный поиск внутри текущей записи. В конце текущей записи воспроизведение автоматически переключится на следующую запись.

Функция часов

Чтобы установить текущее время, нажмите и удерживайте кнопку CLOCK SET, затем с помощью кнопок HOUR и MINUTES установите время.

Установка будильника

Чтобы установить время будильника, нажмите и удерживайте кнопку ALARM SET, затем с помощью кнопок HOUR и MINUTES установите время сигнала.

Включение/выключение будильника

Чтобы включить будильник, однократно нажмите кнопку ALARM ON/OFF. На дисплее появится символ будильника (🔔). Для отключения функции будильника снова нажмите кнопку ALARM ON/OFF.

Отключение звукового сигнала будильника

Для отключения сигнала будильника нажмите кнопку ALARM ON/OFF.

ПРИМЕЧАНИЕ:

Установки часов и будильника недоступны в режиме радио.

Запись

Во время записи нет необходимости в регулировке уровня громкости записи, он будет установлен автоматически.

Запись с радиоприемника

1. Установите переключатель режимов работы в позицию RADIO.
2. Установите переключатель диапазонов радиоволн на диапазон вещания выбранной Вами радиостанции.
3. Вращая регулятор настройки радиоволн, настройтесь на волну выбранной Вами радиостанции.
4. Установите кассету в кассетный отсек.
5. Нажмите кнопку PAUSE.
6. Нажмите кнопку RECORD.
7. Повторно нажмите кнопку PAUSE для начала записи.

Запись с компакт-диска

1. Установите переключатель режимов работы в положение CD/MP3.
2. Вставьте кассету в кассетный отсек.
3. Включите компакт-диск проигрыватель, установите композицию, которую Вы желаете записать на кассету.
4. Нажмите кнопку PAUSE.
5. Нажмите кнопку RECORD.
6. Повторно Нажмите кнопку PAUSE для начала записи.
7. Чтобы временно прервать запись, нажмите кнопку PAUSE. Чтобы продолжить запись, нажмите кнопку PAUSE снова.
8. По окончании записи нажмите STOP/EJECT. Затем остановите воспроизведение компакт-диска с помощью кнопки STOP управления компакт-диском.

Запись со встроенного микрофона

1. Установите переключатель режимов работы в положение TAPE.
2. Вставьте кассету в кассетный отсек.
3. Установите регулятор громкости в минимальное положение.
4. Нажмите кнопку RECORD.
5. Чтобы остановить запись, нажмите кнопку STOP/EJECT. Когда пленка достигнет конца, запись будет остановлена автоматически.

Система улучшенного воспроизведения басов “UltraBASS Reflex”

Во время прослушивания радио, кассеты или компакт диска Вы можете регулировать низкие частоты. Для усиления звучания низких частот нажмите кнопку «BASS BOOST».

Чистка и уход

- Проверяйте батареи регулярно. Удалите батареи, если они разрядились, прибор не будет использоваться на протяжении продолжительного времени или работает от сети питания.
- Предохраняйте Ваш прибор от попадания влаги или воздействия высокой температуры.
- Если необходимо, протрите корпус прибора при помощи чуть влажной тряпочки, при этом убедитесь, что прибор отключен от сети питания.
- Для обеспечения нормальной бесперебойной работы Вашего прибора периодически очищайте магнитную головку и кабестан. Увлажните кусочек ваты изопропиловым спиртом или специальной жидкостью для чистки магнитных головок и осторожно протрите поверхность головок и кабестана. Не прикасайтесь к головкам металлическими предметами.

Защита кассет

- Во избежание случайного стирания записи удалите предохранители с кассеты.
- Вы не сможете нажать клавишу записи, если у кассеты удалены предохранители.
- Для записи на кассету, с которой были удалены предохранители, заклейте отверстия, оставшиеся на месте предохранителей, липкой лентой.

Защита компакт-диска

Извлекая компакт-диск, держите его только за края. Не дотрагивайтесь до лазерной поверхности компакт-диска, т.к. Вы можете поцарапать его поверхность, что приведет к искажению звука или другим проблемам.

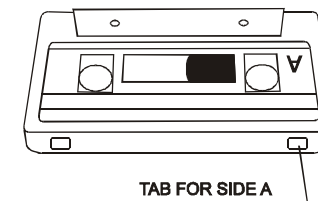

Технические характеристики

Электропитание	220 Вольт, 50 Герц
Мощность	2 x 2,5 Ватт
Вес нетто / брутто	3,0 кг / 3,3 кг
Размеры коробки (Д x Ш x В)	352 мм x 205 мм x 184 мм

